

ホース収納式シングルレバー 洗髪シャワー混合水栓

一般地用

SF-53S(500)/(N88)

SF-53S-MB/N88

SF-54S(-AH)

SF-55S-MB/N88

寒冷地用

SF-53SN(500)/(N88)

SF-53SN-MB/N88

SF-54SN(-AH)

SF-55SN-MB/N88

取扱説明書

このたびは当社商品をお買い求めいただき誠にありがとうございました。

ご使用前にこの説明書をよくお読みのうえ正しくお使いください。

お読みになった後もすぐ取り出せる場所に大切に保管してください。

この説明書に書かれている注意事項は、必ず守ってください。

不適切な使用により事故が生じた場合、当社は責任を負いかねますので、あらかじめご了承ください。転居される場合、次に入居される方にこの説明書と保証書をお渡しください。

工事店様へのお願い

貴店名ならびに据付引渡し日を保証書にご記入の上、お客さまに必ずお渡しください。

また、定期的に交換が必要な部品があることをお客さまに必ずお伝えください。

もくじ

安全上のご注意	1
特長	4
各部の名称	4
ご使用方法	5
ご使用上の注意	6
冬期凍結の恐れがある場合	14
お手入れ	15
定期的な部品交換のお願い	15
修理を依頼される前に	16
アフターサービスについて	18
保証書	裏表紙

安全上のご注意

ご使用の前に、この「安全上のご注意」をよくお読みのうえ、正しくお使いください。

ここに示した注意事項は、状況によって重大な結果に結び付く可能性があります。いずれも、安全に関する重要な内容を記載していますので、必ず守ってください。

用語および記号の説明

注意 「取扱いを誤った場合に、使用者が軽傷を負うか又は物的損害のみが発生する危険な状態が生じることが想定されます。」

 「注意しなさい！」（上記の『注意』と併用して注意をうながす記号です。必ずお読みになり、記載事項をお守りください。）

 「してはいけません！」（一般的な禁止記号です。）

 「分解してはいけません！」

 「指示した場所に触れてはいけません！」









 「指示通りにしなさい！」（一般的な行動指示記号です。）

注 意

お湯をお使いになるときは、必ずレバーハンドルを水側から開栓してください。その後ゆっくり湯側へ回し、お好みの温度に調節してください。

湯側から先に開栓すると高温の湯が吐出しヤケドをする恐れがあります。



<p>シャワーをお使いになる前に必ず手で適温であることを確かめてください。</p> <p>高温の湯が出てヤケドをする恐れがあります。</p>	
<p>高温の湯をお使いのときには、ホースは高温になっています。直接、肌を触れないようにしてください。</p> <p>ヤケドをする恐れがあります。</p>	
<p>他所の水栓の同時使用等により圧力変動が起こり、お湯の使用中に湯温が急上昇することがあります。</p> <p>同時使用のないように注意しないとヤケドをする恐れがあります。</p> <p>圧力変動に影響を受けにくい水栓としてサーモスタット付混合水栓をおすすめします。</p>	
<p>お湯を止めるときは、必ずレバーハンドルを水側にしてから閉めてください。</p> <p>次に使用すると水栓内に滞留した高温の湯が出て、ヤケドをする恐れがあります。</p>	
<p>ハンドル操作の急閉止は配管からの漏水を起こすことがありますので、ゆっくり操作してください。</p> <p>漏水で家財等を濡らす財産損害発生の恐れがあります。</p>	
<p>高温の湯をお使いの後は、水栓内に高温の湯が残らないようしばらく水を流してください。</p> <p>次に使用すると水栓内に滞留した高温の湯が出て、ヤケドをする恐れがあります。</p>	
<p>凍結が予想される際は、室内を保温して氷点下にならないようにしてください。（一般地仕様の場合）寒冷地仕様の場合は、配管の水抜操作と水栓の水抜操作を行ってください。</p> <p>凍結破損で漏水し、家財等を濡らす財産損害発生の恐れがあります。</p>	
<p>修理技術者以外の方は絶対に分解したり、修理・改造は行わないでください。</p> <p>ケガしたり、故障・破損の恐れがあります。</p>	

注 意

〔SF-53S(N) 500(N88) SF-54S(N) -AH)の場合〕
CCシャワー交換用カートリッジを取り付けた場合

1週間以上お使いにならないときはカートリッジを外してよく乾燥させてください。

雑菌の繁殖する恐れがあります。再使用のときはしばらく流してからのご使用をおすすめします。



飲用として使用しないでください。

飲料用浄水器として開発していませんのでおすすめできません。



本体やカートリッジは分解したり中身を取り出したりしないでください。



シャワーを使用中、肌にかゆみ等を感じた場合は使用を中止し、医師に相談してください。



特長

レバーハンドルひとつで吐出量と温度を簡単に調節でき、節水効果があります。

ハンドシャワーは納めたままでも、引き出しても使用できます。

ハンドシャワーは左右15°ずつ回転しますので、お好みの吐出角度でご使用できます。

吐水口部が上下しますので用途によりハンドシャワーの高さが変わります。

泡沫吐水 シャワーの切替えがワンタッチでできます。

バルブはセラミックを使用し、優れた耐久性があります。

水を急に止めるときに発生する配管への衝撃をやわらげる機能が付いています。

SF-53S(N \times 500 \times /N88)、SF-54S(N \times -AH)の場合、別売のCCシャワー交換用カートリッジを取り付けるだけで

- シャワーは水道水中の残留塩素を除去した、髪やお肌にやさしいシャワーになります。
- 浄水シャワーと原水吐水の切替ができるので、洗面、洗髪に浄水、水仕事に原水と使い分けができます。

各部の名称

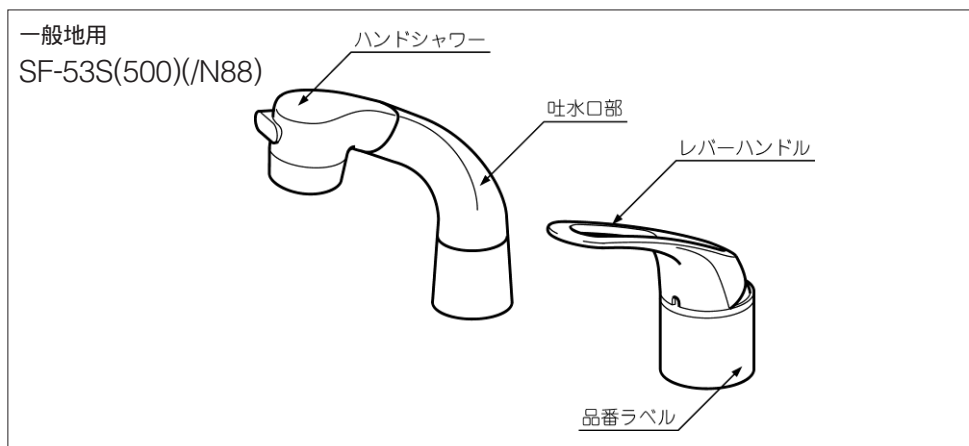

SF-53SN(500)/(N88)、SF-53SN-MB/N88、SF-54SN(-AH)、SF-55SN-MB/N88は「冬期凍結の恐れがある場合」の項を参照ください。

ご使用方法

吐出量の調節

レバーハンドルを上げると吐出し、上げ具合で吐出量を調節できます。

レバーハンドルは左右どの位置でも下げると止水します。

吐出量調節

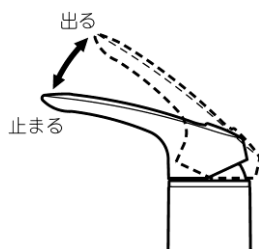

温度の調節

レバーハンドルを左方向に回すと吐出温度が上がり、右方向に回すと下がります。

温度調節

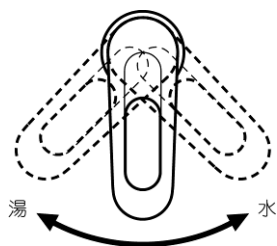

泡沫吐水・シャワーの切替え

泡沫吐水使用のときは、シャワーヘッド正面スイッチの右側を押してください。

シャワー使用の時は、左側を押してください。

[SF-53S(N)(500)(/N88)、
SF-54S(N)(-AH)の場合]

- 別売のCCシャワー交換用カートリッジを取り付けると、シャワーは浄水シャワーになります。

シャワーヘッド

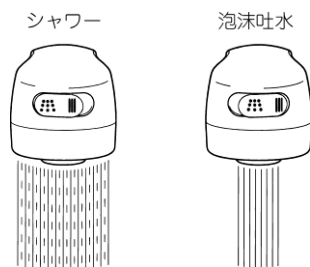

吐水口高さの変更

用途により吐水口の高さを変更してください。

- 上げる時は吐水口部を握りカチッと音がするまで引き上げてください。
- 下げる時は吐水口部を握り吐水口下端までゆっくりと完全に降ろしてください。

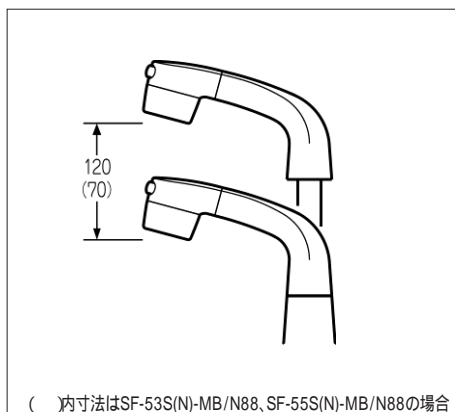

吐出角度の調節

吐水口ヘッドは、左右15 ずつ計30 回転します。お好みの角度でご使用ください。

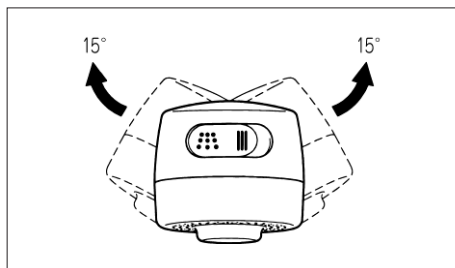

ご使用上の注意

ガス給湯器と組み合わせてご使用の場合

- 比例制御式の給湯器の設定は、温度調節を高温にしてください。
- 能力切替付の給湯器では、能力を季節に合わせてご使用ください。
吐出量を絞って使用すると給湯器が着火しない場合があります。
- 給水圧力が低いときや水温が高いときは、給湯器が着火しない場合があります。
このときは、給湯器の設定温度(能力切替付は能力)を少し下げてください。

レバーハンドルの操作

ゆっくり動かしてください。

急に操作すると音が出たり、吐出温度が急に変わります。

水を急に止めるときに発生する配管の衝撃をやわらげる機能が付いています。このため、急に閉めようとするとハンドルが重く感じることがあります。

キャビネット内の物を出し入れする際のご注意

キャビネット内の物を出し入れするとき、給水・給湯ホースや、シャワーホースに引っ掛けるなど、ホースに無理な力が加わらないようにしてください。

給水・給湯ホースの外れや損傷による漏水の原因となります。

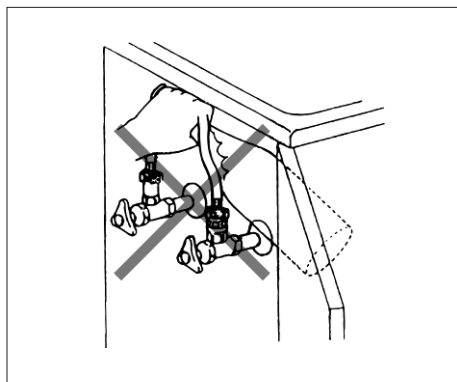

水かけの禁止

本体のシャワーヘッドの引出し口に直接水をかけないでください。

水がキャビネット内に侵入する場合があります。

水が侵入してもキャビネット内を濡らさないように水受けを別売で用意しています。

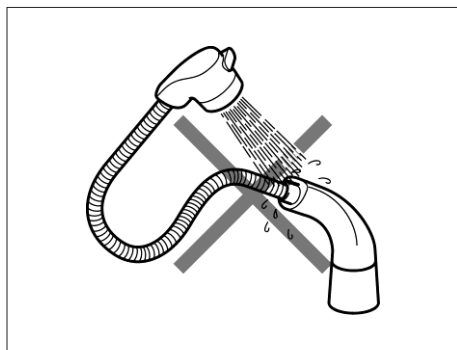

水受け(別売)の点検

1ヶ月に1度程度、水受けを点検し水が溜まっていれば捨ててください。

水受けは化粧台に付属の場合もあります。

吐水口高さ変更後の注意

吐水口部を上げてお使いの後は、下に戻してください。

上げたまま長時間放置しますと、昇降不良の原因となります。

お湯をお使いになるときは、必ずレバーハンドルを水側から開栓してください。その後ゆっくり湯側へ回し、お好みの温度に調節してください。



湯側から先に開栓すると高温の湯が吐出しヤケドをする恐れがあります。

シャワーをお使いになる前に必ず手で適温であることを確かめてください。

高温の湯が出てヤケドをする恐れがあります。

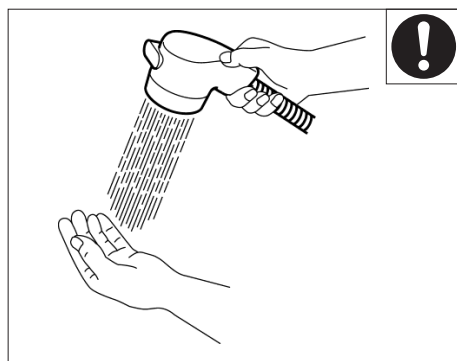

高温の湯をお使いのときには、ホースは高温になってます。直接、肌を触れないようにしてください。

ヤケドをする恐れがあります。

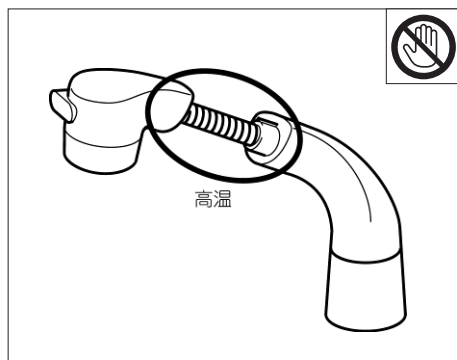

他所の水栓の同時使用等により圧力変動が起こり、お湯の使用中に湯温が急上昇することがあります。



同時使用のないように注意しないとヤケドをする恐れがあります。

圧力変動の影響を受けにくい水栓としてサーモスタット付混合水栓をおすすめします。

お湯を止めるときは、必ずレバーハンドルを水側にしてから閉めてください。



次に使用すると水栓内に滞留した高温の湯が出て、ヤケドをする恐れがあります。

ハンドル操作の急閉止は配管からの漏水を起こすことがありますので、ゆっくり操作してください。



漏水で家財等を濡らす財産損害発生のおそれがあります。

高温の湯をお使いの後は、水栓内に高温の湯が残らないようしばらく水を流してください。



次に使用すると水栓内に滞留した高温の湯が出て、ヤケドをする恐れがあります。

凍結が予想される際は、室内を保温して氷点下にならないようにしてください。（一般地仕様の場合）寒冷地仕様の場合は、配管の水抜操作と水栓の水抜操作を行ってください。



凍結破損で漏水し、家財等を濡らす財産損害発生の恐れがあります。

修理技術者以外の方は絶対に分解したり、修理・改造は行わないでください。



ケガしたり、故障・破損の恐れがあります。

別売のCCシャワー交換用カートリッジを取り付けた場合のご注意〔SF-53S(N) 500 (N88)、SF-54S(N) (AH)の場合〕

別売のCCシャワー交換用カートリッジを取り付けるだけでシャワーは水道水中の残留塩素を除去した、髪やお肌にやさしいシャワーになります。

はじめてお使いの時や、カートリッジ取付直後は1分間通水してからお使いください。

塩素除去効果が発揮されるためには、カートリッジ内に水が十分浸透することが必要です。

水道工事等で赤水が出ているときは使用しないでください。

カートリッジの目詰まりや故障の原因となります。



水圧の高い所でのご使用は、水栓のハンドルを絞ってお使いください。



本体が破損したり、塩素除去効果が十分に発揮されないことがあります。

ハンドシャワーを乱暴に洗面器に置いたり、落としたりしないでください。



故障や破損の原因となります。

バケツなどの容器にハンドシャワーを入れて水ためしないでください。

逆流や高温の湯に浸すと故障・変形・変色の原因となります。

養魚用には使用しないでください。

残留塩素の除去が不十分な場合は魚が死ぬ恐れがあります。

水道水中の残留塩素以外のカビ臭、にごり等はとれません。

凍結させないでください。

破損や変形により、漏水の原因となります。

凍結の恐れがある場合はカートリッジを取り外してください。

別売のCCシャワー交換用カートリッジを取り付けるとき 〔SF-53S(N) 500(N88) SF-54S(N)-AH〕の場合〕

別売のCCシャワー交換用カートリッジを取り付けるだけで

- シャワーは水道水中の残留塩素を除去した、髪やお肌にやさしいシャワーになります。
- 浄水シャワーと原水吐水の切替ができるので、洗面、洗髪に浄水、水仕事に原水と使い分けができます。

カートリッジの購入方法

直接、購入される場合

お求めの販売店、お近くのINAXショールーム、当社支社、営業所でお求めください。(一部、取り扱いしていない場合もありますので、お確かめください。)

商品名：CCシャワー 交換用カートリッジ

品番：KS-6E(2個入り)

宅配サービスを利用される場合

INAXメンテナンスでは交換用カートリッジの宅配サービスを実施しています。

全国どこからでも下記のフリーダイヤルにてご注文できます。

どうぞお気軽にご利用ください。

INAXメンテナンス ☎0120-00-1794

[受付時間].....9:00～17:00(土・日・祝日を除く)

お電話では、お名前、ご住所、お電話番号、商品名、品番をご連絡ください。

商品名：CCシャワー 交換用カートリッジ

品番：KS-6E(2個入り)

お届けは、ご注文いただいてから2週間以内に宅配にてお届けします。

ごくまれですが、諸条件により配達日が遅れる場合があります。

あらかじめご了承ください。

代金は、宅配業者にお支払いください。

当社の不手際により、故障した商品やご注文と異なる商品が届いた場合の返品は、到着後10日以内にご返送ください。

(送料は当社が負担します。)

上記以外の返品につきましては、商品到着後10日以内にご返送ください。この場合、送料はお客様の負担となります。

お客様がお取り扱いの際の商品の汚れ、損傷など、また一度でもご使用された商品の返品・交換は致しかねますのであらかじめご了承ください。

カートリッジの取付方法

カートリッジの交換方法を参照してください。

カートリッジ交換の目安

カートリッジは標準的な水道水で約4000L使用できます。

(1日に60L使用した場合、約2ヶ月です。)

カートリッジについているシールに日付をボールペンで記入して、次の交換の目安としてください。

次の場合はカートリッジを交換してください。

- カルキ臭がしてきた時
- 汚れた水が出たり、カートリッジが著しく汚れた時
- シャワーの水量が著しく減った時
- 長期間（夏期1ヶ月、冬期2ヶ月）使用しなかった時

交換時期は使用水量、水質、水圧、水温によって短くなる場合があります。

カートリッジの交換方法

1. 散水板を矢印の方向に回して外します。

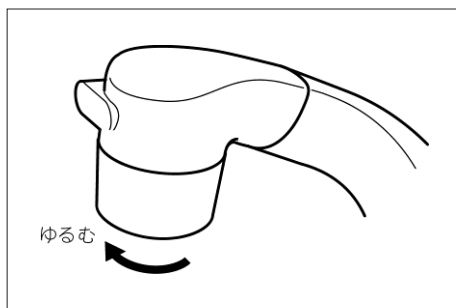

2. 散水板を逆さにしてカートリッジを取り出します。

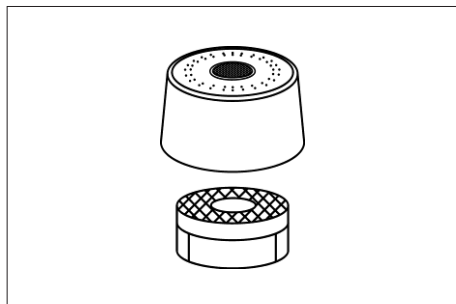

- カートリッジについているシールに日付をボールペンで記入して、次の交換の目安としてください。
- 散水板にカートリッジをセットします。

突起がついている方が上になるようにセットしてください。

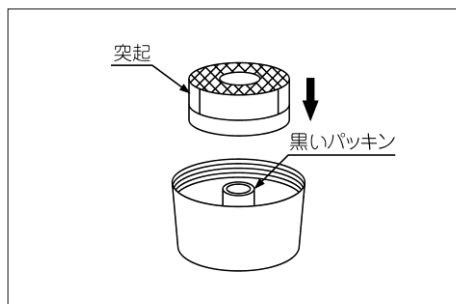

- 散水板を締めつけ、最後まで入れたことを確認してください。

散水板が最後まで締めつけられないときや、通水して水が漏れる場合はもう一度最初からやり直してください。

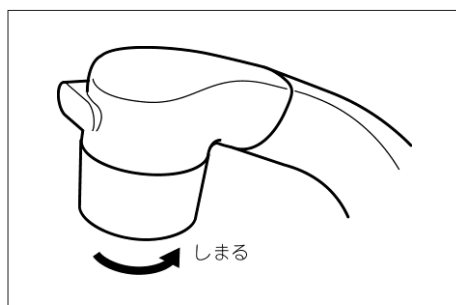

冬期凍結の恐れがある場合

(SF-53SN(500) (/N88)、SF-53SN-MB/N88、SF-54SN(-AH)、
SF-55SN-MB/N88の場合)

凍結が予想される場合は、次の手順で水栓の水抜きをしてください。

1. 配管の水抜栓を操作する。
2. レバーハンドル①を上げる。
3. 水抜栓②を開ける。
水抜栓から水が出ますので、容器で受けてください。
4. レバーハンドル①を全開状態で数回、水側から湯側まで回す。
5. ホースガイド③がある場合は、ホースガイド③を外す。
6. ガイド管④を引き上げ、ハンドシャワー⑤を引き出し、振って水をよく切る。
7. ホース⑥を水抜栓②より上に持ち上げ、上下に振って完全に水を抜く。
8. 水栓の水が抜けたらレバーハンドルを閉める。
水抜き完了後は忘れずに水抜栓②を閉めてください。
ホースガイドを外した場合は、元の位置に取り付けてください。

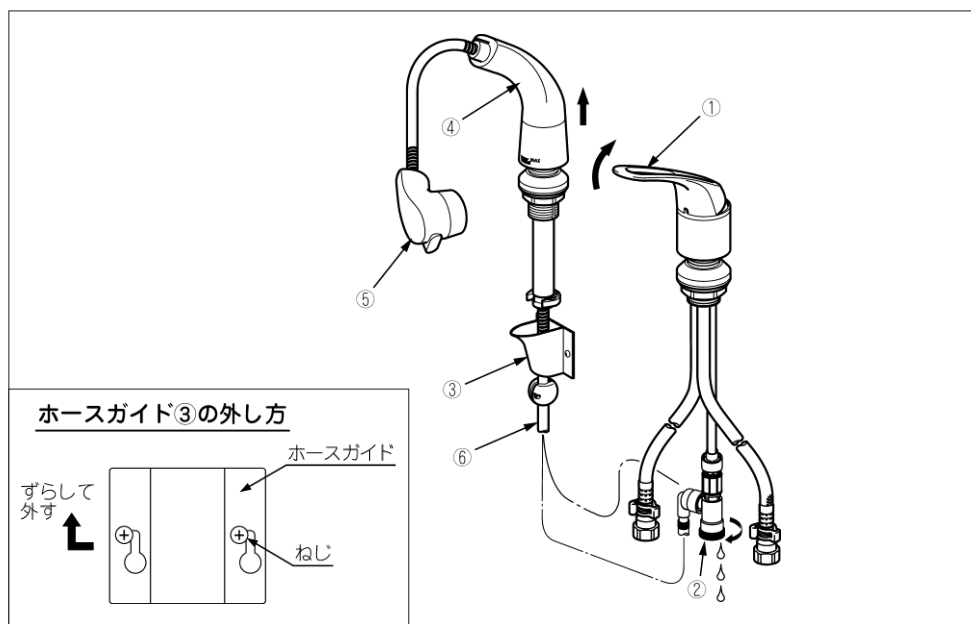

お手入れ

いつまでもご愛用いただくために普段のお手入れは、次のことに注意してください。

汚れは乾いた柔らかい布でふきとってください。それでも落ちないときは水ぶきし、最後にからぶきしてください。

水栓の表面を傷める恐れのある以下のものは使用しないでください。

- クレンザー、磨き粉等の粒子を含んだ洗剤
- 酸性洗剤、塩素系漂白剤
- ナイロンたわし、ブラシ等
- シンナー、ベンジン等の溶剤

酸性・アルカリ性の洗剤は本体の変形、変色、故障、性能劣化の原因となりますので使用しないでください。また、掃除で酸性洗剤等を使った場合はすぐに本品を十分水洗いしてください。

定期的な部品交換のお願い

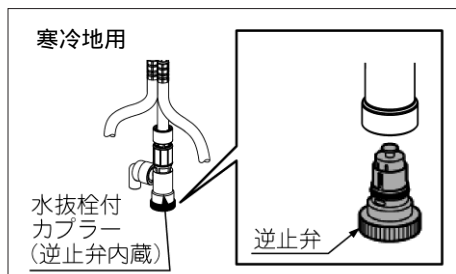
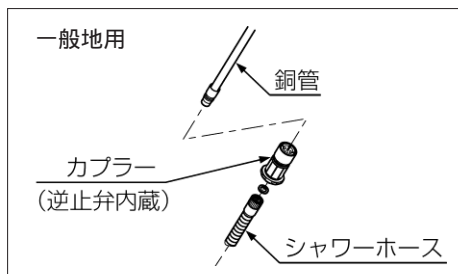

交換時期：3～5年

逆止弁の交換は、お求めの取扱店またはINAXメンテナンスにご依頼ください。

 **0120-1794-11**

INAXメンテナンスにご依頼の場合、修理料金は“技術料”+“出張料”+“部品代”で構成されています。

修理を依頼される前に

簡単に故障が直る場合がありますので修理を依頼される前に下記項目をご確認ください。

吐出量が少ないとき

1. 湯側と水側の止水栓が十分開いていることを確認してください。
2. シャワーヘッドのゴミ詰まりがないことを確かめてください。
「シャワーヘッドの掃除」の項(P.17)を参照ください。
3. ガス給湯器と組み合わせてご使用の場合、能力切替付のものでは適正能力にセットされていることを確かめてください。
4. 別売のCCシャワー(塩素除去シャワー)カートリッジを取り付けた場合、カートリッジの交換時期にきていないか確認し、必要とあればカートリッジを交換してください。

希望の温度が得られないとき

1. シャワーヘッドのゴミ詰まりがないことを確かめてください。
「シャワーヘッドの掃除」の項(P.17)を参照ください。
2. 給湯器から十分な温度のお湯がきていることを確かめてください。
3. 止水栓の開度が適正であることを確かめてください。
流量調節は次の通りです。
 - (1)レバーハンドルを湯側いっぱい位置に合わせて吐出し、湯側の止水栓で適量に調節します。
 - (2)水側いっぱい位置に合わせて、湯側いっぱい位置の吐出量と同じになるように、水側の止水栓を調節します。
4. 別売のCCシャワー(塩素除去シャワー)カートリッジを取り付けた場合、カートリッジの交換時期にきていないか確認し、必要とあればカートリッジを交換してください。

シャワーヘッドの掃除

シャワーヘッドの泡沫ユニットとストレーナーのゴミ詰まりは機能を低下させます。

ときどき次の要領で掃除してください。

手で散水板を回して取り外して、泡沫ユニット、ストレーナーを水で掃除してください。

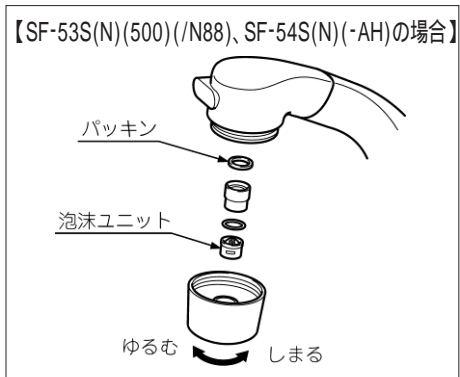
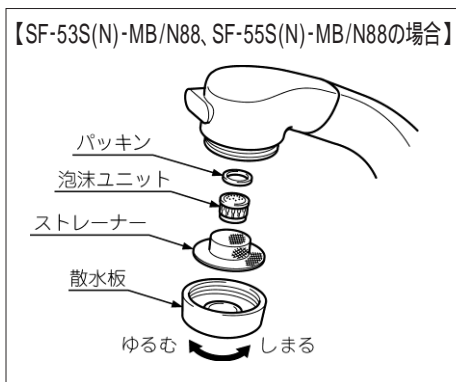

散水板の掃除

散水板の汚れは水切れ性を低下させます。ときどき表面を水ぶきしてください。

上記処置で故障が直らない場合は、取扱店またはINAXメンテナンスへご相談ください。

アフターサービスについて

1. 修理サービスを依頼される前に

「修理を依頼される前に」の項(P.16)を参照して確認してください。

⚠ 注 意

修理技術者以外の人は絶対に分解したり、修理・改造は行わないでください。
ケガしたり、故障・破損の恐れがあります。



2. 保証書と保証期間

この商品は保証書がついています。保証書は、取扱店で所定事項を記入してからお渡しいたします。記載内容をご確認いただき、大切に保管してください。

保証期間は取付けの日から2年間です。

保証期間内でも有料になることがありますので、保証書の記載内容をよくご確認ください。

3. 修理を依頼されるとき

《保証期間中は》

- 修理に際しては、保証書をご提示ください。
- 保証書の規定にしたがって修理させていただきます。

《保証期間が過ぎているときは》

- 修理すれば使用できる商品については、ご希望により有料にて修理させていただきます。

《修理料金は》

- “技術料”+“出張料”+“部品代”で構成されています。

《連絡していただきたい内容》

- | | |
|-------------------------------|-----------|
| 1. ご住所、ご氏名、電話番号 | 2. 商品名 |
| 3. 品番(商品に表示、「各部の名称」の項(P.4)参照) | 4. ご購入日 |
| 5. 故障内容、異常の状況 | 6. 訪問ご希望日 |

4. 部品の保有期間について

当社は商品の補修用性能部品(商品の機能を維持するために必要な部品)を製造打切り後最低10年保有しています。この部品保有期間を修理対応可能の期間とさせていただきます。保有期間が経過した後でも、故障箇所によっては修理可能な場合がありますのでご相談ください。

5. アフターサービス等についておわかりにならないとき

《修理のご依頼は》お求めの取扱店または

INAXメンテナンス (ホームページアドレス <http://www.i-mate.co.jp>)

TEL ☎0120-1794-11 受付時間9:00~20:00 **365日受付 & 修理**

FAX ☎0120-1794-56

《使い方・お手入れ方法等、商品についてのお問合せは》

お客さま相談センター

TEL ☎0120-1794-00 受付時間 平日 9:00~18:00

FAX ☎0120-1794-30 土日・祝日 9:00~17:00

(夏期、年末年始の休みは除く)

フリーダイヤルは携帯電話・PHS・IP電話などではご利用できない場合がございます。下記番号をご利用ください。

TEL 0562-40-4050 FAX 0562-40-4053

当社は、当社取扱商品のユーザーさま及び流通業者さま等の個人情報を商品納入にあたって取得し、将来にわたる品質保証、メンテナンス、その他当社プライバシーポリシーに記載の目的のために利用させていただきます。個人情報の取り扱いについての詳細は、当社ホームページの「プライバシーポリシー」をご覧ください。

保証書

本書は、本書記載内容で、無料修理を行うことをお約束するものです。下記保証期間内に故障が発生した場合は、本書をご提示のうえ、お買い求め取扱店に修理をご依頼ください。

品番・取付日・お客さま・取扱店の欄に記載のない場合は、無効になります。

品名：ホース収納式シングルレバー洗髪シャワー混合水栓（品番：_____）	
保証期間	取付日より2ヶ年 _____年 ____月 ____日
お客さま	おなまえ _____
	おところ _____
	おでんわ _____
TEL (____) _____ - _____	



お客さまへ ・保証書は再発行しませんので、紛失されないよう大切に保管してください。
 ・お客さまにご記入いただくこの保証書の個人情報につきましては、保証期間内の無料修理対応およびその後の安全点検活動のために利用させていただきます。

無料修理規定（保証規定）

- 「取扱説明書」・「ラベル」などの注意書に従った正常な使用・維持管理状態で、保証期間内に故障した場合、無料修理いたします。
- 無料修理をお受けになる場合、お買い求めの取扱店にご依頼のうえ、本書をご提示ください。
- ご転居、ご購入品などで、本書に記載の取扱店に修理を依頼できない場合は、取扱説明書に記載のお客さま相談センターまたはINAXメンテナンスにご相談ください。
- 保証期間内でも、以下の場合、有料修理とさせていただきます。（免責事項）
 - 用途以外（車両、船舶及び使用頻度が極度に高い業務用等）に使用した場合の故障及び損傷等の不具合
 - 指定業者や施工説明書等に基づかない施工及び工事に起因する不具合
 - お客さまが適切な使用・維持管理を行わなかった事による故障及び損傷等の不具合
 - 専門業者以外による移動・修理・分解などに起因する不具合
 - 建築躯体の変形（強度不足・ゆがみ）等製品以外の不具合に起因する当該製品の不具合
 - 経年変化使用に伴う外観上の現象（塗装の色あせ、もらい錆等）または使用に伴う消耗部品の磨耗等により生じる不具合
 - 海岸付近、温泉地などの地域における腐食性の空気環境及び公害環境（煤煙、塩害、砂塵、各種金属粉、硫化水素ガスなど各種ガス）に起因する不具合
 - 小動物（犬、猫、ねずみ、昆虫等）の行為または蔓（つる）や根などの植物の害に起因する不具合
 - 天災地変（火災、爆発等事故、落雷、地震、噴火、風水害、津波、地盤沈下、凍結、雪害等）に起因する不具合による故障及び損傷
 - 戦争・暴動等の破壊行為または犯罪等の不法行為に起因する破損や不具合
 - 自然現象や住環境に起因する結露・染み出し・かび等の現象
 - 消耗品（パッキン、ヒューズ、電池等）類の消耗に起因する故障および損傷などの不具合
 - 温泉水、井戸水などであって水道法に定められた飲料水の水質基準に適合しない水を給水したことに起因する故障及び損傷不具合
 - 寒冷地仕様でない製品の場合の凍結による故障及び損傷
 - 給水・給湯配管の錆、砂やごみなどの異物の配管内流入及び水あか固着に起因する不具合
 - ガス・電気・給水等の供給で指定された以外の環境（異常ガス圧、異常電源・電圧・周波数、異常電磁波、異常水圧・水質、音、振動等）に起因する故障及び損傷などの不具合
 - 保証書の期限切れまたは提示がない場合
 - 本書にお取付日・お客さまのお名前・取扱店名の記入のない場合、あるいは字句の書き替えられた場合
- 本書は日本国内においてのみ有効です。
- 本書は、本書に明示した期間、条件のもとにおいて、無料修理を行うことをお約束するものです。従って、本書によって、お客さまの法律上の権利を制限するものではありません。保証期間経過後の修理など、ご不明な場合、お買い求めの取扱店または取扱説明書に記載のお客さま相談センターにお問い合わせください。
- 修理に必要な補修用性能部品の保有期間は、製造打切後10ヶ年です。

商品のお問い合わせはお客さま相談センターへ	修理のご依頼はINAXメンテナンスへ
TEL ☎ 0120-1794-00	フリーダイヤルは携帯電話・PHS・IP電話などではご利用できない場合がございます。
FAX ☎ 0120-1794-30	下記番号をご利用ください。
受付時間 平日 9:00～18:00	TEL 0562-40-4050
土日・祝日 9:00～17:00	FAX 0562-40-4053
(夏期、年末年始の休みは除く)	受付時間 9:00～20:00 (365日受付&修理)

株式会社 LIXIL

ホームページアドレス <http://www.lixil.co.jp>