

YAZAKI **家庭用**
LPガス警報器
遅延警報型

「高圧ガス保安協会」検定合格品

●無電圧出力警報器
型式 YF-434G

アロツ子

取扱説明書

保証書付

●LPガス警報器「アロツ子」をお取付けいただきまして誠にありがとうございます。ガスもれ事故防止のために、ガスの取扱いには一層のご注意をお願いします。

●この取扱説明書では、LPガス警報器「アロツ子」の取扱方法を説明しています。

●お使いになる前に、この取扱説明書を必ず読んで、内容を理解した上で取扱ってください。

●アロツ子はLPガスを検知して警報を発するLPガスの爆発事故防止用の警報器です。ガスもれの未然防止やガスもれによる損害防止を保障する装置ではありません。

●不完全燃焼及び酸素欠乏による中毒防止用ではありません。

●本取扱説明書は、取付け後もお手元に保管し、いつでも使用できるようにしておいてください。

●本書を紛失された場合は、ガス販売事業者または、最寄りの矢崎エナジーシステム株式会社までお問い合わせください。

ガス販売事業者

(事業者の名称・連絡先・住所・電話・FAXなどを記入してください。)

発売元 **矢崎エナジーシステム株式会社**
発売元(本社) 〒108-8333 東京都港区三田1丁目4番28号 三田国際ビル1F
製造元(天竜工場) 〒431-3393 静岡県浜松市天竜区二俣町南鹿島23番地

発売元 **矢崎エナジーシステム株式会社**
発売元(本社) 〒108-8333 東京都港区三田1丁目4番28号 三田国際ビル1F
製造元(天竜工場) 〒431-3393 静岡県浜松市天竜区二俣町南鹿島23番地

矢崎エナジーシステム株式会社

お客さまご相談窓口

ガス機器事業部	053(925)4511
[北海道] 札幌	011(852)2914
[東北] 仙台	022(284)9114
[関東] 東京	03(5782)2702
埼玉	048(654)2071
[中部] 名古屋	052(769)1532
静岡	054(283)1151
[関西] 大阪	06(6458)8185
[中国] 広島	082(568)7802
[四国] 高松	087(833)3335
[九州] 福岡	092(411)4834

※ 機器に異常がある場合は、ご自分で修理なさらずにガス販売事業者、または最寄りのお客さまご相談窓口にご相談ください。
なお、当社ホームページにおいてもご案内申し上げます。
URL : <http://www.yazaki-group.com>
※ 電話番号は変更になることがありますのでご了承ください。

この取扱説明書は、再生紙を使用しています。
766831-7-330

6. 警報音が“鳴った”ときの処置

ガスもれにより警報音が鳴り、赤(警報)ランプが点滅している場合

- アロツ子の警報音が鳴ったら次の手順で処置してください。
- ① 燃焼器具のガス栓や器具栓を閉め、ガスの元栓を閉めてください。
 - ② 窓や戸を開け自然換気してください。
 - ③ 警報音が鳴っている間は、アロツ子の電源を抜かないでください。
 - ④ 警報音が鳴りやまない場合は、ただちにガス販売事業者に連絡してください。
- 必ず行う

危険 火や火花により、もれたガスに引火して爆発する危険があります。

- 火気は絶対に使用しないでください。
- アロツ子の警報音が鳴り終わらないうちに電源プラグを引き抜かないでください。
- 換気の際は、電灯のスイッチをON/OFFしたり、換気扇、扇風機などの使用は危険ですから絶対にしないでください。

もくじ	
1. ご使用になる前に	1
2. 使用上の注意	2
3. 各部の名称とはたらき	3
4. アロツ子の機能について	4
5. 使用方法と作動説明	9
6. 警報音が“鳴った”ときの処置	10
7. 点検方法	12
8. 異常と思つた場合の処置	14
9. 保証	15
10. 仕様	16
11. 廃棄処理について	17
12. マイコンガスメータ運動時の処置方法	18
13. 取付位置	22
14. 取付方法	23
15. マイコンガスメータへの接続	27
16. 点検モードについて	29

交換期限切れお知らせ機能

「アロツ子の交換期限が過ぎたときは」
アロツ子の交換期限が過ぎると白(電源/常夜灯)ランプが下図のようにゆっくり点滅します。
アロツ子が正常に作動しない恐れがありますので、お求めのガス販売事業者に連絡し、アロツ子を交換してください。

白(電源/常夜灯)ランプがゆっくり点滅

交換期限切れお知らせ機能ありの場合

交換期限切れお知らせ機能が解除された場合

- (交換期限切れお知らせ機能を解除することもできます)
- ① 点検/警報停止スイッチを押しながら電源プラグをコンセントに差し込んでください。
受付音が「ピッ」と鳴ります。
 - ② 3秒以内にもう一度、点検/警報停止スイッチを押してください。
受付音が「ピー」と鳴ります。
 - ③ 電源プラグを差し込んでから3秒後に白(電源/常夜灯)ランプが2回消灯し、交換期限切れお知らせ機能が解除されます。
※出荷時は交換期限切れお知らせ機能の設定は「あり」となっています。
※交換期限切れお知らせ機能の切替は何度でも可能です。
お客さま自身で交換期限切れお知らせ機能を解除された場合は、お求めのガス販売事業者に解除した旨をお伝えください。
※長時間コンセントが抜かれていた場合、交換期限切れお知らせ時期が延びることがあります。

- 5 -

スプレー式殺虫剤、ヘアスプレーなどにより警報音が鳴り、赤(警報)ランプが点滅している場合

- ① 窓や戸を開け自然換気してください。
- ② アロツ子周囲のガス濃度が規定値以下になると赤(警報)ランプの点滅や警報音が止まります。
- ③ 警報の原因が分かっている場合は、電源プラグを抜かず点検/警報停止スイッチを押してください。約1分間警報音を停止することができます。
※赤(警報)ランプの点滅は止まりません。
※無電圧信号の出力は停止しません。

赤(警報)ランプ点滅

点検/警報停止スイッチ

赤(警報)ランプ点滅

警報音を約1分間停止

(お願い)
アロツ子の電源プラグを抜かないでください。
マイコンガスメータの復帰作業については、マイコンガスメータの取扱説明書または操作タグをご覧ください。

注意
警報音を停止してもアロツ子周囲にガスが残っている場合は、再度警報音が鳴ります。また、停止中にアロツ子周囲のガス濃度が上昇した場合は、停止を中断して再度警報音が鳴り始めます。この場合は再度点検/警報停止スイッチを押しても警報音は止まりません。

- 11 -

1. ご使用になる前に

アロツ子を正しく使用していただくためや、あなたや他の人々への危害や財産への損害を未然に防止するために、この取扱説明書には、いろいろな絵表示をしています。

その表示の意味は次のようになっています。内容をよく理解してから本文をお読みください。

危険	この表示を無視して誤った取扱いをすると、使用者が死亡または重傷を負う危険が切迫して生じる場合が想定されることを表しています。
警告	この表示を無視して誤った取扱いをすると、使用者が死亡または重傷を負う可能性が想定される場合を表しています。
注意	この表示を無視して誤った取扱いをすると、使用者が傷害を負う可能性が想定される場合及び物的損害のみの発生が想定される場合を表しています。
	この表示は禁止事項を表しています。
	必ず行う

- 1 -

点検/警報停止スイッチ

点検/警報停止スイッチを押しながら電源プラグをコンセントに差し込む

3秒以内に再度点検/警報停止スイッチを押す

(交換期限切れお知らせ機能ありの場合)

白(電源/常夜灯)ランプ
3秒後に1回消灯

(交換期限切れお知らせ機能が解除された場合)

白(電源/常夜灯)ランプ
3秒後に2回消灯

- 警報音切替機能**
- 警報音は、ブザーまたは音声に切替えることができます。
※警報音の切替えは何度でも可能です。
- ① アロツ子の点検/警報停止スイッチを押しながら電源プラグをコンセントに差し込んでください。
長押し(約3秒間)により、「ピッ」「ピッピッ」と鳴動したらスイッチを離してください。
現在設定されている警報音が鳴ります。
音声設定時:「ピッピッピッピッ」 ガスがもれていませんか(連続)
ブザー設定時:「ピッピッピッピッ」(連続)
 - ② 点検/警報停止スイッチを再度短押しすると「ピッ」と鳴り、警報音が切替ります。
 - ③ 約9秒後「ピー」と鳴ったら終了です。

7. 点検方法

- (1) 日常点検
日常点検は、白(電源/常夜灯)ランプが点灯していることを確認してください。
- (2) 作動点検
 - ① 付属の点検ガスのキャップを開け、点検口にあててください。
 - ② 点検ガスの腹部を指でつまんでガスを押し出してください。
 - ③ ガスを検知すると赤(警報)ランプが点滅します。
 - ④ 漏れ点検ガスをかけ続けます。赤(警報)ランプが約15秒以上連続して点滅すると警報音が鳴ります。(電源投入10分間はランプ点滅2秒後に警報音が鳴ります(「16.点検モードについて」参照))
 - ⑤ 警報音が鳴ればアロツ子は正常に作動しています。
※ガスをかけすぎた場合など、警報音を早く停止させたい場合は、作動点検確認後、点検/警報停止スイッチを押してください。警報音を約1分間停止することができます。
- (3) 点検ガスの取扱いについて
 - ① 点検ガスは揮発性ですから、ご使用後は「パチッ」と音がするまでキャップをたたく閉めてください。
 - ② 点検ガス容器内の固形物が無くなりましたらガス販売事業者よりお買い求めください。

注意 点検ガスについて

- 付属の点検ガス以外のもの(ガスライター、ライター型点検ガスなど)は、絶対に使用しないでください。
- 使用すると故障の原因になります。
- 小さなお子さまのいるご家庭では安全のために、お子さまの手の届かない場所に保管してください。
- 直射日光、高温、火気を避けて保管してください。

- 12 -

2. 使用上の注意

警告

- 分解や改造はしないでください。正常に作動しない恐れがあります。
- 電源コードを切断したり、傷つけたり、加工したり、重い物をのせたり、はさみ込んだり、無理に曲げたり、引っ張ったり、ねじったりしないでください。火災や感電の原因となります。
- ガス検知部をふさいだり、アロツ子の前に物を置いたり、物を取付けたりしないでください。警報しなかったり、警報遅れの原因となります。
- 落下させたり、衝撃を加えないでください。故障の原因となります。

注意 予備コンセント付電源プラグの使用法

- アロツ子以外の電気製品を同時に使用する場合は、アロツ子のプラグに付属している予備コンセントをご利用ください。ただし、YF-434G(S)に予備コンセントはありません。
- 接続できる電気製品は1490W以下です。
- 接続した他の電気製品のプラグを抜く時に、手前にごじごじ引き抜かないでください。プラグ部が破損する場合があります。
- 電源プラグは時々お手入れしてください。たまったホコリに湿気が加わり、発火・発熱につながる恐れがありますので、電源プラグの引及び引の取付面のゴミやホコリをかわいた布などで取除いてください。

注意

- このアロツ子はLPガス専用です。LPガス以外には使用しないでください。
- アロツ子の近くでラジオなどを使用しないでください。ラジオなどにノイズ(雑音)が入ることがあります。
- 警告表示(「警報器が鳴ったら」ステッカー)をよくお読みのうえ、必ず目につく場所に警告表示を貼ってください。
- 警告表示に緊急時の連絡先の名称・電話番号が記入されているか確かめてください。

(お願い)
転居する場合は、ガス販売事業者に連絡し、必ずアロツ子の扱いについて確認してください。

白(電源/常夜灯)ランプ明るさ調整機能

監視中に点検/警報停止スイッチを押すことで白(電源/常夜灯)ランプの明るさを調整できます。
明るさは、3段階で変化します。
お好みの明るさに合わせてお使いください。

点検/警報停止スイッチ

点検/警報停止スイッチを押す

3秒以内に再度点検/警報停止スイッチを押す

故障検出機能

故障が発生すると、白(電源/常夜灯)ランプが速く点滅し、約1分毎に「ピッピッ」と故障音が鳴ります。点検/警報停止スイッチを押すと、故障音のみ36時間停止することができます。
※ガス販売事業者に連絡してください。
故障状態では、ガスを検知できず警報しない場合があります。
36時間経過しても故障状態が継続している場合は、再度故障音が鳴ります。

点検/警報停止スイッチ

白(電源/常夜灯)ランプが速く点滅

白(電源/常夜灯)ランプが速く点滅

故障音を36時間停止

点検/警報停止スイッチを押す

- 7 -

(4) 点検/警報停止スイッチによる点検

- ① 簡易点検
監視時に点検/警報停止スイッチを3秒以上(5秒未満)押すことでアロツ子が正常に作動しているか点検できます。「ピッピッ」と鳴動後、アロツ子が正常に作動していれば「正常です」と鳴動します。その際、マイコンガスメータへの信号は出力しません。
※警報履歴表示機能を備えています。
詳しくは、「4. アロツ子の機能について」を参照してください。
- ② マイコンガスメータ運動点検
監視時に点検/警報停止スイッチを5秒以上押すことでマイコンガスメータとの運動確認ができます。「ピッピッピッ」と鳴動後に赤(警報)ランプが点滅、警報音「ピッピッピッピッ」ガスメータがもれていませんか」が鳴動し、マイコンガスメータへ遮断信号を1分間出力します。

- 13 -

3. 各部の名称とはたらき

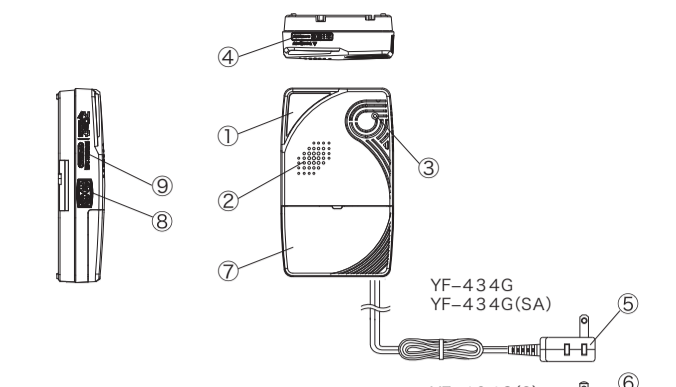

- ① ランプ及び点検/警報停止スイッチ
・通常は白色で点灯しています。(電源/常夜灯)
・ガスを検知すると、赤色で点滅します。
・故障しているときは、白色で点滅します。
・点検/警報停止スイッチを押すことにより、点検や警報停止、警報音の切替などができます。
- ② 警報音出力部
・ガスを検知すると音声鳴動します。
- ③ ガス検知部(点検口)
・ガスを検知します。
・点検ガスをかけてチェックします。
- ④ 交換期限表示
・アロツ子の交換期限が表示されています。
- ⑤ YF-434G-YF-434G(SA) 電源プラグ
・最大1490Wまでの他の電気器具と共用できる予備コンセント付きです。
- ⑥ YF-434G(S) 電源プラグ
・予備コンセントはありません。
- ⑦ 端子カバー
- ⑧ 検定合格証
- ⑨ 型式

警報履歴表示機能

過去10日間にガス警報があったことを確認することができます。
監視時に点検/警報停止スイッチを3秒以上(5秒未満)押すと「ピッピッ」と鳴動し、白(電源/常夜灯)ランプが消灯した後、過去10日間にガス警報があった場合は赤(警報)ランプが約1秒間点灯します。その後、白(電源/常夜灯)ランプの点灯となり「正常です ピー」と鳴動します。

点検/警報停止スイッチ

点検/警報停止スイッチを3秒以上押す

<過去10日間にガス警報があった場合>

赤(警報)ランプ
1秒間点灯

白(電源/常夜灯)ランプ点灯

正常です
ピー

<過去10日間にガス警報が無かった場合>

白(電源/常夜灯)ランプ点灯

正常です
ピー

- 8 -

4. アロツ子の機能について

ガス警報機能

アロツ子が、LPガスのもれを検知した場合に警報ランプの点滅と警報音でお知らせし、マイコンガスメータへの遮断信号を出力します。

詳しくは、「5.使用方法と作動説明」を参照してください。

鳴りやみタイミングお知らせ機能

作動点検後にガス検知部周囲のガス濃度が低くなってくと赤(警報)ランプの点滅及び警報音の鳴動間隔が長くなり、警報が鳴りやみタイミングをお知らせします。

※ガス検知部周囲のガス濃度が急激に低下した場合は、鳴りやみタイミングお知らせ機能が作動しない場合があります。

スイッチ点検機能

点検/警報停止スイッチを押すことで、簡易点検とマイコンガスメータ運動点検ができます。

詳しくは、「7.点検方法」を参照してください。

点検モード

電源を入れてから約10分間は、点検モードが働きます。
詳しくは、「16.点検モードについて」を参照してください。

5. 使用方法と作動説明

- (1) 始動
- ① アロツ子の電源プラグをコンセントに差し込んでください。
 - ② 3秒後に白(電源/常夜灯)ランプが1回もしくは2回消灯し、交換期限切れお知らせ機能の設定を表示します。
 - ③ 交換期限切れお知らせ機能の設定表示後(電源を入れてから約5秒後)、起動音「ピー」が鳴動します。その後(電源を入れてから約5秒～10秒後)、正常な監視状態になると「正常です」と鳴動し、ガスの検知が可能となります。

白(電源/常夜灯)ランプ
1回～2回消灯する

5秒後

ピー

5～10秒後

白(電源/常夜灯)ランプ点灯

正常です

(注意)
・電源を入れてから「正常です」と鳴るまでの間はガスがかかっても作動しません。
・アロツ子周囲にガスが存在していた場合や長期間通電しないまま放置されていた場合には、電源投入後鳴動することがあります。
・電源投入後、1分たっても鳴りやまなければ故障が考えられますので、お求めのガス販売事業者に連絡してください。

(2) ガスもれを検知した場合

- ① もれたガスの濃度が警報設定値(LPガスの爆発下限界の1/100～1/4)に達すると、赤(警報)ランプが点滅し、約15秒後に警報音「ピッピッピッピッ」ガスメータがもれていませんか」が鳴り始めます。
・警報音が連続して約34秒鳴り続けた場合、マイコンガスメータへ出力(トランジスタのオープンコレクタ出力ON-OFF繰り返し)します。
 - ② ガスが警報設定値以下になると警報音が鳴りやんで白(電源/常夜灯)ランプが点灯し監視状態に戻ります。
- 赤(警報)ランプ点滅
- 赤(警報)ランプ点滅
- ピッピッピッピッ
ガスがもれていませんか
- 15秒後

- 9 -

LPガス警報器(家庭用)

保証書

品名 **アロツ子** 型式 YF-434G

このたびはLPガス警報器をお求めいただき有難うございます。この製品は高圧ガス保安協会検定に合格したものであります。従って正常な使用状態では故障の心配はありませんが、保証期間中万一異常を生じた場合は、速やかにガス販売事業者に連絡し、本書を提示してください。次の要領で下記の者が点検または交換いたします。

- ・保証期間 警報器本体に表示されている期間内。
- ・保証適用 取扱説明書に基づく正常な使用状態で製造上の責任による故障の場合は無償で交換します。
- ・保証適用除外 裏面に記載してある事項の場合。
- ・保守点検 警報器の異常などのお申し出がありました際は無償で次の保守点検をいたします。
 - (1) 点検ガスまたは点検具(チェッカー)を使用しての作動テスト。
 - (2) 誤報発生の有無の確認(聴取による)。
 - (3) 設置場所の適否についてのチェック。

(実施者) 販売者

(保証者) **矢崎エナジーシステム株式会社**
発売元(本社) 〒108-8333 東京都港区三田1丁目4番28号 三田国際ビル1F
販売元(天竜工場) 〒431-3393 静岡県浜松市天竜区二俣町南鹿島23番地 TEL. 053-925-4111
(お問合せ先) ガス機器事業部 〒431-3393 静岡県浜松市天竜区二俣町南鹿島23番地 TEL. 053-925-4511

(キリトリ線)

No. 販売店保存用

アロツ子管理カード

このたびは、矢崎のLPガス警報器アロツ子をお買い上げいただいたこと誠に有難うございました。この管理カードはお客さまに取付けられたアロツ子の交換期限及び、点検状況を確認するために使用されるものです。この利用目的にご同意いただいた際には必要事項をご記入のうえ、お買い上げになられた販売店に必ずお返し下さい。なお、ご使用の際は取扱説明書をよくご覧下さい。

- 10 -

