

# Panasonic®

## 取扱説明書

工事説明書別添付

### 浄水器（ビルトインタイプ）

品番 **PJ-U41DA1**  
**PJ-U41DA1T**  
**PJ-U41DA2T**

### も く じ

ページ

安全上のご注意 .....	2
各部のなまえとはたらき .....	5
乾電池を入れる・交換する .....	6
使いかた .....	7
カートリッジを交換する .....	8
お手入れ .....	10
Q & A .....	10
故障かな?と思ったときには .....	11
• 水ぎれについて .....	13
保証とアフターサービス .....	14
仕 様 .....	裏表紙

保証書別添付

このたびは、浄水器をお買い上げいただき、まことにありがとうございました。

■この取扱説明書をよくお読みのうえ、正しくお使いください。特に「安全上のご注意」(2～4ページ)は、ご使用前に必ずお読みいただき、安全にお使いください。

お読みになったあとは、保証書と一緒に大切に保管し、必要なときにお読みください。

■保証書は「お買い上げ日・販売店名」などの記入を必ず確かめ、販売店からお受け取りください。



■説明は、PJ-U41DA1Tを代表として行っていますが、使いかたはどのタイプも同じです。

■正しい設置および正しく使用されなかった場合の製品の故障および事故について、当社は責任を負いませんので、あらかじめご了承ください。

# 安全上のご注意 必ずお守りください



お使いになる人や他の人への危害、財産への損害を未然に防止するため、必ずお守りいただくことを、次のように説明しています。

■表示内容を見逃して誤った使い方をしたときに生じる危害や損害の程度を、次の表示で区分し、説明しています。







	<b>警告</b>	この表示の欄は、「死亡または重傷を負う可能性が想定される」内容です。
	<b>注意</b>	この表示の欄は、「傷害を負う可能性または物的損害のみが発生する可能性が想定される」内容です。

■お守りいただく内容の種類を、次の絵表示で区分し、説明しています。

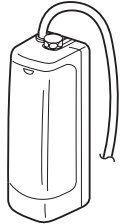
(下記は絵表示の一例です。)

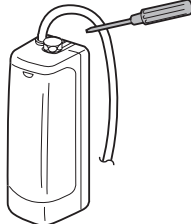
	このような絵表示は、してはいけない「禁止」内容です。
	この絵表示は、必ず実行していただく「強制」内容です。

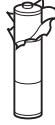
## **警告**

<p><b>飲用に合格した水(水道水など)以外には使用しない</b></p> <p style="text-align: center;"> <b>禁止</b></p> <div style="display: flex; align-items: center; justify-content: center;"><div style="margin-left: 20px;"><p>雨水 川からの水</p></div></div> <p>殺菌能力がなく、有害物質が除去できないため、飲むと体調を損なう原因になります。</p>	<p><b>絶対に分解したり、修理・改造はしない</b></p> <p style="text-align: center;"> <b>分解禁止</b></p> <div style="display: flex; align-items: center; justify-content: center;"></div> <p>火災・感電・水漏れの原因になります。 ●修理は販売店(工事店)にご相談ください。</p>
<p><b>乾電池を充電、加熱、分解したり、ショートさせたり、火の中へ入れない</b></p> <p style="text-align: center;"> <b>禁止</b></p> <div style="display: flex; align-items: center; justify-content: center;"></div> <p>液漏れ・火災・破裂の原因になります。 ●万一、漏れた液が目に入ったり身体に付いたら、水でよく洗い流してください。 身体に異常を感じたら速やかに医師に相談してください。</p>	

## ⚠ 注意

### 浄水を魚などの飼育水に使用しない



禁止

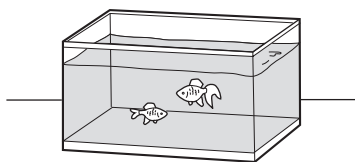

環境が変わり、魚などが死ぬ原因になることがあります。

浄水をくみ置きする場合は、清潔な容器に入れて密閉し、冷蔵庫で保存して2日以内に使う

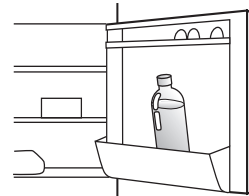

殺菌剤(カルキなど)が除去されているため、水が変質し、体調を損なうことがあります。

取り付けおよび移設は、販売店(工事店)に依頼する



万一、水漏れが起これると、補償問題になります。

接続ホースやフレキ管を折り曲げたり、ねじったりしない



水漏れの原因になることがあります。

禁止

本器の本来機能を発揮するため、使い始めは本体内部の溜まり水を流す

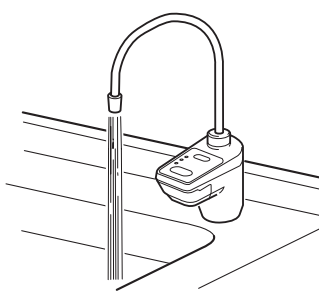

#### 毎日の使い始めは

約1リットル(約20秒間)  
浄水を通水後に使用する

#### 2日以上使用しないときは

約10リットル(約3分間)  
浄水を通水後に使用する

本体の上にものを置かない



禁止

落下して流し台や中のもの、上に置いたものを破損することがあります。

本器は、浄水器本体・付属の水栓および設置部材をセットで使用する



万一、水漏れが起これると、補償問題になります。

- 浄水器本体および浄水器用水栓を単独で使わないでください。

配管部には、強い力や衝撃を加えない



禁止

配管接続部がゆるみ、水漏れの原因になることがあります。

浄水器用水栓の先に他の機器を接続しない



禁止

浄水器本体の二次側に異常な水圧がかかり、水漏れの原因になることがあります。

# 安全上のご注意 必ずお守りください

## ⚠ 注意

<p><b>乾電池や電池ケースの内部をぬらさない</b></p> <div style="display: flex; align-items: center;"> <p>乾電池の発熱によるやけど・破裂・液漏れの原因になることがあります。</p> </div> <p>水ぬれ禁止</p>	<p><b>乾電池の⊕と⊖は正しく入れる</b></p> <div style="display: flex; align-items: center;"> <p>⊕、⊖を間違えて入れると、乾電池の発熱によるやけどや、液漏れの原因になることがあります。</p> </div>
<p><b>単4形アルカリ乾電池以外を使用しない また、ニカド電池・オキシライド乾電池は使用しない</b></p> <div style="display: flex; align-items: center;"> <p>乾電池の発熱によるやけどや、液漏れの原因になることがあります。</p> </div> <p>禁止</p>	<p><b>新しい乾電池と古い乾電池や、他の種類の乾電池を混ぜて使用しない</b></p> <div style="display: flex; align-items: center;"> <p>乾電池の発熱によるやけどや、液漏れの原因になることがあります。</p> </div> <p>禁止</p>
<p><b>長期間(約1ヵ月間以上)使用しないときは、乾電池を取りはずす</b></p> <div style="display: flex; align-items: center;"> <p>液漏れの原因になることがあります。</p> </div> <ul style="list-style-type: none"> <li>● 液漏れが起きた乾電池は使用しないでください。</li> <li>● 万一、漏れた液が目に入ったり身体に付いたら、水でよく洗い流してください。身体に異常を感じたら速やかに医師に相談してください。</li> </ul>	

## ご使用上のお願い

- 本器取り付け時またはカートリッジ交換直後は、約10リットル(約3分間)通水後に使用してください。(本体内の空気を抜くためです。)
- 通水中は、電池ケースを取りはずさないでください。(電池ケースを取りはずすと、水が止まらなくなります。ⓂⓂを押しても、動作しなくなります。)
- 浄水器本体や操作パネルに強い衝撃を与えないでください。(故障の原因)
- 浄水器用水栓になべなど、高温のものを近づけないでください。(変形・故障の原因)
- 浄水器用水栓の吐出管のナットを工具で締め付けしないでください。(破損・水漏れの原因)
- 次のような水は通水しないでください。(故障の原因)
  - ・濁りのひどい水
  - ・赤サビの多い水
- 吐水口をホースなどで延長しないでください。(故障の原因)
- 浄水器本体や配管部は、凍結させないでください。(破損・水漏れ・故障の原因)
  - ・本器は寒冷地仕様ではありません。
  - ・浄水器本体および配管部が凍結したときは、給水側止水栓を閉めて、販売店(工事店)に点検を依頼してください。
- 断水後は、配管内のよごれが取れるまで水道水(原水)を流してから使用してください。(赤水などのよごれた水を浄水器に通水すると、カートリッジの寿命が大幅に短くなります。)

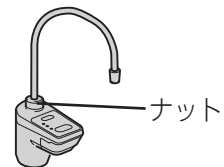

# 各部のなまえとはたらき

浄水器本体は、流し台の中に固定され(壁掛けまたは据置き)、浄水器用水栓と接続されています。

**操作パネル**

**カートリッジ交換ランプ(赤色)**  
カートリッジの交換時期をお知らせします。(8ページ参照)

**電池交換ランプ(赤色)**  
乾電池の交換時期をお知らせします。(6ページ参照)

**通水ランプ(緑色)**  
通水時に点滅します。(7ページ参照)

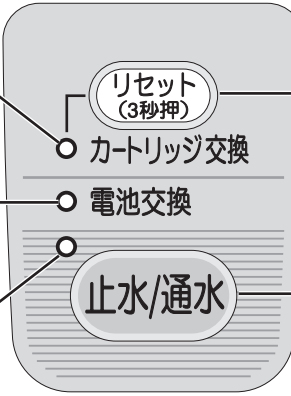

※ イラストは、PJ-U41DA1Tを代表として使っていますが、使いかたはどのタイプも同じです。

**リセットボタン**  
カートリッジを交換後に押します。(9ページ参照)

**止水/通水ボタン**  
浄水を出したり止めたりします。(7ページ参照)

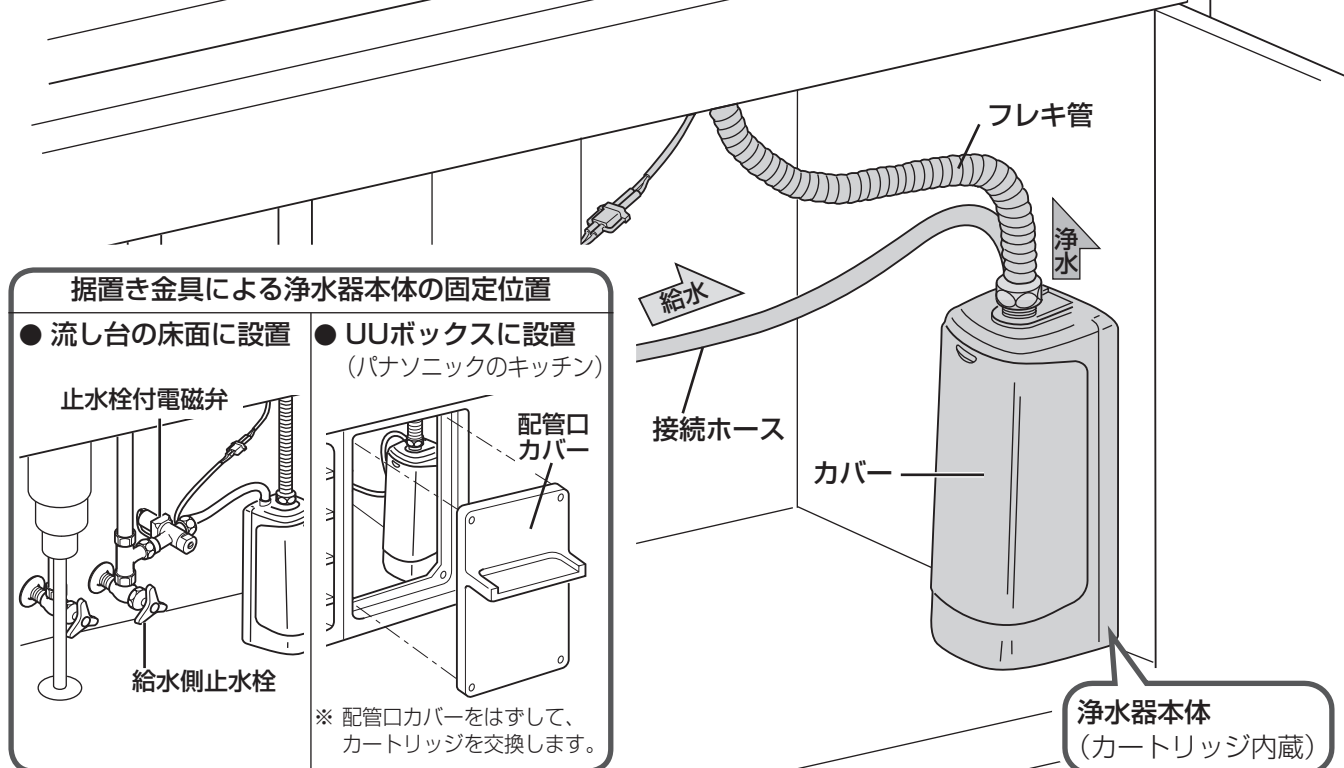
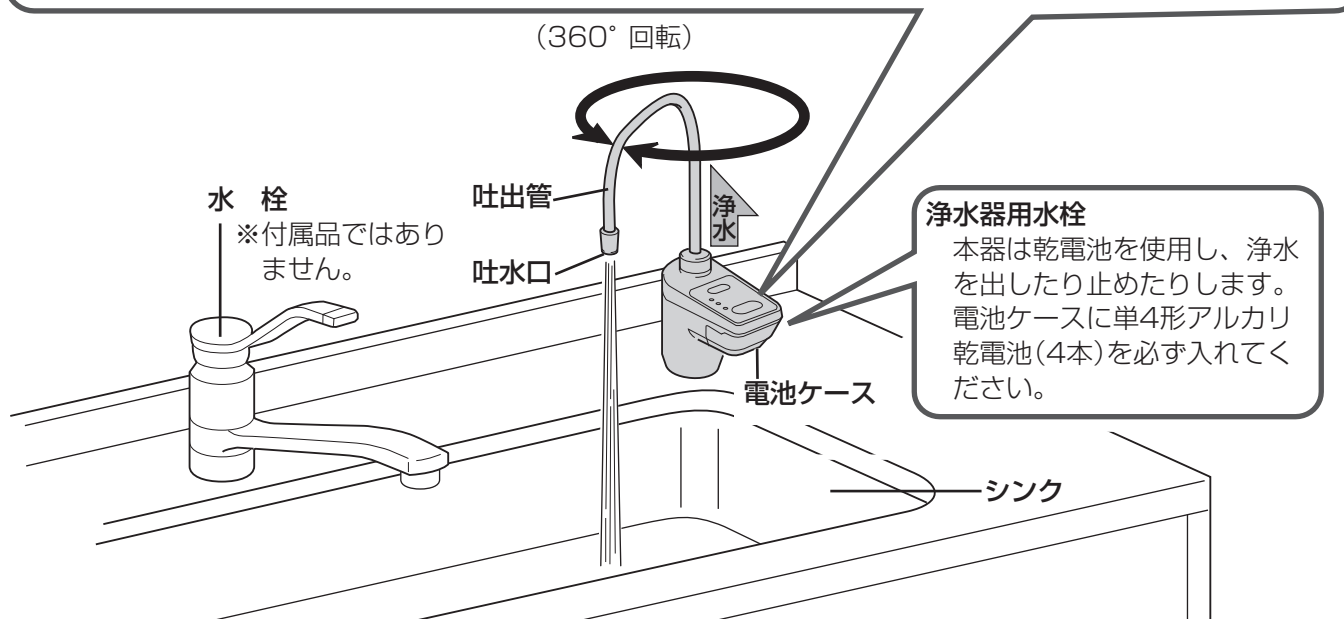

# 乾電池を入れる・交換する

新しい単4形アルカリ乾電池(4本)をご用意ください。

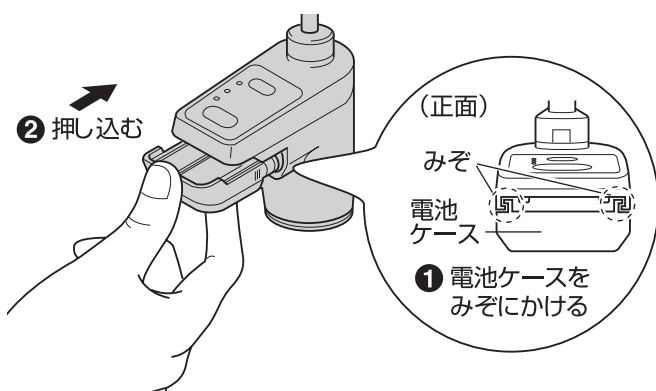
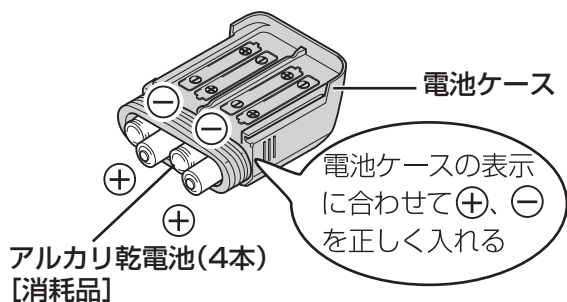
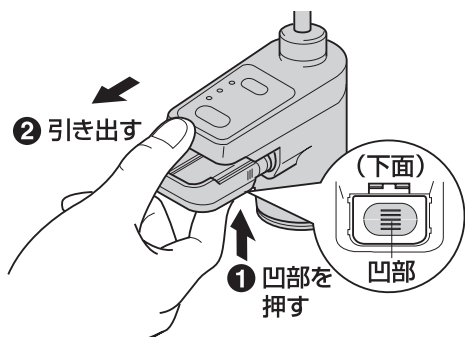

## 1 止水/通水 を押し、浄水を止める

- 電池交換ランプ(赤色)が消えます。

## 2 電池ケースを取りはずす

- 止水/通水 や リセット (3秒押) を押さないでください。

(吐水口から水が出たり、カートリッジ寿命が正しく表示されなくなります。)

## 3 アルカリ乾電池(4本)を入れる

- 交換時は、4本とも入れ替えてください。
- ニカド電池・オキシライド乾電池は使用しないでください。
- 乾電池を強く押し込まないでください。(故障の原因)

### 注意

乾電池や電池ケースの内部をぬらさない



水ぬれ禁止

乾電池の発熱によるやけど・破裂・液漏れの原因になることがあります。

## 4 電池ケースを取り付ける

- 「カチッ」と音がするまで押し込んでください。

### ■ 交換時期について

乾電池の交換時期は、電池交換ランプでお知らせします。

電池交換ランプ(赤色)が点滅または点灯したら乾電池を交換してください。



電池交換ランプ(赤色)

#### 通水中に点滅

- 交換時期が近づいています。新しいアルカリ乾電池をご用意ください。

止水/通水 を押すと点灯

- 水が出ません。新しいアルカリ乾電池に交換してください。
- ※ 乾電池を交換しないと、止水/通水 を押すたびに点灯します。

### ● 乾電池の交換目安

約12カ月(周囲温度20℃で1日6分間使用したとき)

※ 乾電池の寿命は、周囲温度・使用時間などの使用条件により、大幅に短くなる場合があります。



- 付属(取扱説明書の袋入り)の乾電池は、設置工事時の動作確認用です。(乾電池の使用推奨期限・寿命は保証外となります。新しい乾電池をご用意ください。)
- 使用済みの乾電池は、地域で定められた条例に従って廃棄してください。(「燃えないごみ」に分別してください。)
- 使えなくなった乾電池は、すぐに取りはずしてください。(液漏れの原因)

# 使いかた

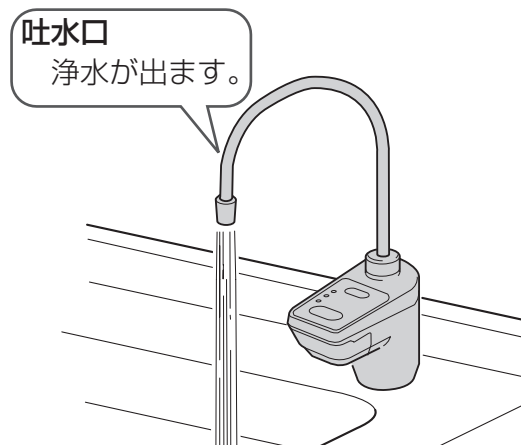
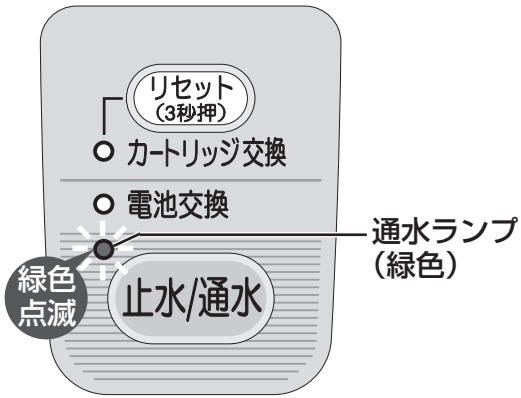

## 1 止水/通水 を押す

- 通水ランプ(緑色)が点滅します。

## 2 使 う

- 通水中は、通水ランプ(緑色)が点滅し続けます。

使用後は、

## 3 止水/通水 を押し、浄水を止める

- 機器保護のため、通水後、約1秒間は水を止めることができません。



- 約30分間、連続して浄水を出すと自動的に止まります。(止め忘れ防止のため)



- 浄水が飛び散るときは、流し台内部(5ページ参照)の止水栓付電磁弁の止水栓を絞ってください。(水圧が高いため)

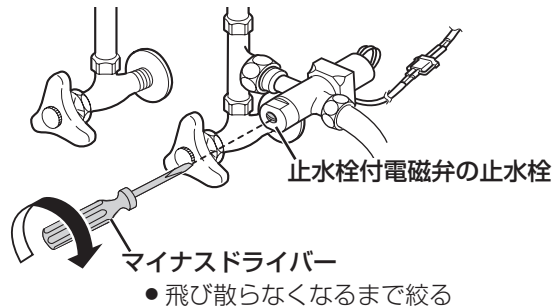

- 飛び散らなくなるまで絞る

### おいしい水がキメテ！ 浄水はこんなときに…

#### • 飲みもの

日本茶  
麦茶  
紅茶  
コーヒー  
水割り

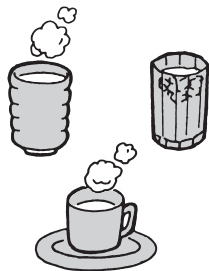

薬を服用するときや  
赤ちゃんのミルクに



#### • お料理

スープ  
みそ汁  
ご飯を炊く

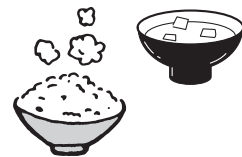

#### メモ

- 原水とは …… 水道水そのままの水(浄水器用水栓からは、原水は出ません。)
- 浄水とは …… 本器を通して、ろ過された水。
- PJ-U41DA1T・PJ-U41DA2Tの場合のみ、総トリハロメタンの除去ができます。  
総トリハロメタンとは …… クロロホルム、プロモジクロロメタン、ジプロモクロロメタン、プロモホルムの4種類の化合物の総称です。一般的に5~10分沸騰させることにより、除去できると言われています。

# カートリッジを交換する

## ■ 交換時期について

### ● カートリッジの交換目安

1日 20リットル使用したとき ⇒ 約12カ月

(1日 40リットル使用したときは、1日20リットル使用したときの約半分になります。)

※ 交換時期は、次の場合大幅に短くなることがあります。

- 使用水量が多いとき
- 配管が古くて、赤水(鉄サビなど)が出るとき
- 短期間に多くの水中の微粒子(濁りや目に見えない目詰まりしやすい成分など)が除去されたとき
- 水圧が低いとき(ビルの最上階でお使いの場合など)

※ 交換時期を過ぎても、カートリッジが目詰まりしていない場合は、まだご使用になれますが、においなど除去能力の低下が考えられますので、カートリッジ交換ランプ点灯時の交換をおすすめします。

### ● カートリッジの交換時期は総通水量または流量の低下を検知し、カートリッジ交換ランプでお知らせします。カートリッジ交換ランプ(赤色)が点灯したらカートリッジを交換してください。

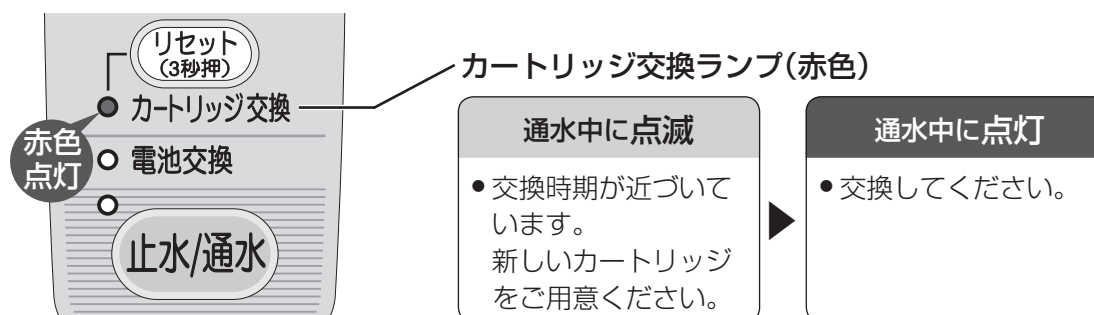

### ● カートリッジ交換ランプが点灯しなくても、次のような場合は交換してください。

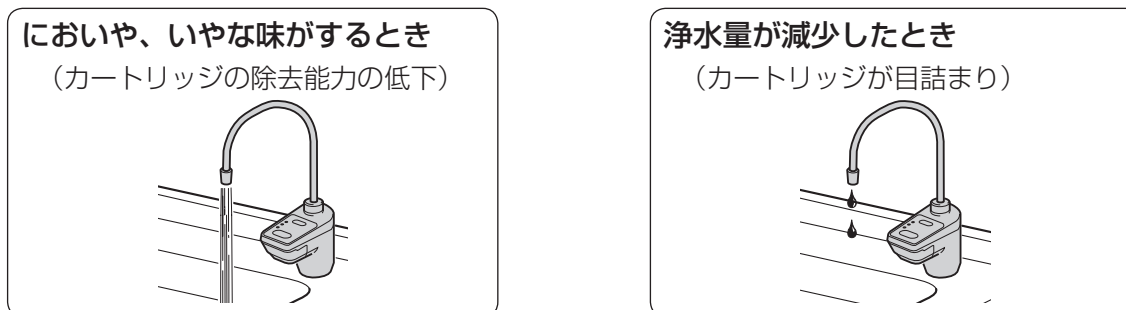

● 使用済みのカートリッジは、地域で定められた条例に従って廃棄してください。

## 交換用ろ材(カートリッジ)〔消耗品〕

(価格は2008年10月現在のものです。)

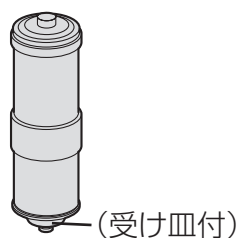

対応機種	PJ-U41DA1	PJ-U41DA1T	PJ-U41DA2T
交換用ろ材品番	P-35MJR	P-35MJRT	P-35MJRT
希望小売価格	9,450円 (税抜 9,000円)	12,075円 (税抜 11,500円)	12,075円 (税抜 11,500円)
除去物質	遊離残留塩素・濁り	遊離残留塩素・濁り・ 総トリハロメタン	遊離残留塩素・濁り・ 総トリハロメタン



● 交換用ろ材(P-35MJR・P-35MJRT)は、お買い上げの販売店(工事店)またはパナソニックの製品を扱っている販売店(工事店)で購入してください。



■ 交換のしかた ※キッチンがUUボックスの場合は、配管口カバー(5ページ参照)をはずしてください。

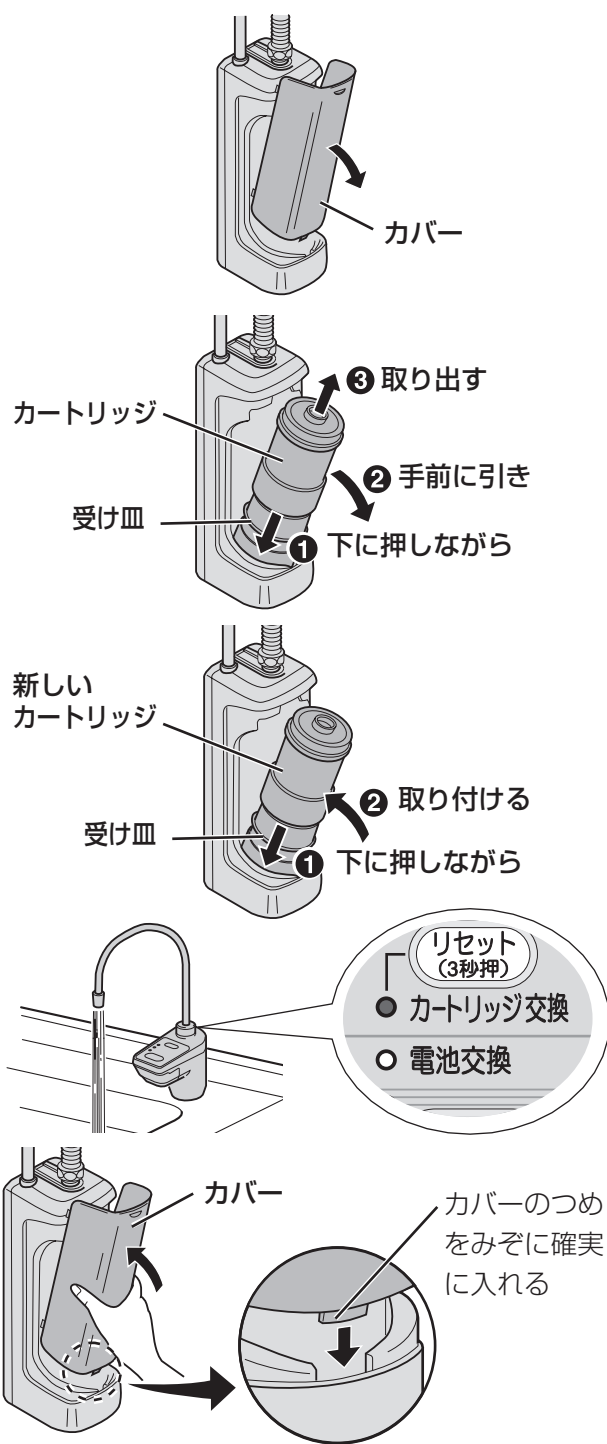

# 1 止水/通水 を押し、浄水を止める

- カートリッジ交換ランプ(赤色)が消えます。

# 2 カバーを取りはずす

- ほこりなどが付いている場合は、きれいに取り除いてください。

# 3 カートリッジを取りはずす

- カートリッジから水が落ちますので注意してください。
- 必ず受け皿と一緒に取り出してください。

# 4 新しいカートリッジ(受け皿付)を取り付ける

- 受け皿が付いているか確認してください。

カートリッジ交換ランプが点灯して消えるまで

# 5 リセット (3秒押) を押す (約3秒間)

- カートリッジ交換ランプ(赤色)が点灯して消えるのを必ず確認してください。

止水/通水 を押し、約10リットル(約3分間)

# 6 浄水を流す

- 通水中、カートリッジ取付部から水漏れがないか確認してください。

# 7 カバーを取り付ける

- カバーのつめが確実に入っていることを確認してください。



- カートリッジ交換ランプ(赤色)が点滅または点灯する前にカートリッジを交換する場合は、上記手順「5」で **リセット (3秒押)** を押ししてください。(約3秒間)  
(カートリッジ寿命カウンターをリセットします。)
- カートリッジ交換時以外は **リセット (3秒押)** を押さないでください。
- カートリッジ交換時は、乾電池を抜かないでください。  
(カートリッジ交換後、リセットボタンを押してもカートリッジ寿命カウンターがリセットされません。)
- カートリッジをはずした状態で通水しないでください。(水漏れの原因)
- カートリッジ通水初期に白い泡が出る場合がありますが、異常ではありません。  
(空気の混じりによるものです。)

# お手入れ

- 本体および浄水器用水栓のお手入れ時は、柔らかい布に水を含ませ、かたく絞って、ふいてください。洗剤・クレンザー・シンナー・ベンジン・アルコール・灯油などを使わないでください。

- メッキ部のキズやメッキはがれの原因になることがあります。
  - 割れ・変色・変形の原因になることがあります。
  - クレンザー類を使用すると、吐出管の回転が悪くなり、故障の原因になることがあります。
- ※ まちがって使用したときは、すぐに水ぶきをして、表面の洗剤などを取り除いてください。

〔本 体〕

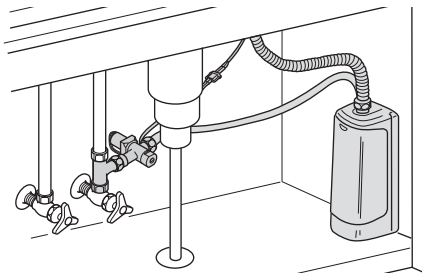

〔浄水器用水栓〕

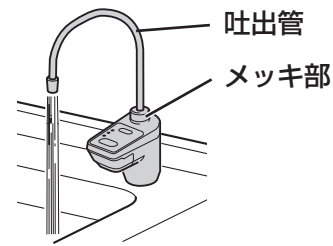

## Q&A (ご質問にお答えします。)

Q (ご質問)	A (ご質問のお答え)	
使用するにあたって	<p>長期間(目安：約10日間以上)使用しないときは、どうするのですか？</p>	<ul style="list-style-type: none"> <li>● カートリッジは、浄水器本体からはずし、ビニール袋に入れ、空気を抜き、口を閉じて冷蔵庫に保管してください。</li> <li>● 止水栓付電磁弁の止水栓を閉めてください。(万一の水漏れ防止のため 7ページ参照)</li> <li>● 再度使用するときは、カートリッジを取り付け、約5分間通水後、使用してください。</li> </ul>
	<p>使用しないときも、乾電池を入れておくのですか？</p>	<p>使用しないときも、乾電池は入れたままにしてください。(使用しない期間が約1ヵ月間以上であれば、乾電池を抜いてください。)</p>
	<p>断水したらどうすればいいのですか？</p>	<ul style="list-style-type: none"> <li>● <b>止水/通水</b>を押してください。(通水ランプが消えた止水状態にしてください。)</li> <li>● 断水が解除されたら、浄水器用水栓以外の水栓から水道水(原水)を流し、配管内の空気や濁りを流し出してから使用してください。</li> </ul>
	<p>オキシライド乾電池・マンガン乾電池は使えますか？</p>	<ul style="list-style-type: none"> <li>● オキシライド乾電池は、使用できません。</li> <li>● マンガン乾電池は使用できますが、寿命が大幅に短く(寿命：約1ヵ月程度)なります。アルカリ乾電池の使用をおすすめします。</li> </ul>
浄水について	<p>コップに注ぐと白い泡がつかました。これは何ですか？</p>	<p>浄水器本体内の空気が混入したものです。設置直後やカートリッジ交換直後に多く発生することがあります。そのままお使いいただいても問題ありません。</p>
	<p>浄水が白く濁ったり、光って見えますが何ですか？</p>	<p>カートリッジの機能が低下しています。新しいカートリッジと交換してください。</p>

# 故障かな？と思ったときには

万一故障かなと思われることがありましたら、修理依頼される前に次のことを調べてください。なお、異常のときは、ご自分で分解修理は絶対しないで、お買い上げの販売店(工事店)に連絡してください。

症 状	原因と対応いただく内容	参照ページ	
カートリッジ交換ランプ	<ul style="list-style-type: none"> <li>カートリッジを交換しても、赤色のランプが消えない</li> </ul>	<ul style="list-style-type: none"> <li>乾電池を抜いたまま、リセットボタンを押したのでは？ ⇒乾電池を入れて、リセットボタンを押してください。</li> <li>リセットボタンを押し忘れていませんか？ ⇒ランプが点灯して消えるまで、リセットボタンを押してください。(約3秒間)</li> </ul>	9
	<ul style="list-style-type: none"> <li>1年経過しても、赤色のランプが点滅または点灯しない</li> <li>また、1年たたないうちにランプが点滅または点灯する</li> </ul>	<ul style="list-style-type: none"> <li>平均使用量を1日20リットルとした場合の1年間の積算量または、流量の低下でランプが点灯するように設定しています。使用量が少ない場合には、1年経過してもランプは点滅または点灯しません。⇒故障ではありません。</li> <li>また、カートリッジの目詰まりなどで流量が減ったときは、1年たたないうちに、ランプが点滅または点灯します。⇒電池ケースを取りはずして、再度取り付けてください。それでも、ランプが点滅または点灯する場合は、12ページの「浄水量が少ない、または出ない」を参照してください。</li> </ul>	— 12
浄水器用水栓	<ul style="list-style-type: none"> <li>止水/通水を押しても、水が出ない</li> </ul>	<ul style="list-style-type: none"> <li>乾電池を入れ忘れていませんか？ ⇒乾電池を入れてください。</li> <li>電池交換ランプ(赤色)が点灯していませんか？ ⇒新しい乾電池に4本とも交換してください。</li> <li>乾電池の⊕、⊖を入れ間違えていませんか？ ⇒⊕、⊖を正しく入れてください。</li> <li>断水していませんか？ ⇒故障ではありません。断水が解除されてからお使いください。</li> <li>止水栓付電磁弁のストレーナ(フィルター)が詰まっています。 ⇒販売店(工事店)にご相談ください。</li> <li>機器の故障です。 ⇒販売店(工事店)に修理を依頼してください。</li> </ul>	6 10 —
	<ul style="list-style-type: none"> <li>止水/通水を押しても、水が止まらない</li> </ul>	<ul style="list-style-type: none"> <li>通水中に電池ケースを取りはずしませんでしたか？ ⇒電池ケースを取り付けると、止まります。</li> <li>止水栓付電磁弁のストレーナ(フィルター)が詰まっています。 ⇒止水栓付電磁弁の止水栓を閉めて、水を止めてください。販売店(工事店)にご相談ください。</li> <li>機器の故障です。 ⇒止水栓付電磁弁の止水栓を閉めて、水を止めてください。販売店(工事店)に修理を依頼してください。</li> </ul>	6 7
	<ul style="list-style-type: none"> <li>操作パネルのランプが通水ランプ ↓ 電池交換ランプ ↓ カートリッジ交換ランプの順に点滅する</li> </ul>	<ul style="list-style-type: none"> <li>浄水量が少ないのではありませんか？ ⇒止水/通水を押してください。12ページの「浄水量が少ない、または出ない」を参照してください。</li> <li>断水していませんか？ ⇒止水/通水を押してください。故障ではありません。断水が解除されてからお使いください。</li> <li>止水栓付電磁弁のストレーナ(フィルター)が詰まっています。 ⇒販売店(工事店)にご相談ください。</li> <li>機器の故障です。 ⇒販売店(工事店)に修理を依頼してください。</li> </ul>	12 10 —

# 故障かな？と思ったときには

症 状	原因と対応いただく内容	参照ページ
<b>浄水器本体</b> カバーが閉まらない ▶ 浄水器本体から水がもれる ▶	<ul style="list-style-type: none"> <li>カートリッジを確実に取り付けられていますか？ ⇒確実に取り付けてください。</li> </ul>	9
<b>その他</b> においや、いやな味、濁りがとれない ▶	<ul style="list-style-type: none"> <li>カートリッジの除去能力が低下しています。 ⇒カートリッジを交換してください。</li> </ul>	8 9
<b>その他</b> 浄水量が少ない、または出ない ▶	<ul style="list-style-type: none"> <li>水圧が低過ぎませんか？ ⇒故障ではありません。販売店(工事店)にご相談ください。</li> <li>止水栓付電磁弁の止水栓を絞り過ぎていませんか？ ⇒止水栓を開けてください。</li> <li>カートリッジを入れ忘れていませんか？ ⇒カートリッジを入れてください。</li> <li>カートリッジ交換ランプ(赤色)が点灯していませんか？ ⇒カートリッジを交換してください。</li> <li>カートリッジが目詰まりしていませんか？ ⇒カートリッジを交換してください。</li> <li>カートリッジを確実に取り付けられていますか？ ⇒確実に取り付けてください。</li> <li>断水していませんか？ ⇒故障ではありません。断水が解除されてからお使いください。</li> <li>止水栓付電磁弁のストレーナ(フィルター)が詰まっています。 ⇒販売店(工事店)にご相談ください。</li> </ul>	— 7 8 9 10 —
<b>その他</b> 水を止めても、吐水口から水が「ポタ、ポタ」と落ちる ▶	<ul style="list-style-type: none"> <li>元止め方式を採用しているためです。 ⇒故障ではありません。 13ページの「水ぎれについて」を参照してください。</li> <li>カートリッジが目詰まりしていませんか？ ⇒カートリッジを交換してください。</li> <li>カートリッジ内に空気がたまっていますか？ ⇒再度、通水して、浄水器本体内の空気を抜いてください。</li> </ul>	13 9 —
<b>その他</b> 水を止めると、吐水口からしばらく水が出る ▶	<ul style="list-style-type: none"> <li>配管内の残水が出ています。 ⇒故障ではありません。 13ページの「水ぎれについて」を参照してください。</li> </ul>	13
<b>その他</b> 配管に結露が付いて、水が落ちる ▶	<ul style="list-style-type: none"> <li>湿気の多い所では、結露が多く付くことがあります。 ⇒販売店(工事店)にご相談のうえ、断熱材を巻くなどの処置をしてください。</li> </ul>	—

## 水ぎれについて

本水栓は「元止め方式」(下記参照)を採用しているため、次の現象が起こることがありますが、異常ではありません。

- **止水漏水**を押して水を止めても、すぐには水が止まらず、吐水口から「ポタ、ポタ」と水が落ちる

( この現象は、水温が低い場合(冬期や地下水使用)やカートリッジ内部に空気が入り込んだ場合に起こりやすくなります。  
※水圧が高い場合にも起こりやすくなります。  
その場合は、販売店(工事店)にご相談ください。 )

- 使用当初に比べ、水ぎれが悪くなる

( 使用するにつれて、カートリッジが目詰まりしたためです。  
気になるようでしたら、カートリッジを交換してください。  
止水時の水ぎれは使用当初の状態に戻ります。 )

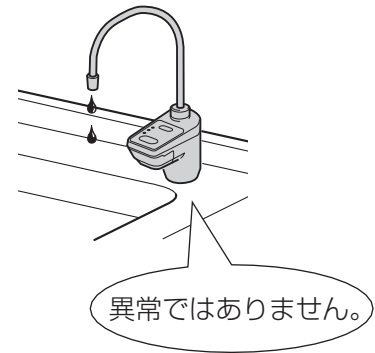

### 元止め方式とは…

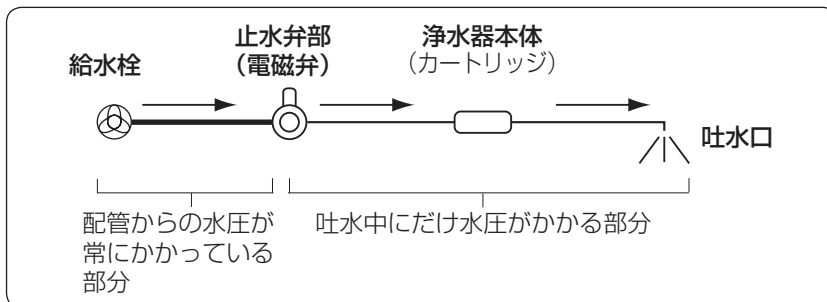

吐水中にだけ浄水器本体(カートリッジ)に水圧がかかる方式

( お客様が不在のときなどに漏水事故で過大な損害が発生することを防止します。 )

### 先止め方式とは… (参考)

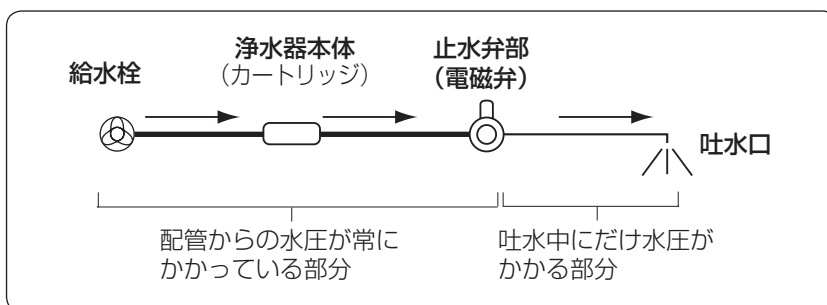

常に浄水器本体(カートリッジ)に水圧がかかる方式

( 水を止めると、すぐに水が止まります。 )

## ⚠ 注意

先止め方式(上記参照)の配管に改造しない



禁止

浄水器本体に常時水圧がかかり、ウォーターハンマーなどにより、浄水器本体や配管が破損し、水漏れの原因になり、万一水漏れが起こると、大きな補償問題になります。

# 保証とアフターサービス

よくお読みください

使いかた・お手入れ・修理などのご相談は

■まず、お買い上げの販売店へお申し付けください。

●お買い上げの際に記入されると便利です。

販売店名	
電話	
お引き渡し日	年 月 日

■保証書（別添付）

お引き渡し日・販売店名などの記入を確かめ、お買い上げの販売店からお受け取り、保管してください。

保証期間：お引き渡し日から本体 1 年間  
(但し、消耗品は除く)

■補修用性能部品の保有期間 **7 年**

当社は、本製品の機能を維持するために必要な部品を、製造打ち切り後 7 年保有しています。

修理を  
依頼されるとき

■11～12 ページの表に従ってご確認のあと、直らないときは、お買い上げの販売店へご連絡ください。

■ご連絡いただきたい内容

- ①品名
- ②品番 ※品番は保証書をご覧ください。
- ③お引き渡し日
- ④異常の状況 (できるだけ具体的に)

●保証期間中は、保証書の規定に従って出張修理をさせていただきます。

●保証期間を過ぎているときは、診断をして修理できる場合は、ご要望により修理させていただきます。

●修理料金は次の内容で構成されています。  
【技術料】 診断・修理・調整・点検などの費用です。  
【部品代】 修理に使用した部品および補助材料代です。  
【出張料】 お客様のご依頼により技術者を派遣する費用です。

●商品の点検訪問について  
お客様からのご相談なしに、商品およびカートリッジの点検案内をすることはありません。

商品の情報はホームページでご確認ください。

パナソニック

検索

<http://panasonic.co.jp/>

■転居などでお困りの場合は、以下のお客様相談窓口にご相談ください。

ご使用の回線 (IP 電話やひかり電話など) によっては、回線の混雑時に数分で切れる場合があります。

消耗品・交換部品・  
後付パーツの  
ご用命は

ハイ・パーツショップ

ハイ・パーツショップ

検索

<http://www.sumu2.com/shop/parts/>

ハイ・パーツショップ 一般のお客様用

ナビダイヤル  **0570-081-802**

※全国どこからでも市内通話料金でご利用いただけます。

【受付時間】 月～金 / 9:00～19:00  
土・日・祝日 / 9:00～17:00

●携帯電話・PHS・IP/ ひかり電話などのご利用は  
大 阪 06-6906-1224 東 京 03-5392-7189 ㊟

修理のご用命は

パナソニック エコソリューションズ  
修理サービスサイト

<http://sumai.panasonic.jp/support/repair/>  
インターネットでの依頼も可能です。

パナソニック エコソリューションズ  
修理ご相談窓口

ナビダイヤル  **0570-081-365**

※全国どこからでも市内通話料金でご利用いただけます。

【受付時間】 365 日 / 9:00～20:00

●携帯電話・PHS・IP/ ひかり電話などのご利用は  
大 阪 06-6906-1090

札 幌 011-261-6401 ㊟ 名古屋 052-551-7900 ㊟  
東 京 03-5392-7190 ㊟ 福 岡 092-622-0531 ㊟

商品の  
お問い合わせは

パナソニック 総合お客様サポートサイト

<http://panasonic.co.jp/cs/>

パナソニック お客様ご相談センター

フリーダイヤル  **0120-878-365**

※携帯電話・PHS からのご利用になれます。

【受付時間】 365 日 / 9:00～20:00

●左記番号がご利用いただけない場合は…06-6907-1187

●FAX ……………フリーダイヤル  **0120-878-236**

音声ガイダンスを  
短くするには

案内が聞こえたら電話機ボタンの「87」と「650#」を押してください。  
(番号を押しても案内が続く場合は、「\*」ボタンを押してから操作してください。)

※所在地、電話番号、受付時間などが変更になることがあります。 ※㊟印は大阪へ自動転送になり、拠点から大阪までの転送通信料は当社負担です。

ご相談窓口における  
お客様の個人情報  
のお取り扱いについて

パナソニック株式会社およびグループ関係会社は、お客様の個人情報をご相談対応や修理対応などに利用させていただき、ご相談内容は録音させていただきます。また、折り返し電話をさせていただくために発信番号を通知いただいております。なお、個人情報を適切に管理し、修理業務等を委託する場合や正当な理由がある場合を除き、第三者に開示・提供いたしません。個人情報に関するお問い合わせは、ご相談いただきました窓口にご連絡ください。

メモ

# 仕 様

品番		PJ-U41DA1	PJ-U41DA1T	PJ-U41DA2T
材料の種類	本体	ABS樹脂		
	水柱	黄銅・銅・ステンレス		
	接続管	ステンレス・塩化ビニル樹脂		
ろ材の種類	不織布・粒状活性炭・粉末活性炭・中空糸膜			
ろ過流量	3.4 L/分[水圧100 kPa 20℃時]			
使用可能な最小動水圧	70 kPa			
浄水能力	遊離残留塩素	8 000 L (JIS S 3201試験による除去率80%の値)		
	濁り	16 000 L (JIS S 3201試験によるろ過流量50%の値)		
	総トリハロメタン	—	8 000 L (JIS S 3201試験による除去率80%の値)	
ろ材(カートリッジ)の 取換(交換) 時期の目安	遊離残留塩素	約12ヵ月 (注1)		
	濁り	(遊離残留塩素を基準として取換時期の目安を示す)		
	総トリハロメタン	—	約12ヵ月 (注1)	
除去できない成分	水中に溶け込んでいる成分・重金属類(銀・銅・鉛など)や塩分			
本体使用可能水圧(動水圧)	70~350 kPa			
使用可能配水管圧力(静水圧)	70~750 kPa			
交換用ろ材(カートリッジ)		P-35MJR	P-35MJRT	
本体	寸法	幅 100 mm × 奥行 110 mm × 高さ 303 mm		
	質量	1 kg (満水時 1.5 kg)		
水栓	形態	台付・立形・1ホール式		
	取付穴	φ35 mm ~ φ40 mm		
	吐水口	回転式		
	寸法	回転半径 168 mm × 高さ 250 mm	回転半径 170 mm × 高さ 280 mm	
使用水温	35℃未満			
電源	単4形アルカリ乾電池4本[電池寿命:約12ヵ月(周囲温度20℃で1日6分間使用時)]			

※ 数値は水温20℃時の値です。 ※ 硬水を軟水に変えることはできません。

(注1) 1日20リットル使用した場合です。ろ材(カートリッジ)の取換(交換)時期の目安は、除去対象物質、使用水量、水質、水圧により大幅に異なります。

便利メモ(おぼえのため、記入されると便利です。)

お買い上げ日	年 月 日	品 番	PJ-
販売店名	電話 ( )	—	
お客様ご相談窓口	電話 ( )	—	

パナソニック株式会社 ビューティ・リビングビジネスユニット

〒522-8520 滋賀県彦根市岡町33番地

© Panasonic Corporation 2008

ZGS0JU41DA2TOH F0500M9012T ©