

高効率ガスふろ給湯器 潜熱回収型

取扱説明書 (保証書付)

品名

DK-E20WS
DK-E20FF

BL認定部品

まずはじめに ■

ご使用前に ■

お湯・シャワー ■

お風呂 ■

その他の機能 ■

エネルギー ■

ユーザー設定 ■

必要なとき ■

困ったとき ■

ご参考 ■



この取扱説明書の見かた

このたびは弊社製品をお求めいただきまして、まことにありがとうございます。

- この取扱説明書をよくお読みになって、正しくご使用ください。なお、別売品の取扱説明書がある場合は、必ずそちらも併せてお読みください。
- 保証書(裏表紙)は必ずお買い上げ日・販売店名などの記入を確かめてください。
- この取扱説明書(保証書付)はいつでもご覧になれるところに保管してください。

絵表示の説明

- 》**しくみ** リモコンやガスふろ給湯器のしくみ
- ★**ヒント** 使いかたのヒント
- ! **注意** ご注意ください
- ▶ **参照** 参照先 または 参照ページ
- 台所** **浴室** その設定ができるリモコンを示しています

文中の(P○)の数字は参照ページを表します

説明中のリモコン表示画面は一例です

実際の表示画面は、設置状態や使用状況によって異なります。

まずはじめに

製品の品名の確認のしかた

【屋外設置形の場合】

<銘板(例)の拡大図>

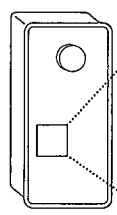

設置場所：
屋外や玄関扉付近の
格納スペースなど

DK-E20WS		
型式 DK-E20WS		
設置の方式 屋外式		
都市ガス用	13A	12A
最大	36.7kW	34.1kW

品名はここです

・屋内

【屋内設置形の場合】

<銘板(例)の拡大図>

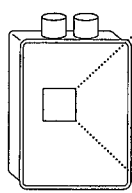

設置場所：
台所や脱衣室など

DK-E20FF		
型式 DK-E20FF		
設置の方式 外壁用		
都市ガス用	13A	12A
最大	47.5kW	44.3kW

品名はここです

・浴室
・給排水
して

この取扱説明書の見かた／製品の品名の確認のしかた

まずはじめに	
この取扱説明書の見かた	2
製品の品名の確認のしかた	3
もくじ	4
こんなことができます	5
必ずお守りください(安全上の注意)	6
ご使用前に	
初めてお使いになるときは	12
各部のなまえとはたらき(機器本体)	13
各部のなまえとはたらき(リモコン)	14
スイッチについて	14
表示画面について	16
台所リモコンで時計をあわせる	18
お湯・シャワー	
お湯を出す	19
お湯の温度を調節する	20
お湯の温度を調節できないときは<優先切替>	21
お風呂	
お風呂を沸かす<ふろ自動>	22
浴槽が空の状態から沸かす場合	22
自動保温の時間を変更する	24
残り湯を沸かし直す場合	25
沸き上がりのふろ温度を調節する	26
沸き上がりのふろ湯量を調節する	27
ぬるいお風呂のお湯を沸かす<追いだき>	28
お風呂のお湯を増やす<たし湯>	30
お風呂のお湯をぬるくする<たし水>	31
お風呂沸かしを予約する<ふろ予約>	32

その他の機能	
ふろ配管クリーンをする	34
リモコンの音量を変更する	35
浴室または台所を呼び出す<呼出>	36
エネルギーック	
エネルギーックでガスやお湯などの使用状況を見る	38
エネルギーックの設定を変更する	40
ユーザー設定	
使い勝手にあわせて設定を変更する	42
必要なとき	
凍結による破損を予防する	44
長期間使用しないとき(水抜きのみ)	46
日常の点検・お手入れのしかた	48
法定点検について【屋内設置形の場合】	50
あんしん点検(有償)について【屋外設置形の場合】	52
困ったとき	
故障・異常かな?と思ったら	54
リモコンに3桁の数字が点滅しているとき<故障表示>	58
ご参考	
保管とアフターサービス	60
主な仕様	61
リモコン音声一覧	62
設定範囲と初期設定	63
保証書	裏表紙

まずはじめに

こんなことができます

運転スイッチを「入」にして
給湯栓やシャワーを開けると
お湯が使えます



自動でお風呂沸かしができます
また、お湯をあつくしたり、ぬるくしたり、
増やしたりすることもできます



お湯・シャワー

お風呂の配管を
きれいなお湯で流します
<お風呂配管クリーン>

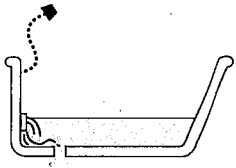

浴室から台所を、
台所から浴室を
呼び出すことができます



お風呂

その他の機能

ガスやお湯など各エネルギーの
使用状況を確認できます



エネルギー

使い勝手にあわせて
いろいろな設定が変更できます

ユーザー設定

必ずお守りください(安全上の注意)

お使いになる方や他の方への危害・財産への損害を未然に防止するために、つぎのような区分・表示をしています。いずれも安全に関する重要な内容ですので、必ずお守りいただき、内容をよく理解して正しくお使いください。

⚠危険	この表示を無視して誤った取り扱いをすると、人が死亡、重傷を負う危険、または火災の危険が差し迫って生じることが想定される内容を示しています。
⚠警告	この表示を無視して誤った取り扱いをすると、人が死亡、重傷を負う可能性、または火災の可能性が想定される内容を示しています。
⚠注意	この表示を無視して誤った取り扱いをすると、人が軽傷を負う可能性や物的損害の発生が想定される内容を示しています。
お願い	安全に快適に使用していただくために、理解していただきたい内容を示しています。

⚠危険

ガス漏れに気づいたときは、

1. すぐに使用をやめる
2. ガス栓を閉める
また、メーターのガス栓も閉める
3. 【屋内設置形の場合】
窓や戸を開ける
4. お買い上げの販売店か
お近くのガス事業者
(供給業者)に連絡する



必ず守る

【屋外設置形の場合】

屋内に設置しない

一酸化炭素中毒の原因になります。



禁止

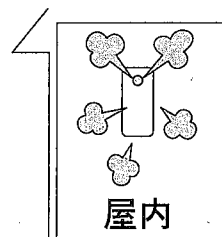

屋内

ガス漏れ時は、絶対に

- ・火をつけない
- ・電気器具のスイッチの入・切をしない
- ・電源プラグの抜き差しをしない
- ・周辺の電話も使用しない



火気禁止

火や火花で引火し、
火災の原因になります。



【屋内設置形の場合】

給排気筒トップや給・排気筒が外れたり、
穴があいたり、つまった状態で使用しない



禁止

排気ガスが室内に漏れて、
一酸化炭素中毒の原因に
なります。

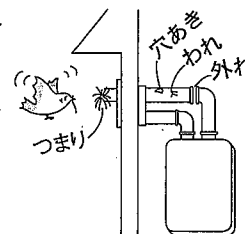

⚠警告

地震、火災などの緊急の場合は、次の手順に
従う

1. 給湯栓を閉める
2. 運転スイッチを「切」にする
3. ガス栓・給水元栓を閉める

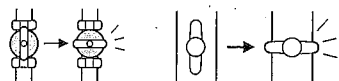

必ず守る

点火しない場合または、使用中に異常な臭気、異常音、異常な温度を感じた場合や、
使用途中で消火する場合は、ただちに使用
を中止しガス栓を閉める



必ず守る

使用中に異常があった場合は、「故障・異常かな?」
と思ったら「リモコンに3桁の数字が点滅している
とき<故障表示>」(P54~59)に従い処置をする

上記の処置をしても直らない場合は、使用を中止し、
お買い上げの販売店かパロマに連絡する

シャワー使用時に使用者以外が、リモコンの温度を変えたり、運転スイッチを「切」にしたり、「優先」を切り替えたりしない



禁止

高温に変更されたときのやけど予防のため。また、低温に変更されたり運転スイッチを「切」にされると、冷水になって使用者が驚く原因になります。

子供を浴室内で遊ばせない
子供だけで入浴させない



禁止

思わぬ事故の原因になります。

お湯の中にもぐったり、循環アダプターのフィルターを外して使用しない



禁止

運転中に体の一部や髪の毛などが吸い込まれて、おぼれたり、ケガをするおそれがあります。

追いだき中・ふろ自動(沸かし直し)中は、循環アダプターからあついお湯が出るのでさわらない



高温注意

やけど予防のため。

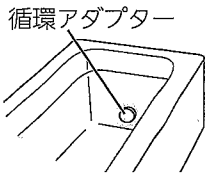

【屋外設置形の場合】

ふろ自動・追いだき中に同時にお湯を使用した場合、またはお湯の使用直後にふろ自動・追いだきをした場合、循環アダプターからの吹き出し温度が高くなるため、注意する



高温注意

やけど予防のため。

お湯の使用中は、浴槽の水の有無に関わらず、循環アダプターから熱いお湯が出たり、まわりが高温になる場合があるため、注意する



高温注意

やけど予防のため。

浴槽が空の状態を追いだきスイッチを押さない



高温注意

循環アダプターより高温水が吹き出します。やけど予防のため。

お湯の使用中は何度も追いだきスイッチを押さない



高温注意

設定したふろ温度以上に沸き上がることがあります。やけど予防のため。

必ず銘板に表示のガス・電源で使用する



必ず守る

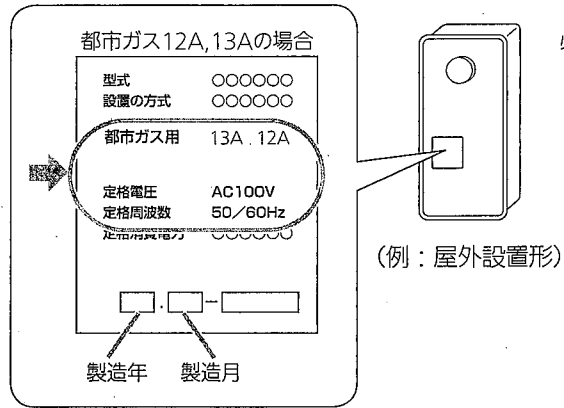

表示のガス種および電源が一致しないと、不完全燃焼による一酸化炭素中毒になったり、異常点火でやけどしたり、機器が故障する場合があります。特に転居した場合は、必ずガスの種類(電源の種類)が一致しているかどうか確認してください。わからない場合は、お買い上げの販売店かお近くのガス事業者(供給業者)に連絡してください。

シャワーなどお湯の使用時は、リモコンに表示の温度をよく確かめ、手で湯温を確認してから使用する



高温注意

60℃の高温で使ったあと、あらためて使用するときには特に注意してください。やけど予防のため。

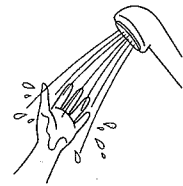

浴槽の湯温を手で確認してから入浴する

やけど予防のため。

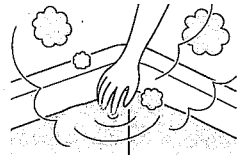

太陽熱温水器とは絶対に接続しない



禁止

お湯の温度制御ができなくなり、やけどや機器の故障の原因になります。

ガス配管接続工事には専門の資格、技術が必要なため、機器の設置・移動・取り外しおよび付帯工事は、お買い上げの販売店に依頼する



必ず守る

安全に使用していただくため。

お客さまご自身では絶対に分解したり、修理・改造はおこなわない



分解禁止

思わぬ事故や故障の原因になります。

(つづく)

必ずお守りください(安全上の注意)

まずはじめに

必ずお守りください(安全上の注意)

(つづき)

警告

電源プラグはぬれた手でさわらない
感電の原因になります。

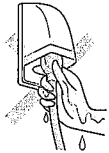

ぬれ手禁止



感電注意

電源プラグは根元まで確実に差し込む
差し込みが不十分だと、
感電や火災の原因になります。

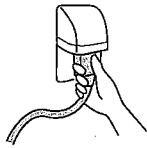

必ず守る

電源プラグのホコリは定期的に取り
ホコリがたまると、火災の原因になります。
電源プラグを抜き、乾いた布でふいてください。



必ず守る

電源コード、電源プラグの破損・加工をしない
束ねたり、無理に曲げたり、引っ張ったり、
物を載せたり、衝撃を与えたりして無理な
力を加えない。傷つけない。加工をしない。
感電、ショート、火災の原因になります。



禁止

機器本体やガスの配管、排気口、給・排気筒
などに乗ったりして、無理な力を加えない
ケガや、機器の変形によるガス漏れ、不完全燃
焼のおそれがあります。



禁止

増改築などで屋内状態にしない
(波板囲いなどをしない)



禁止

一酸化炭素中毒・火災の原因になります。

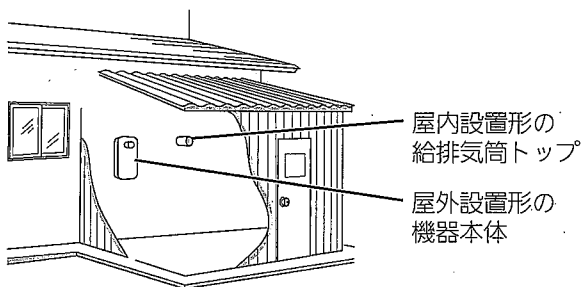

【屋内設置形の場合】
屋外に設置しない

雨水が浸入したり、炎が
風にあおられたりして、
故障や火災の原因にな
ります。

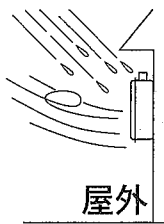

屋外



禁止

灯油、ガソリン、ベンジンなど、引火の
おそれのある物を機器本体や排気口、給
排気筒トップのまわりで使用しない



禁止

火災の原因になります。

スプレー缶やカセットこんろ用ボンベを
機器本体や排気口、給排気筒トップのま
わりに置かない、使用しない



禁止

熱でスプレー缶の圧力が上がり、スプレー缶が爆発す
るおそれがあります。

燃えやすい物を機器本体や排気口、給排気
筒トップのまわりに置かない(洗濯物、新
聞紙、灯油など)



禁止

火災の原因になります。

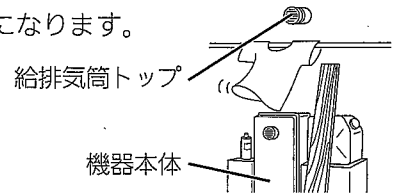

燃えやすい物とは離す(樹木、木材、箱など)
火災予防のため。



必ず守る

【屋外設置形の場合】

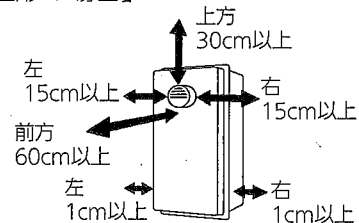

【屋内設置形の場合】

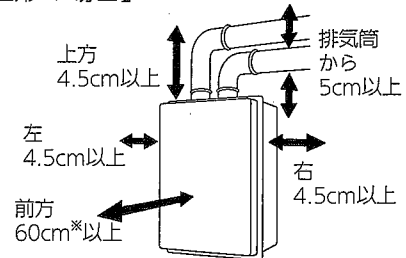

※印はアフターサービス上の寸法です。

外壁の塗装や増改築、家屋の修繕時などに
機器本体、給排気筒トップが養生シートで
覆われた場合は、機器を使用しない



禁止

不完全燃焼や一酸化炭素中毒、爆発点火の原因にな
ります。

(つづき)

⚠️注意

【排気方向を上方へ変更するカバーを取り付けている場合】
カバーに雪が積もっていたら、除雪する **必ず守る**



雪で排気が閉塞すると、不完全燃焼や機器の故障の原因になります。

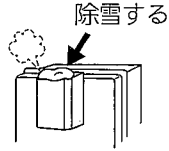

必ずアースする



機器が故障した場合、感電の原因になります。
アースがされていない場合は、お買い上げの販売店にご相談ください。 **アースする**

電源プラグは、コードを持たずに電源プラグを持って抜く



コードを持って抜くと、コードが破損し、発熱、火災、感電の原因になります。

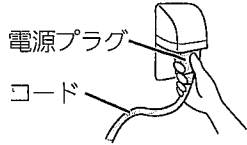

機器の給気口がホコリ・ゴミなどでふさがっていないか確認する



不完全燃焼の原因になります。 **必ず守る**

リモコンには磁石を使用しています

磁石の力は非常に微弱ですが、ペースメーカーなど医療機器を使用している方は、医師にご相談のうえ使用してください。

子供を機器の周囲、直下で遊ばせない



思わぬ事故の原因になります。 **禁止**

リモコンのスピーカーに耳を近づけない



大きな音が出る場合があります、聴覚障害などを引き起こす原因になります。 **禁止**

給湯、シャワー、お風呂以外の用途には使用しない



思わぬ事故を予防するため。 **禁止**

使用中や使用後しばらくは、排気口・給排気筒トップ・排気筒付近に触れない



やけど予防のため。 **接触禁止**

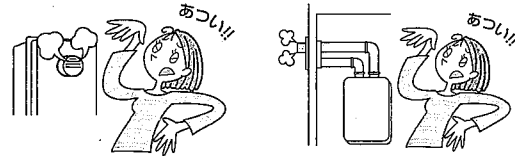

機器の点検・お手入れ・水抜きをする場合、運転スイッチを「切」にし、機器が冷えてからおこなう



やけど予防のため。

機器の使用直後は、機器内のお湯が高温になっています。

乾電池に関する注意(取り替え機器についてのお願い)

機器を取り替えた場合、旧機器は専門の業者に処理を依頼してください。

もしお客さまで旧機器の処理をされる場合、乾電池を使用している機器は、乾電池を取り外してから正規の処理をしてください。

ドレン配管から排出される凝縮水を、飲料用・飼育用などに使用しない



禁止

必ずお守りください(安全上の注意)

必ずお守りください(安全上の注意)

お願い

雷が発生しはじめたら、すみやかに運転を停止し、電源プラグを電源コンセントから抜く(またはブレーカーを落とす)



電源プラグを抜く

ぬれた手でさわらない(感電のおそれがあります)



ぬれ手禁止

雷による一時的な過電流で電子部品を損傷することがあります。

雷がやんだあとは電源プラグを電源コンセントに差し込み、時計をあわせてください。

※冬期は、電源プラグを長時間抜くと凍結のおそれがあります。



感電注意

※落雷被害に有効な火災保険へのご加入をおすすめします。

浴槽の循環アダプターのフィルターはこまめに掃除するポンプ故障の予防のため。

浴槽の循環アダプターをタオルなどでふさがり穴に物を詰めない

お風呂沸かしができません。機器の故障の原因になります。



温泉水、井戸水、地下水で使わない

水質によっては、機器内の配管に異物が付着したり、腐食して水漏れすることがあります。この場合の修理は保証期間内でも有料になります。

機器や配管に長時間たまった水や、朝一番のお湯は飲まない、調理に使用しない

雑用水として使用してください。

断水時は運転を停止し、給湯栓を閉める

給湯栓を開けたままにしておくと、給水が復帰したときに水が流れっぱなしになります。

断水復帰後の使い始めのお湯は飲まない、調理に使用しない

断水したときは飲用や調理用に適さない水が配管にとどまることがあります。

断水復帰後は、給湯栓から充分水を流してから使用する

機器のまわりはきれいにしておく

まわりが雑草、木くず、箱などで雑然していると、機器の内部にゴキブリが侵入したりクモの巣がはったりして、機器の損傷や火災の原因になることがあります。

硫黄(イオウ)を含んだ入浴剤は使用しない

入浴剤・ふろがま洗剤・洗剤などを使用するときは、注意書きをよく読み、正しく使用する

入浴剤・ふろがま洗剤の種類によっては、機器の熱交換器を腐食させたり、ポンプの能力が低下する原因になるものがあります。

これらを使用して追いだきしたときに、異常音が出たり、追いだきできなくなる場合は、使用をやめてください。ふろがま洗剤の使用に際しては、注意書きをよく読み、正しく使用してください。

台所リモコンは0℃～40℃の室温で、浴室リモコンは0℃～50℃の室温で使用する

故障の原因になります。

浴室リモコンを設置している浴室で、ドライサウナを使用しない

ミストサウナを使用される場合も、50℃以下の室温でご使用ください。

リモコンの掃除には、塩素系・酸性・アルカリ性の洗剤や、ベンジン・シンナーなどの有機溶剤、メラミンスポンジを使用しない

変色・変形・傷・割れなどの原因になります。

台所リモコンに、水しぶきをかけない、蒸気を当てない

炊飯器、電気ポットなどに注意。故障の原因になります。

浴室リモコンに故意に水をかけない

防水型ですが、多量の水は故障の原因になります。

浴室リモコンに、シャンプー・リンス・入浴剤などを故意にかけない

変色などの原因になります。

リモコンを子供がいたずらしないよう注意する

リモコンを分解しない

故障や、思わぬ事故の原因になります。

リモコンのふたに衝撃を与えない

リモコンのふたが破損する原因になります。ふろふたを取り扱うときなどは、リモコンのふたに当たらないよう注意してください。

(つづき)

使用時の点火、使用後の消火を確認する

ガス事故防止のため。

運転スイッチ「切」時にはお湯側から水を出さない

お湯を出すときには、運転スイッチ「入」を確認してください。運転スイッチ「切」時にお湯側から長時間水を出すと熱交換器内に結露現象が発生し、不完全燃焼の原因になったり、電気部品の損傷の原因になる場合があります。シングルレバー式混合水栓の場合は、レバーを完全に水側にセットしてから水を出してください。

業務用の用途では使用しない

この製品は家庭用ですので、業務用の用途で使用すると製品の寿命を著しく縮めます。この場合の修理は、保証期間内でも有料になります。

この機器の純正部品以外は使用しない

思わぬ事故の原因になります。

排気ガスが直接建物の外壁・窓・アルミサッシなどや、物置などの塗装品などに当たらないように設置する

増改築時も同様に注意する

ガラスが割れたり、変色したり、塗装がはがれたりする原因になります。

塀などを増設する場合は、機器の点検・修理に必要な空間を確保し、空気の流れが停滞しないように考慮する

塀などと機器との間に十分な空間がないと、機器の点検・修理に支障をきたす場合があります。また、機器の周囲の空気の流れが停滞すると、燃焼不良になるおそれがあります。

(機器の修理・点検に必要な空間については、お買い上げの販売店かパロマに確認してください)

浴槽、洗面台はこまめに掃除する

水中に含まれる微量の銅イオンと、人体のあかやせっけんなどに含まれる脂肪酸とが反応して、浴槽や洗面台が青く着色することがあります。

こまめに掃除をして湯あかやせっけん成分を洗い流すことで、これを予防できます。

停電後や、長期不在などで電源プラグを抜いたあとは、現在時刻を確認する

時計がリセットし、表示が「-:--」になる場合があります。

停電すると、運転が停止します

凍結による破損を予防する(P44~47)

暖かい地域でも、機器や配管内の水が凍結して破損事故が起こることがありますので、必要な対策をしてください。

凍結により機器が破損したときの修理は、保証期間内でも有料になります。

長期間使用しない場合、必要な処置をする(P46)

凍結および万が一のガス漏れを防止するため。

積雪時には給気口・排気口・給排気筒トップの点検、除雪をする

雪により給気口・排気口・給排気筒トップがふさがれると、機器の故障の原因になります。

【屋内設置形の場合】

機器に法定のラベルが貼付されていることを確認する

「特定ガス消費機器の設置工事の監督に関する法律」の対象であり、法定資格を有する者以外、設置・移設できません。

初めてお使いになるときは

- 初めてお使いになるときは、次の準備と確認が必要です。

手順

- 1** 給水元栓をゆっくり開け、すべての水抜き栓から水漏れがないか確認してから、給水元栓を全開にする(水抜き栓の位置→P47)

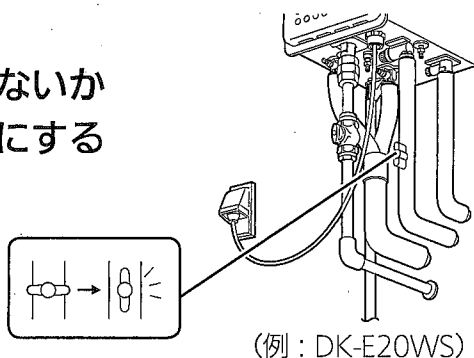

- 2** 給湯栓を開けて水が出ることを確認し、再度閉める

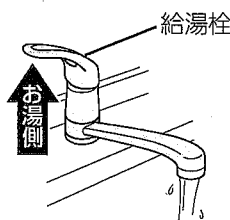

- 3** ガス栓を全開にし、電源プラグが電源コンセントに差し込まれていることを確認する

ぬれた手でさわらない

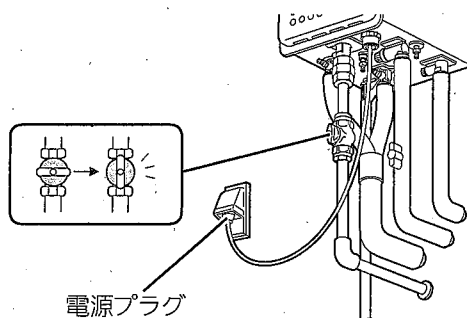

- 4** 浴室リモコンでポンプの呼び水をする

- ①運転スイッチを「入」にし、ふろ自動スイッチを「入」にする
- ②浴槽の循環アダプターから水が出てくることを確認する

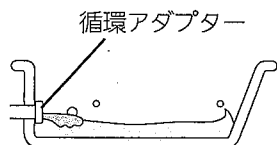

※リモコンに表示「110」または「111」が出たときは、運転スイッチをいったん「切」にし、もう一度手順4の①よりやり直してください。

- ③ふろ自動スイッチを「切」にする
- ④機器を使用しない場合は、運転スイッチを「切」にする

ご使用前に

各部のなまえとはたらき(機器本体)

●イラストは施工例です。配管の形状、給水元栓・ガス栓・電源コンセントの位置など実際と異なります。

● 屋外設置形

【DK-E20WS】

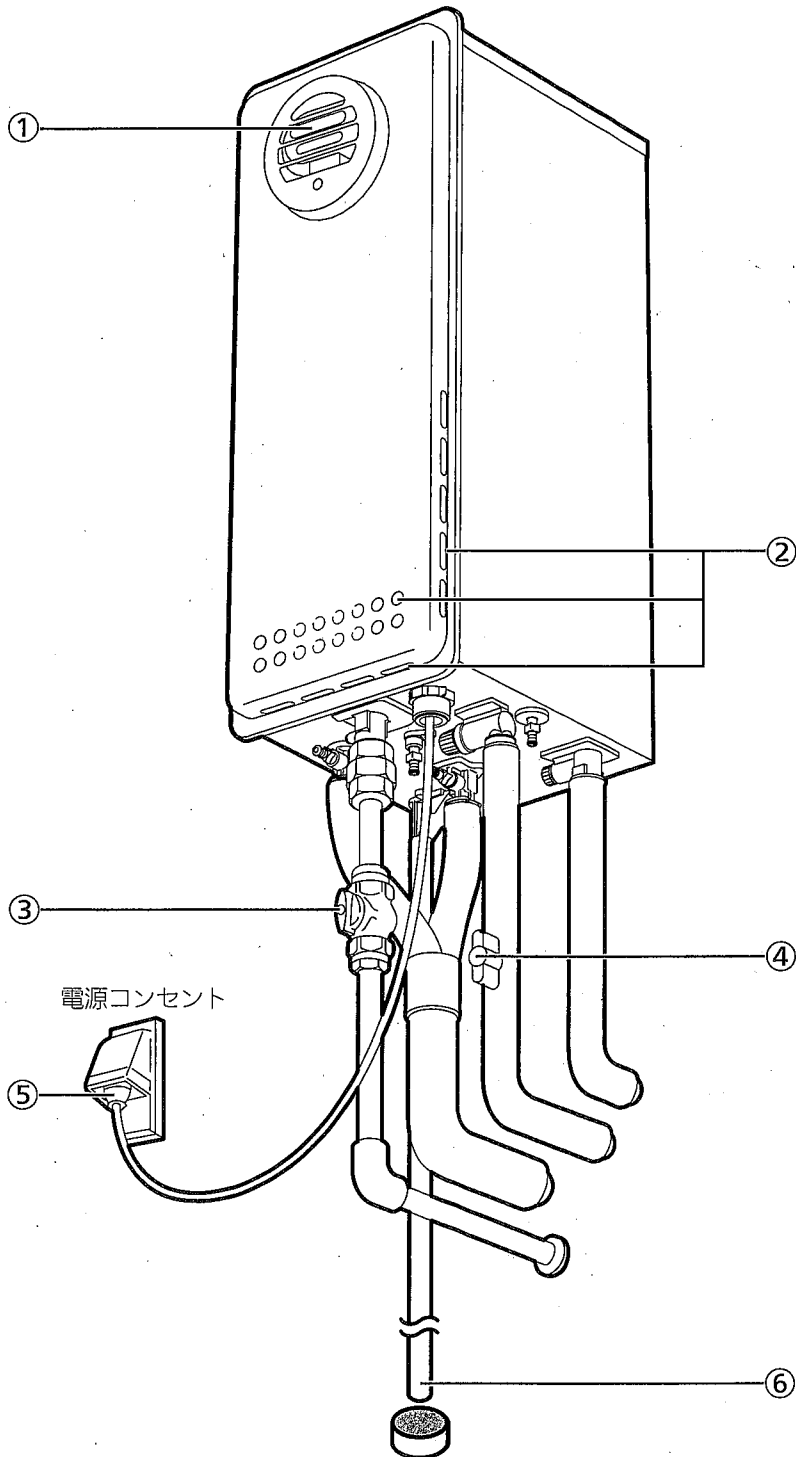

● 屋内設置形

【DK-E20FF】

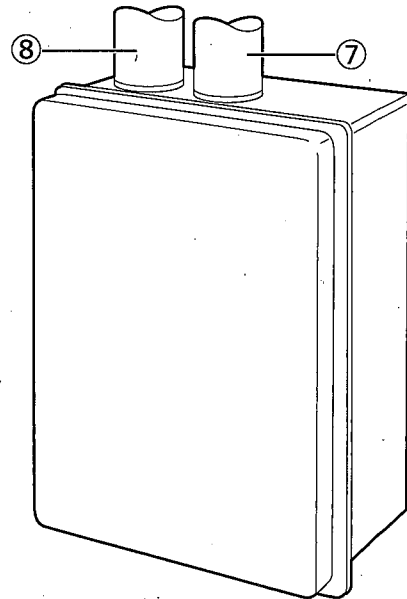

初めてお使いになるときは、各部のなまえとはたらき(機器本体)

- ① 排気口
- ⑦ 排気筒
燃焼した排気ガスを出します。
- ② 給気口
- ⑧ 給気筒
燃焼用の空気を吸い込みます。
- ③ ガス栓
- ④ 給水元栓
- ⑤ 電源プラグ
- ⑥ ドレン配管
機器の使用で発生する凝縮水を排水します。

各部のなまえとはたらき(リモコン)

スイッチについて

スイッチを押すと操作音が鳴り、操作の内容を音声でお知らせします。

● 浴室リモコン <別売品>

● リモコン品名：FC-124V

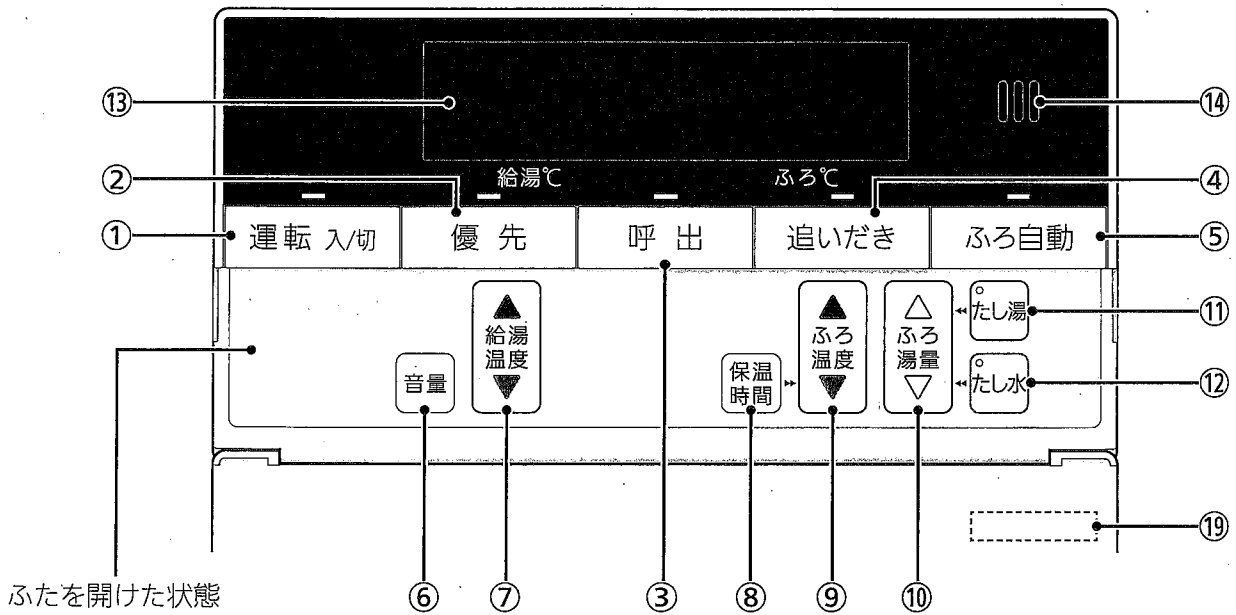

● 台所リモコン <別売品>

● リモコン品名：MC-124V

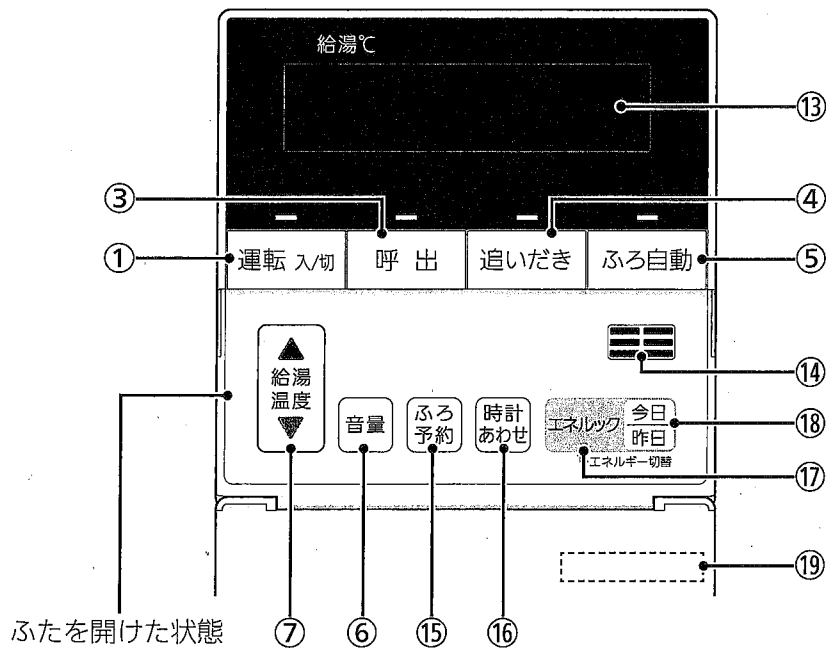

① 運転スイッチ・ランプ

運転の「入」「切」に。

② 優先スイッチ・ランプ

給湯温度を変更できないときに押してランプを点灯させると、変更できます。(P21)

③ 呼出スイッチ・ランプ

台所または浴室を呼び出したいとき。(P36)

④ 追いだきスイッチ・ランプ

お風呂のお湯(水)を沸かすとき。(P28)

⑤ ふろ自動スイッチ・ランプ

お風呂にお湯をためて沸かすとき。(P22)

⑥ 音量スイッチ

リモコンの音量を変更するとき。(P35)

⑦ 給湯温度スイッチ

・給湯やシャワーのお湯の温度の設定に。(P20)
・その他の設定を変更するとき。

⑧ 保温時間スイッチ

自動保温の時間を変更するとき。(P24)

⑨ ふろ温度スイッチ

・ふろ温度の設定に。(P26)
・自動保温の時間を変更するとき。(P24)

⑩ ふろ湯量スイッチ

ふろ湯量(P27)・たし湯量(P30)・たし水量(P31)の設定に。

⑪ たし湯スイッチ・ランプ

お風呂にお湯をたして増やすとき。(P30)

⑫ たし水スイッチ・ランプ

お風呂に水をたしてぬるくするとき。(P31)

⑬ 表示画面

リモコンの節電のため、「表示の節電」機能を備えています。

お湯を使わないまま、またはスイッチを押さないまま約10分(浴室リモコンの場合、お風呂の機能を使った場合は約1時間)たつと、表示が消えます。(運転ランプは点灯)

⑭ スピーカー**⑮ ふろ予約スイッチ**

お好みの時刻にお風呂を沸かすよう設定するとき。(P32)

⑯ 時計あわせスイッチ

時計をあわせるとき。(P18)

⑰ エネルックスイッチ

・ガスやお湯などの使用状況を詳しく見るとき。(P38)
・エネルックの設定を変更するとき。(P40)

⑱ 今日/昨日スイッチ

エネルックの今日の値と昨日の値を切り替えたいとき。(P38)

⑲ リモコン品名

ふたの表面に記載しています。

各部のなまえとはたらき(リモコン)

表示画面について

下記の表示画面は説明用です。実際は、運転の状態によって、異なる表示をします。

● 浴室リモコン <別売品>

- リモコン品名：FC-124V

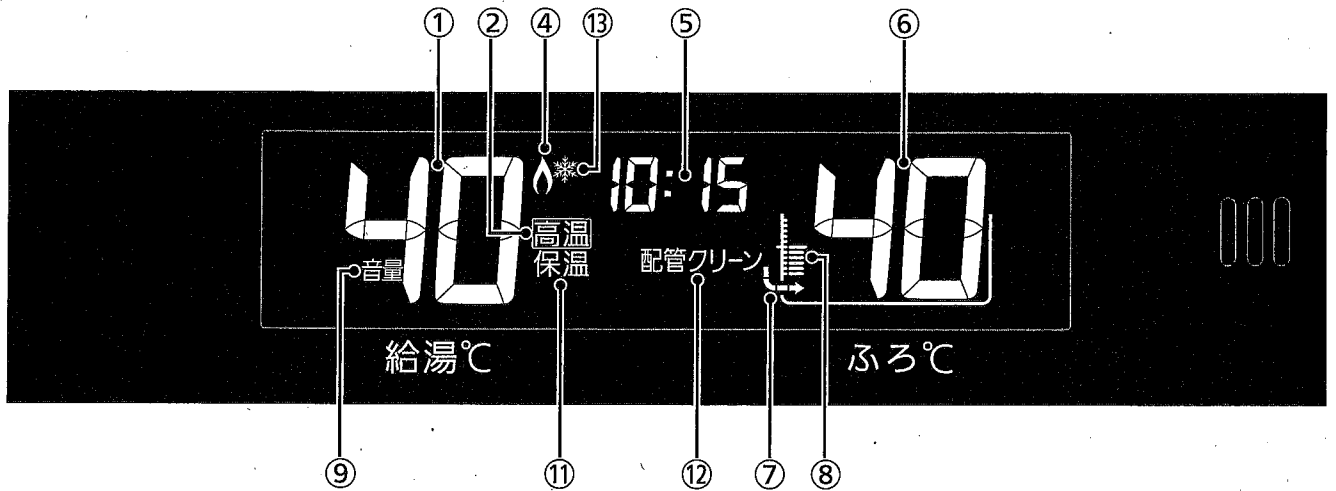

● 台所リモコン <別売品>

- リモコン品名：MC-124V

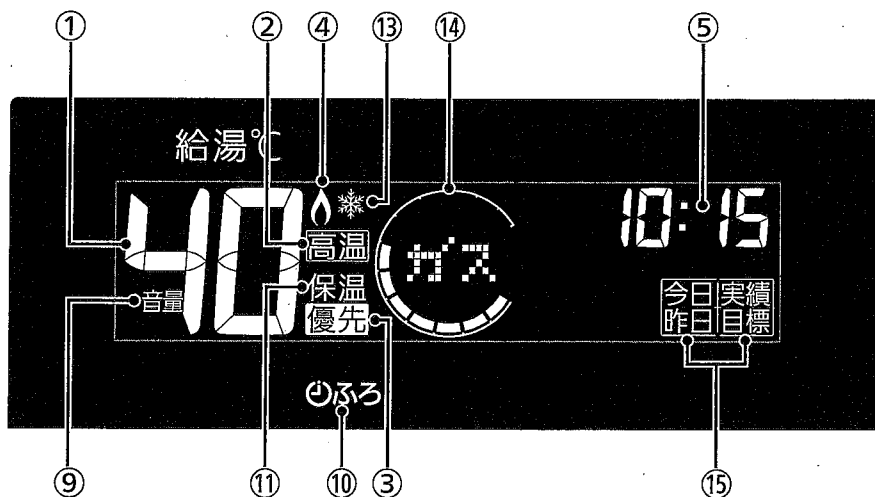

(つづき)

① 給湯温度表示

② 高温表示

給湯温度を60℃に設定したときに点灯。(P20)

③ 優先表示

点灯していれば、給湯温度が調節できます。(P20,21)

④ 炎マーク

給湯・お湯はり・追いだき・保温など、燃焼中に点灯。

⑤ 時計表示

台所リモコンがある場合のみ表示。

故障表示

不具合が生じたときに表示。(P58)

【台所リモコンのみ】

ふろ温度確認表示

- ・台所リモコンでふろ自動スイッチを押すと、ふろ温度が約10秒間点灯。(P22)
- ・台所リモコンで追いだきスイッチを押すと、ふろ温度が点灯。(P28)

【台所リモコンのみ】

エネルギー実績値表示

エネルギースイッチを押すと表示。(P38)
目標を設定すると目標値も表示します。

【浴室リモコンのみ】

たし湯量/たし水量表示

たし湯量(P30)・たし水量(P31)の設定中に点滅。

⑥ ふろ温度表示

ふろ湯量表示

ふろ湯量の設定中に点滅。(P27)

⑦

おふろを沸かしているときや、浴槽への注湯(注水)中に動きます。(P22,28,30,31,34)
※自動保温時は表示しません。

⑧ ふろ湯量目盛

- ・ふろ湯量を目盛で表示。
 - ・ふろ自動ランプ点滅中に動きます。(P22)
-

⑨ 音量表示

音量の表示中に点灯。(P35)

⑩ ふろ予約マーク

ふろ予約中に点灯。(P32)

⑪ 保温表示

追いだき保温中に点灯。(P28)

⑫ 配管クリーン表示

ふろ配管クリーン中に点灯。(P34)

⑬ 凍結予防運転中マーク

凍結予防のためにポンプが作動しているときに点灯。(P44)

⑭ エネリング

今日のガス・お湯などの使用状況を表示。(P38)

⑮ エネルック詳細表示

エネルックスイッチを押すと表示。
表示している値が、今日のものか昨日のものか、実績か目標かを示します。(P38)

各部のなまえとはたらき(リモコン)

台所リモコンで時計をあわせる

手順

操作できるリモコン **台所**

1 ふたの中の時計あわせスイッチを押す

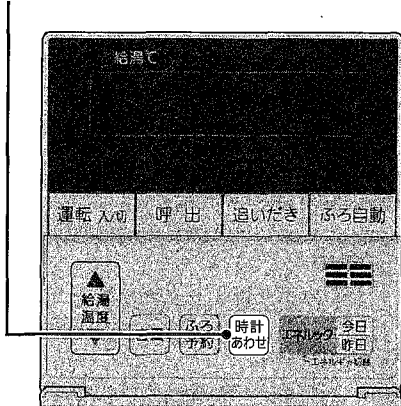

表示例

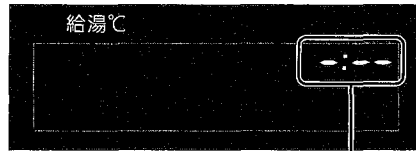

点滅

》しくみ

- 運転スイッチの「入」「切」に関係なく、設定できます。

2 給湯温度スイッチで時計をあわせる

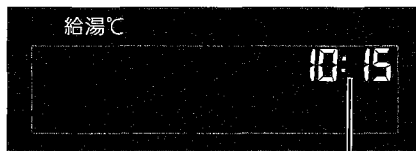
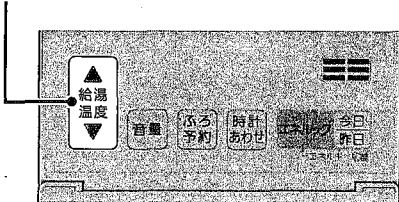

例：10時15分

》しくみ

- 一度押しごとに1分ずつ、長押しすると10分ずつ変わります。

3 時計あわせスイッチを押す

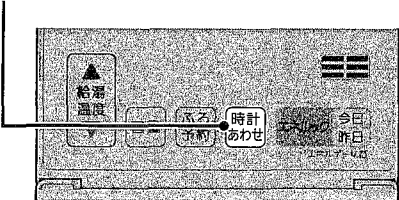

表示例(運転スイッチ「入」時)



「:」のみ点滅

【時計あわせ 完了】

》しくみ

- 約60秒そのままにしても設定完了します。

お知らせ

- 停電後または電源プラグを抜いたあと、再通電して時計を表示させると「-:--」になる場合がありますので、時計をあわせ直してください。
- 通常、運転スイッチを「切」にすると時計表示も消えますが、運転スイッチを「切」にしても時計表示をするよう、設定を変更できます。(P42の番号2)

お湯を出す

手順

操作できるリモコン **台所** **浴室** / 記載例 **台所**

1 運転スイッチを「入」にし、給湯温度を確認する

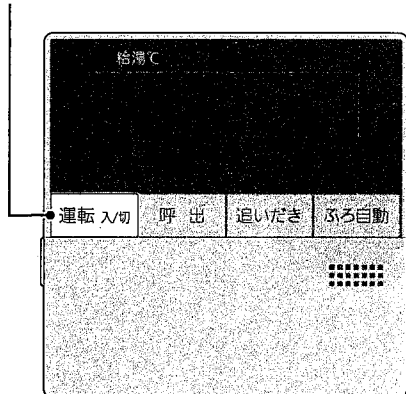

表示例



給湯温度

》**注意**

- 運転ランプ、優先表示(浴室リモコンでは優先ランプ)点灯。

2 給湯栓を開ける または シャワーを出す



燃焼中点灯

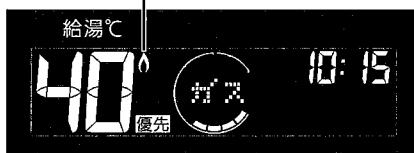

■ お湯を止めたいとき

給湯栓を閉める または シャワーを止める

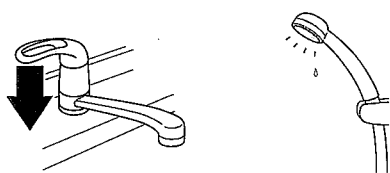

消灯

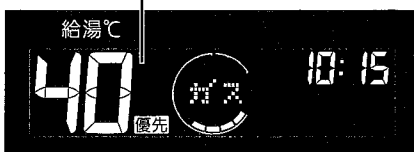

<p>警告</p>	<p>シャワーなどお湯の使用時は、リモコンに表示の温度をよく確かめ、手で湯温を確認してから使用する 60℃の高温で使ったあと、あらためて使用するときには特に注意してください。やけど予防のため。</p>
<p>警告</p>	<p>シャワー使用時に使用者以外が、リモコンの温度を変えたり、運転スイッチを「切」にしたりしない 高温に変更されたときのやけど予防のため。また、低温に変更されたり運転スイッチを「切」にされると、冷水になって使用者が驚く原因になります。</p>

台所リモコンで時計をあわせる

お湯を出す

お湯の温度を調節する

手順

操作できるリモコン **台所** **浴室** / 記載例 **台所**

- ①優先表示(浴室リモコンでは優先ランプ)が点灯していることを確認して
- ②ふたの中の給湯温度スイッチで調節する

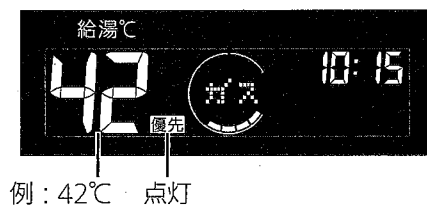
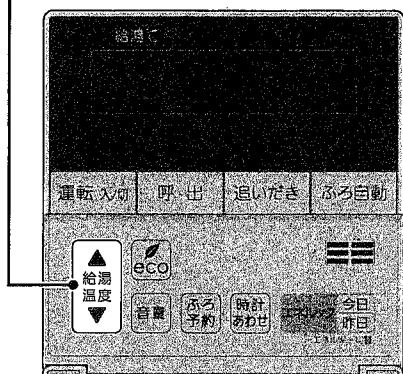

》**し**くみ

●優先表示または優先ランプが点灯していない場合に給湯温度スイッチを押すと、「ピピピ」と鳴って温度調節ができないことをお知らせします。(P21)

★**2**1

●サーモスタット付混合水栓の場合は、リモコンの給湯温度をご希望の温度より約10℃高く設定すると、ちょうどよくなります。

お湯の温度の目安

													60			(℃)	
32	35	37	38	39	40	41	42	43	44	45	46	47	48	50	55	60	
ぬるめ 食器洗いなど				シャワー、給湯など							給湯など						高温

- 目安の温度ですので、季節や配管の長さなどの条件により、実際の温度とは異なります。
- 低い給湯温度(ぬるめ、食器洗いなど)に設定した場合、水温が高いとその温度にならないことがあります。
- 表示の温度をよく確かめてから使用してください。高温で使ったあと、あらためて使用するときは特に注意してください。

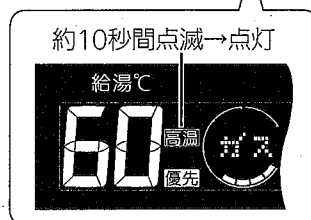

警告 	<p>シャワー使用時に使用者以外が、リモコンの温度を変えたり、運転スイッチを「切」にしたり、「優先」を切り替えたりしない</p> <p>高温に変更されたときのやけど予防のため。また、低温に変更されたり運転スイッチを「切」にされると、冷水になって使用者が驚く原因になります。</p>
---------------	--

お湯の温度を調節できないときは <優先切替>

■ 浴室リモコンで温度調節ができないとき

優先スイッチを押す

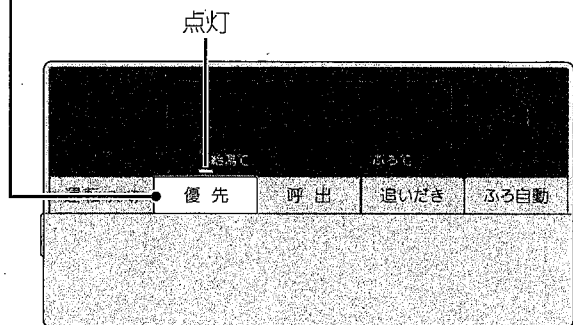

優先ランプが点灯すると、お湯の温度が調節できます

》しくみ

- 浴室リモコンで記憶していた給湯温度を表示します。
- 再度優先スイッチを押すと、台所リモコンに優先が切り替わります。

■ 台所リモコンで温度調節ができないとき

運転スイッチをいったん「切」にし、再度「入」にする

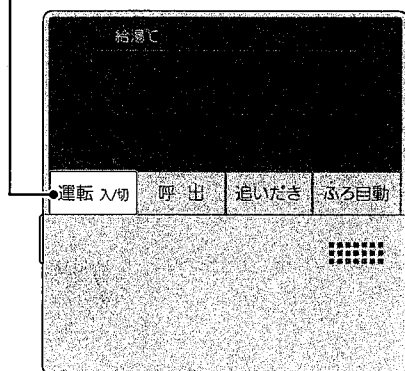

優先表示が点灯すると、お湯の温度が調節できます

表示例

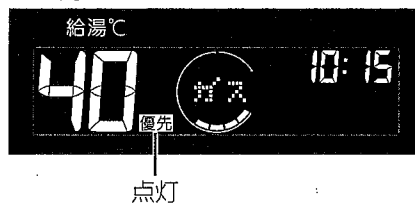

》しくみ

- 台所リモコンで記憶していた給湯温度を表示します。
- 運転が停止します。運転を停止させたくない場合は、浴室リモコンの優先スイッチで切り替えてください。

■ 「優先」とは

台所、洗面所、シャワーなど、機器からお湯を供給しているところには、同じ温度のお湯が出ます。

そのため、お湯を使っているときに他の人が給湯温度を変えてしまうと、出ているお湯の温度が変わり、使っている人がやけどをしたり、急に冷たくなって驚く原因になります。

このような事故などを防ぐために、リモコンが複数ある場合は一つのリモコンでしか給湯温度が変えられないようになっています。

給湯温度を調節できることを「優先」と呼び、給湯温度を調節できるリモコンには、優先表示または優先ランプが点灯します。

■運転スイッチを「入」にしたリモコンが優先になります。

■浴室リモコンの優先スイッチで、リモコンの優先を切り替えることができます。

お湯の温度を調節する／お湯の温度を調節できないときは<優先切替>

⚠警告



シャワー使用時に使用者以外が、リモコンの温度を変えたり、運転スイッチを「切」にしたり、「優先」を切り替えたりしない

高温に変更されたときのやけど予防のため。また、低温に変更されたり運転スイッチを「切」にされると、冷水になって使用者が驚く原因になります。

お風呂を沸かす <ふろ自動>

浴槽が空の状態から沸かす場合

準備

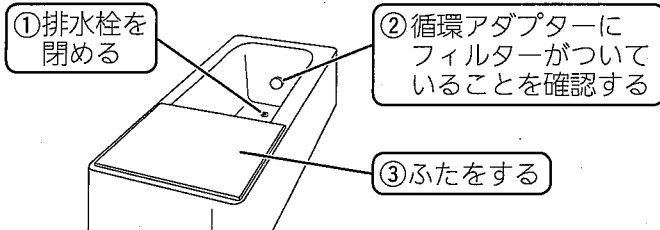

手順

操作できるリモコン **台所** **浴室** / 記載例 **浴室**

1 ①運転スイッチを「入」にして



②ふろ湯量・ふろ温度を確認する

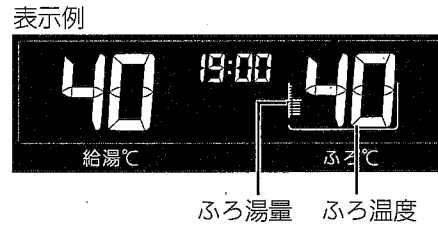

》**しくみ**

- 運転ランプ、優先ランプ(台所リモコンでは優先表示)点灯。

▶**参照**

- ふろ温度調節(P26)
- ふろ湯量調節(P27)

2 ふろ自動スイッチを「入」にする

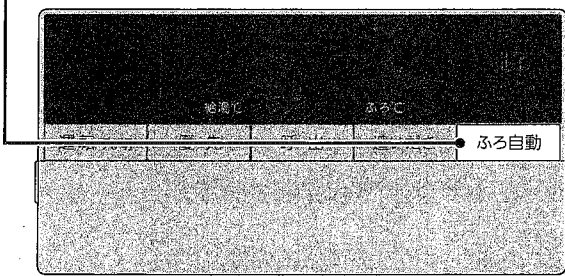

》**しくみ**

- ふろ自動ランプ点灯 →約10秒後点滅。

【ふろ自動 開始】

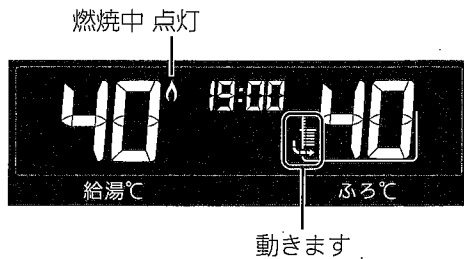

■ 台所リモコンで操作した場合

台所リモコンの表示例(時計表示部)

設定したふろ温度が約10秒間点灯 → 時計表示点灯





【沸き上がり】

【自動保温】

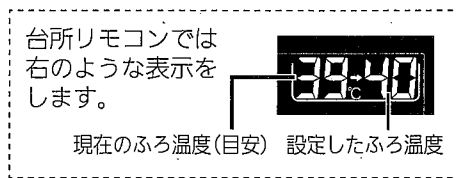

台所リモコンでは右のような表示をします。

現在のふろ温度(目安) 設定したふろ温度

》しくみ

- 入浴できる状態に近づくと、音声でお知らせします。

》しくみ

- ふろ自動ランプ点灯。
- メロディでお知らせします。

》しくみ

- 燃焼中は炎マーク点灯。

▶参照

- 自動保温の時間や自動保温の有無を変更できます。(P24、またはP42の番号4)

》しくみ

- ふろ自動ランプ消灯。

- ふろ自動をやめたいとき
- 沸き上がり後、自動保温の必要がないとき

ふろ自動スイッチを「切」にする



警告



浴槽の湯温を手で確認してから入浴する
やけど予防のため。

お風呂を沸かすへふろ自動

お知らせ

- ふろ自動を始めると、しばらくは浴槽の循環アダプターからお湯が出たり止まったりします。残り湯の量を確認しているため、故障ではありません。

●【屋外設置形の場合】

循環アダプターから出るお湯の温度は、お湯の吹き出し口のどちらか片方がふろ温度より高くなる場合がありますが、故障ではありません。

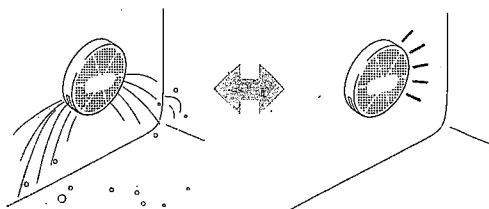

お湯が出たり...

止まったり...

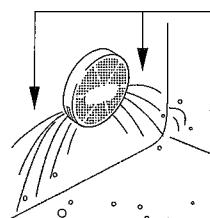

どちらか片方がふろ温度より高くなる場合があります

- 水温が高いときや、ふろ温度を低く設定しているときは、お湯はりの初めに水が出る場合があります。
- ふろ自動ランプ点滅中に台所やシャワーでお湯を使うと、ふろ自動を中断します。お湯を使い終わると再開します。
- 入浴剤を使用するときの注意については、P10をご覧ください。
- 沸き上がらないうちに、何度もふろ自動スイッチの「切」「入」をくりかえすと、お湯があふれることがあります。

自動保温の時間を変更する

手順

操作できるリモコン **浴室**

1 ①ふたの中の保温時間スイッチを押して

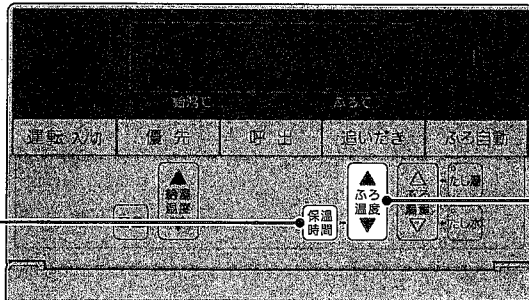

②ふろ温度スイッチで変更する

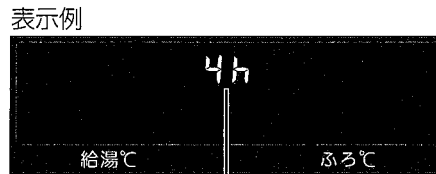

保温時間 点滅

設定範囲 (h=時間)
oF, 1h~9h (1hきざみ)

》しくみ

- 運転スイッチの「入」「切」に関係なく、変更できます。
- oFに設定すると、自動保温しません。

▶参照

- 台所リモコンでも変更できます。(P42の番号4)

2 保温時間スイッチを押す

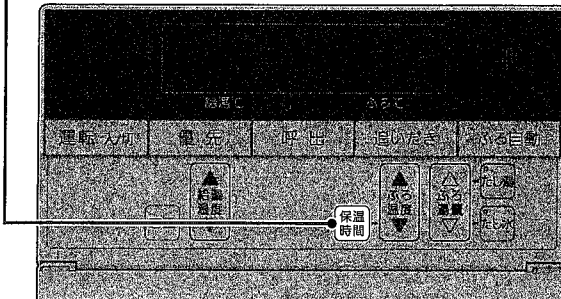

》しくみ

- 約10秒そのままにしても設定完了します。

【保温時間変更 完了】

残り湯を沸かし直す場合

● 残り湯の量が充分あるとき(循環アダプターがかくれているとき)

➡「追いだき(P28)」で沸かし直してください



※ ふろ自動でも沸かし直しできますが、沸き上がりの湯量がばらつきます。

(あふれる場合があります)

ただし、前回ふろ自動スイッチで沸かしてから4時間以内、またはふろ設定温度と残り湯の温度が近い場合、残り湯の量はそのまま沸かし直します。

● 残り湯が循環アダプターより下にあるとき

➡ ふろ自動で沸かし直してください

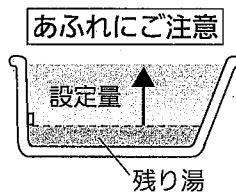

設定量分のお湯はりをするため、残り湯の量だけ沸き上がりの量が増えます。

お風呂を沸かすへふろ自動

お知らせ

- 残り湯を沸かし直す場合は、ふろ自動で初めからお湯はりするよりも、沸き上がり時刻が遅くなります。(残り湯の湯温によって異なります)
沸き上がりに時間はかかりますが、ガスの消費量がそれほど多くなるわけではありません。

沸き上がりの風呂温度を調節する

手順

操作できるリモコン **浴室**

1 運転スイッチを「入」にする

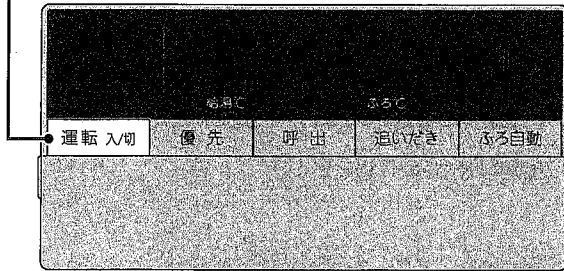

表示例



》**しくみ**
 ●運転ランプ、優先ランプ点灯。

2 ふたの中の風呂温度スイッチで、お好みの温度に調節する

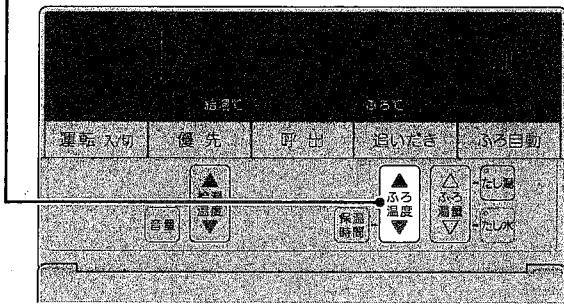

ふろ温度

》**しくみ**
 ●変更した温度は記憶します。

風呂温度の目安

														(°C)	
33	34	35	36	37	38	39	40	41	42	43	44	45	46	47	48
ぬるめ							ふつう				あつめ				

設定する風呂温度は目安です。実際の沸き上がり温度と設定温度は、季節や配管の長さなどの条件により異なります。

沸き上がりのふろ湯量を調節する

手順

操作できるリモコン **浴室**

1 運転スイッチを「入」にする

》**しくみ**

- 運転ランプ、優先ランプ点灯。

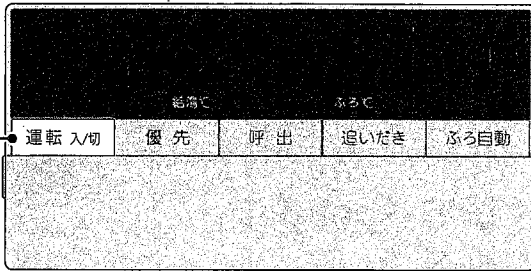

表示例



2 ふたの中のふろ湯量スイッチで、お好みの湯量に調節する

》**しくみ**

- 変更した湯量は記憶します。
- 操作後約10秒たつと、元の画面に戻ります。
- ★**ポイント**
- 設定したふろ湯量どおりに沸き上がらないのはなぜ？(P55「故障・異常かな?」と思ったら)

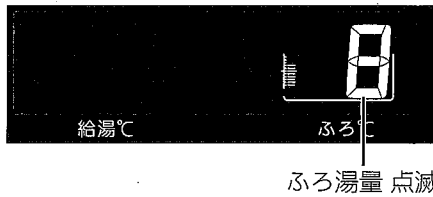
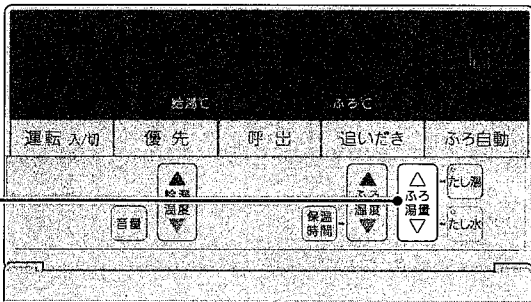

ふろ湯量の目安

ふろ湯量表示	湯量(目安)	浴槽の大きさ(目安)
11	330L	
10	300L	1600タイプ
9	270L	
8	245L	1400タイプ
7	220L	
6	200L	1200タイプ
5	180L	1100タイプ
4	165L	900タイプ
3	150L	800タイプ
2	140L	} 洋バス
1	130L	

沸き上がりのふろ湯量を調節する／沸き上がりのふろ湯量を調節する

ぬるいお風呂のお湯を沸かす <追いだき>

準備

お湯(水)の量を確認する

循環アダプターの上まで
お湯(水)があること

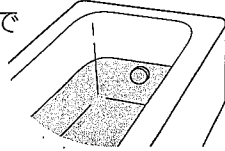

手順

操作できるリモコン **台所** **浴室** / 記載例 **浴室**

① 運転スイッチを「入」にして

② 追いだきスイッチを「入」にする

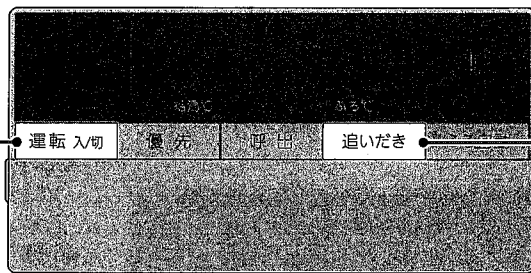

追いだき後に
自動保温をしたいときは

追いだきスイッチを約2秒間
長押しする(ピッと鳴るまで)

>> しくみ

- 運転ランプ、優先ランプ(台所リモコンでは優先表示点灯)。
- 追いだきランプ点灯。

【追いだき 開始】

表示例



燃焼中 点灯

矢印が動きます

台所リモコンで追いだきした場合

台所リモコンの表示例(時計表示部)

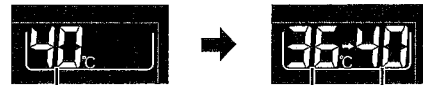

設定した
風呂温度

現在の風呂温度
(目安) 設定した
風呂温度

>> しくみ

- 【台所リモコンで追いだきした場合や、長押しで追いだきした場合】入浴できる状態に近づく、音声でお知らせします。

【追いだき 完了】



点灯

長押しで追いだきした場合【自動保温】

>> しくみ

- 追いだきランプ消灯。
- 【台所リモコンで追いだきした場合や、長押しで追いだきした場合】メロディでお知らせします。

>> しくみ

- ふろ自動ランプ点灯。
- 燃焼中は炎マーク点灯。
- 自動保温の時間はふろ自動と同じです。

■ 追いだきを途中でやめたいとき

追いだきスイッチを「切」にする

》しくみ

●追いだきランプ消灯。

■ 追いだき完了後に自動保温をやめたいとき

ふろ自動スイッチを「切」にする

》しくみ

●ふろ自動ランプ消灯。

ぬるいお風呂のお湯を沸かすへ追いだき

お知らせ

●【浴室リモコンで追いだきした場合】

設定したふろ温度まで追いだきします。設定したふろ温度よりお湯の温度が高い場合、1回押すと1℃上がり、くりかえし押すと設定温度+3℃を上限に(設定温度45℃以上の場合は、約48℃まで)追いだきします。やけどに注意してください。

●【台所リモコンで追いだきした場合】

設定したふろ温度まで追いだきします。

●ふろ自動ランプ点滅中は、追いだきをすることができません。

お風呂のお湯を増やす <たし湯>

手順

操作できるリモコン **浴室**

- 1** ① 運転スイッチを「入」にして ② ふたの中のたし湯スイッチを「入」にする

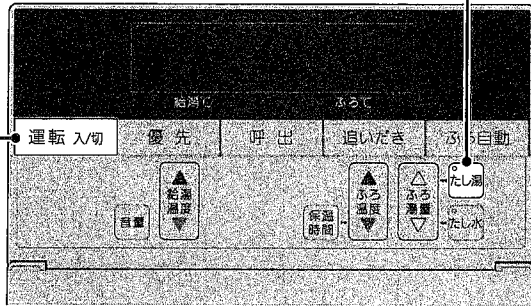

- 》**しくみ**
- 運転ランプ、優先ランプ点灯。
 - たし湯ランプ点灯。

【たし湯 開始】

表示例

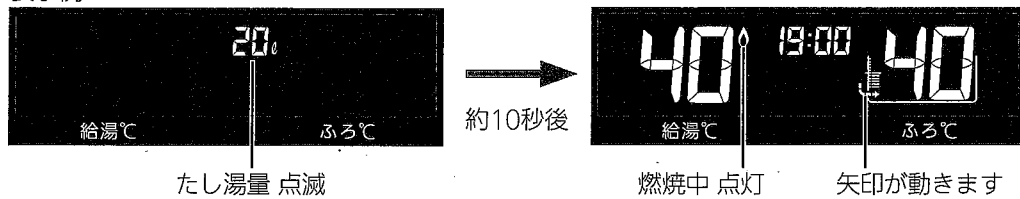

- 》**しくみ**
- 設定したふろ温度のお湯を、約20L たし湯します。

たし湯量表示が点滅している間(約10秒間)は、ふろ湯量スイッチで、たし湯量を変更できます

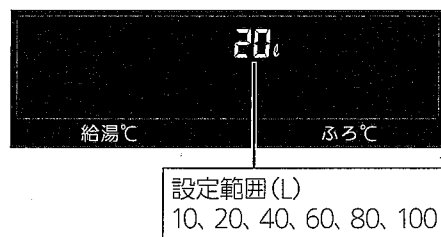
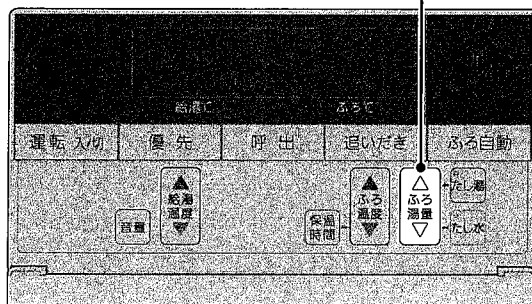

- 》**しくみ**
- 変更したたし湯量は記憶しません。
 - 操作後約10秒たつと、元の画面に戻ります。

【たし湯 完了】

- 》**しくみ**
- たし湯ランプ消灯。

■ たし湯を途中でやめたいとき

たし湯スイッチを「切」にする

- 》**しくみ**
- たし湯ランプ消灯。

お知らせ

- たし湯中に台所やシャワーでお湯を使うと、たし湯を中断します。お湯を使い終わると再開します。
- ふろ自動ランプ点滅中は、たし湯をすることができません。

お風呂のお湯をぬるくする <たし水>

手順

操作できるリモコン **浴室**

- 1** ① 運転スイッチを「入」にして ② ふたの中のたし水スイッチを「入」にする

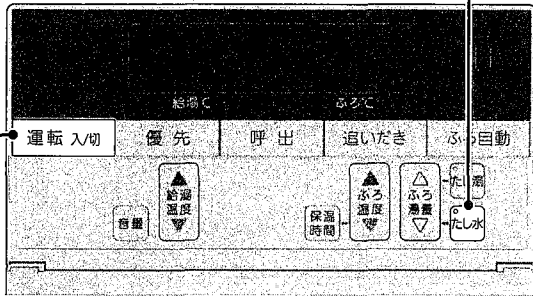

》**しくみ**

- 運転ランプ、優先ランプ点灯。
- たし水ランプ点灯。

【たし水 開始】

表示例

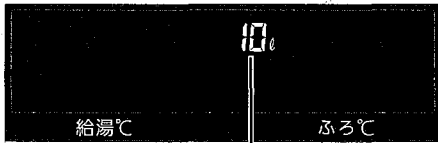

たし水量 点滅

約10秒後



矢印が動きます

》**しくみ**

- 水が約10L入り、その後約3Lのお湯が入ります。(お湯が入るとき炎マーク点灯)

たし水量表示が点滅している間(約10秒間)は
ふろ湯量スイッチで、たし水量が変更できます

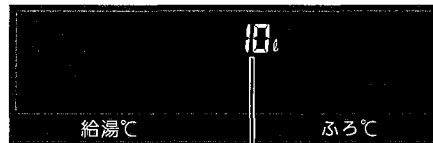
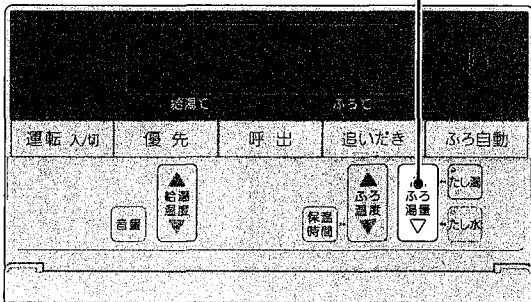

設定範囲(L)
10、20、30、40、50、60

》**しくみ**

- 変更したたし水量は記憶しません。
- 操作後約10秒たつと、元の画面に戻ります。

【たし水 完了】

》**しくみ**

- たし水ランプ消灯。

■ たし水を途中でやめたいとき

たし水スイッチを「切」にする

》**しくみ**

- たし水ランプ消灯。
- たし水を途中でやめても、約3Lのお湯が入ります。(お湯が入るとき炎マーク点灯)

お知らせ

- たし水中に台所やシャワーでお湯を使うと、たし水を中断します。お湯を使い終わると再開します。
- ふろ自動ランプ点滅中は、たし水をするできません。

お風呂のお湯を増やすへたし湯／お風呂のお湯をぬるくするへたし水

お風呂沸かしを予約する <ふろ予約>

- お好みの時刻にお風呂を沸かすことができます。一度予約時刻を設定しておけば、ふろ予約スイッチを押すだけで毎回同じ時刻にお風呂が沸き上がります。
- 予約時刻(沸き上がり時刻)の約30分~60分前にふろ自動を開始するため、60分前までには予約してください。
- 残り湯があっても、ふろ予約できます。その場合の沸き上がり湯量は、P25「残り湯を沸かし直す場合」と同じになります。

準備

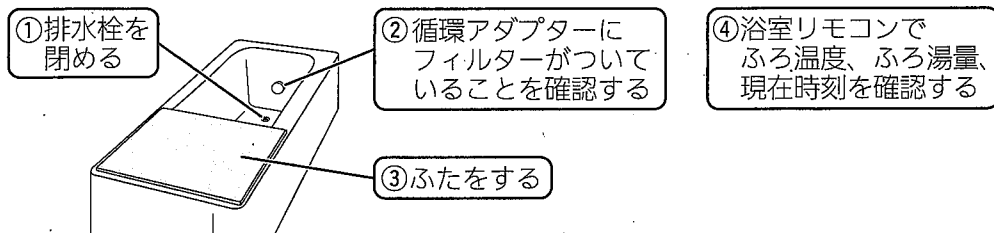

手順

操作できるリモコン **台所**

1 ふたの中のふろ予約スイッチを「入」にする

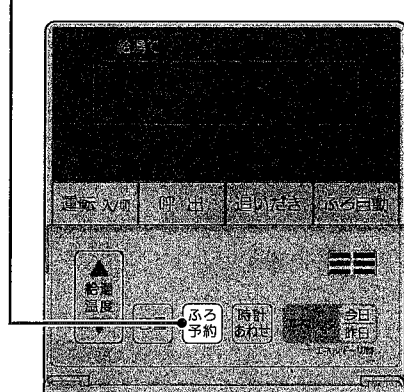

表示例

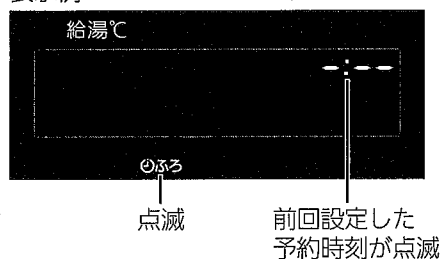

》しくみ

- 運転スイッチの「入」「切」に関係なく、予約できます。
- 「ピピピ」と鳴ったり、ふろ予約の設定画面にならないとき
→ 時計をあわせてください。(P18)

2 給湯温度スイッチで沸き上がり時刻を設定する

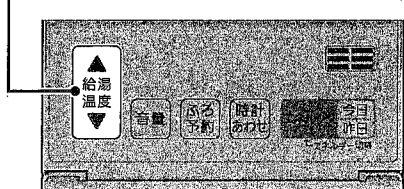

例：19時30分

》しくみ

- 一度押すごとに10分ずつ、長押しすると1時間ずつ変わります。
- 設定した予約時刻は記憶します。

3 ふろ予約スイッチを押す

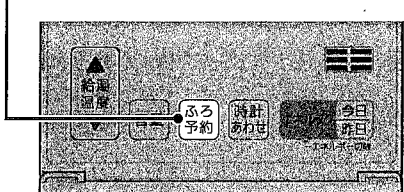

表示例(運転スイッチ「入」時)



点灯 設定したふろ温度が約10秒間点灯 → 元の画面

》しくみ

- 運転スイッチ「切」時に設定した場合は、ふろ温度は点灯しません。

！注意

- ふろ予約を押さなければ予約されません。

【ふろ予約完了】

【ふろ自動 開始】

予約した時刻におふろが沸き上がるように、
約30分～60分前に開始します

》しくみ

- ふろ自動ランプ点滅。
- 燃焼中は炎マーク点灯。
- ふろ予約の場合は、入浴できる状態に近づいても音声でのお知らせはしません。

【沸き上がり】

》しくみ

- ふろ自動ランプ点灯。
- ふろ予約マーク消灯。
- メロディでお知らせします。

【自動保温】

》しくみ

- 燃焼中は炎マーク点灯。

■ ふろ自動が始まる前に、予約をやめたいとき

ふろ予約スイッチを押して、予約を解除する

》しくみ

- ふろ予約マーク消灯。

■ ふろ自動が始まったあとで、ふろ自動をやめたいとき

ふろ自動スイッチを「切」にする

》しくみ

- ふろ自動ランプ消灯。
- ふろ予約マーク消灯。
- ふろ予約スイッチでも「切」にすることができます。

おふろ沸かしを予約するへふろ予約

お知らせ

- 前日などの残り湯(水)があるときや、ふろ自動が始まったあとでお湯を使ったときは、沸き上がり時刻が遅くなる場合があります。

ふろ配管クリーンをする

●「ふろ配管クリーン」は、ふろ配管内に新しいお湯を流して、ふろ配管内の残り湯を押し出す機能です。浴槽の残り湯を排水してから、以下の手順でおこなってください。

手順

操作できるリモコン **台所** **浴室** / 記載例 **浴室**

1 ① 運転スイッチを「切」にして

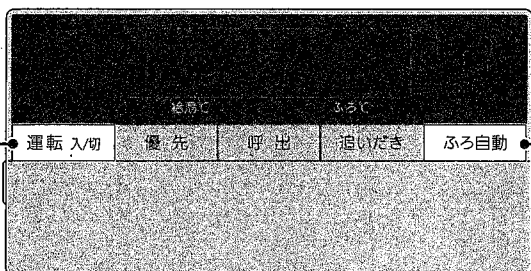

② ふろ自動スイッチをピッと鳴るまで押す(約2秒間)

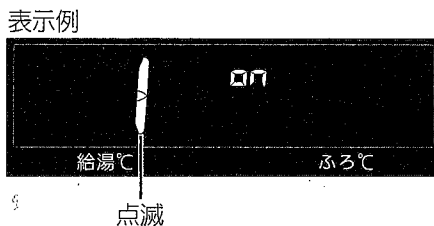

2 ふたの中の給湯温度スイッチで、点滅している数字を「3」にする

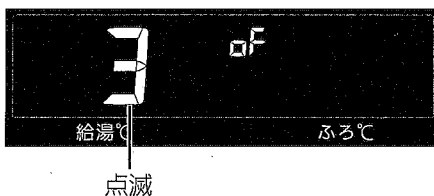
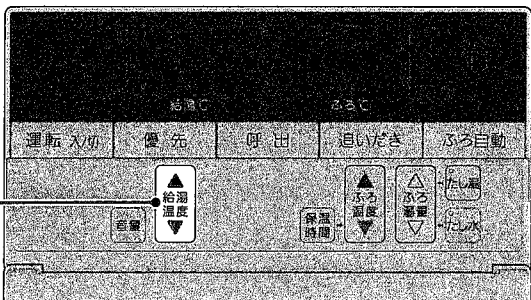

3 ① ふろ自動スイッチを押して

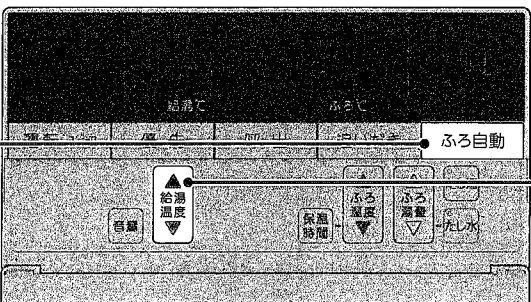

② 給湯温度スイッチの▲を押す

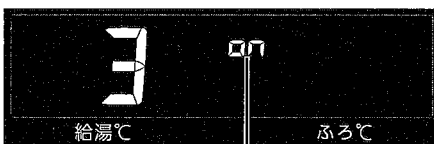

of → onになり、すぐにふろ配管クリーンが始まります

》しき

- 運転スイッチが「入」になります。ふろ配管クリーンが終了しても運転スイッチは「入」のままです。
- 途中でやめたいときは、運転スイッチを「切」にしてください。

【ふろ配管クリーン 開始】

循環アダプターから、ふろ設定温度のお湯が約7L出て、自動的に止まります

表示例



燃焼中 点灯 点灯 矢印が動きます

お知らせ

- 湯あかはたまりにくくなっていますが、雑菌などが気になる場合は市販のふろがま洗剤をお試しください。(ふろがま洗剤の説明書に従って正しく洗浄してください)
- ふろ配管クリーン中に台所やシャワーでお湯を使うと、ふろ配管クリーンを中断します。お湯を使い終わると再開します。

リモコンの音量を変更する

- リモコンの以下の音量が変わります。
 - ・ スイッチを押したときに鳴る音(操作音)
 - ・ 声によるお知らせ(音声ガイド)
 - ・ 呼出スイッチによる呼び出し音
 - ・ メロディ

手順

操作できるリモコン **台所** **浴室** / 記載例 **台所**

1 ふたの中の音量スイッチを押す

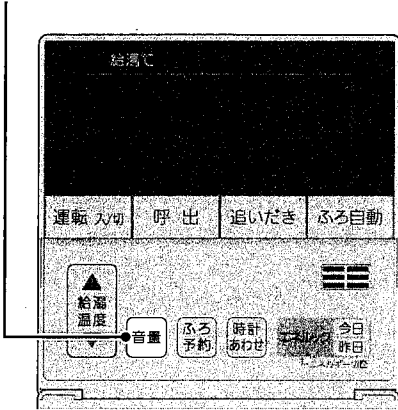

表示例

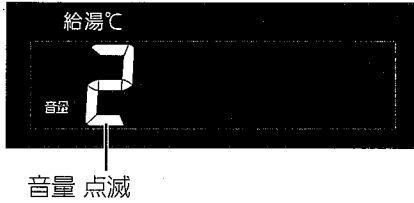

》しくみ

- 運転スイッチの「入」「切」に関係なく、設定できます。

2 音量スイッチまたは給湯温度スイッチで、音量を変更する

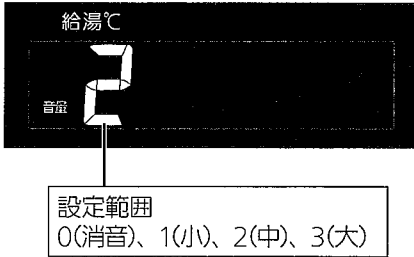
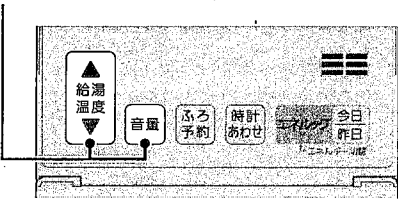

【音量変更完了】

- 「声によるお知らせ(音声ガイド)」のみ消したいとき → P42の番号1
- 「沸き上がりのお知らせ」のみ消したいとき → P43の番号14
- 「沸き上がる前のお知らせ」のみ消したいとき → P43の番号28

ふる配管クリンをする／リモコンの音量を変更する

浴室または台所を呼び出す <呼出>

- 浴室から台所を、台所から浴室を、呼び出すことができます。(インターホンではないので会話はできません)

手順

操作できるリモコン **台所** **浴室** / 記載例 **浴室**

1 呼出スイッチを押す

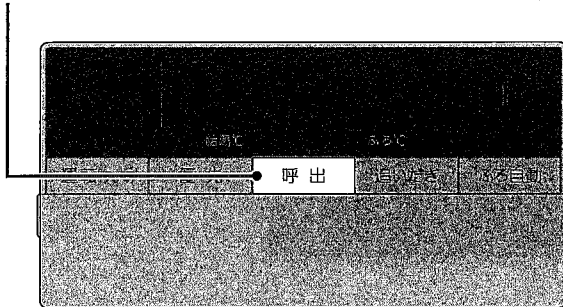

》しゝみ

- 運転スイッチの「入」「切」に関係なく、呼び出しできます。
- 呼出ランプ点灯→消灯。
- 呼び出し音が鳴ります。
- 押し続けると、手を離すまで呼び出し音をくりかえします。

お知らせ

- リモコンの音量「0」の設定(P35)でも、呼び出し音は鳴ります。

* memo *

浴室または台所を呼び出す呼出

エネルギーでガスやお湯などの使用状況

- エネルギーを正しく見るためには、時計合わせが必要です。(P18)
- ※必要に応じて、表示や単価料金・目標値などの設定を変更できます。(P40)
- ※エネルギーの表示は、1時間に1回もしくは、エネルギースイッチを押した場合に更新されます。

● 運転スイッチ「入」時は、台所リモコンに今日のガス・お湯の使用状況とCO₂排出量を、常に表示します<エネリング>

エネリング(グラフ)の見かた

目標に対して、今日はどれくらい使用しているかを示します。
(1目盛=目標の約10%)

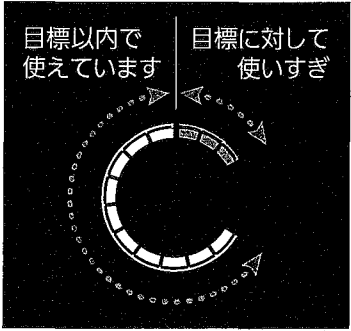

この位置が「目標」です
過去2週間の使用分(CO₂の場合は排出量)の
平均値を、一日に使用する目安の目標とします。

目標を超えると、**OVER** が点灯します。
(故障・異常を表すもの
ではありません)

ガス→お湯→CO₂→…
と約20秒ごとに
切り替わります。

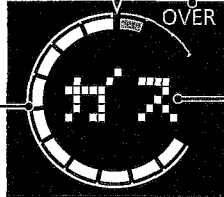

(「ガス」の使用状況例)

そんなに使っていないはずなのに
OVER が出るのはなぜ? (P56)

● よりくわしい状況を確認するには

運転スイッチ「入」の状態、ふたの中の **エネルギー** を押す

エネルギーを押すごとに、ガス→お湯→CO₂→…と、エネルギーが切り替わります

表示例

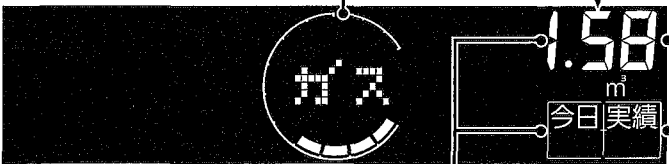

【料金設定(P40)が「0円」の場合】
実績や目標値を、使用量で表示します。

【料金設定(P40)が「0円」以外の場合】
実績や目標値を、料金と使用量で表示します。

今日 昨日 を押すごとに、
「今日」「昨日」の値が切り替わります

給湯温度 を押すごとに、「実績」「目標」の値が切り替わります

(料金設定(P40)をしていれば、▲▼を押すごとに、料金の実績⇄使用量の実績⇄料金の目標値⇄使用量の目標値を表示します)

記を見る

● 運転スイッチを「切」にしたとき

料金設定(P40)をしている場合は、運転スイッチを「切」にすると、今日の料金の実績を約3秒間表示してから画面が消灯します。(表示するエネルギーは、運転スイッチを「切」にするたびに変わります)

確認できるエネルギーや表示する値について

● ガスふろ給湯器で使用したガス・お湯の状況を確認できます

- 0:00から次の0:00までの使用分を「1日分」として、積算します。
- ガスふろ給湯器を通らないガス(ガスコンロ、ファンヒーターなど)やガスふろ給湯器を通らない水道(トイレ、屋外水栓など)の使用分は、積算しません。
- 運転スイッチ「切」時にお湯側から水を出した場合は、ガスふろ給湯器内を通るので「お湯使用分」として積算します。

● 表示する値は、実際の使用量や料金とは異なります

- リモコンに表示する使用量・料金などの値は目安です。
- リモコンに表示する料金に基本料金は含まれません。
- ガス・水道の料金は、ご家庭に設置されている各メーターの使用量に応じて請求されます。リモコンに表示する金額で請求されることはありません。(特にガス・水道については、ガスふろ給湯器以外で使用する場合がありますため、請求額が大きく異なります)
- ガス・水道の実際の単価料金は、使用量に応じて変動します。

エネルギーでガスやお湯などの使用状況を見る

エネルギーの設定を変更する

- 台所リモコンで設定します。(設定中はエネリングを表示します)
- ガス・水道の単価料金は、それぞれの「使用量のお知らせ」などの明細書を参考にしてください。(各明細書について不明な場合は、それぞれの事業者にお問い合わせください)
- 目標値を変更する場合は、明細書を参考にしてください。
- CO₂排出量は、各エネルギーの使用量にCO₂換算値をかけた値で表示します。

★：初期設定

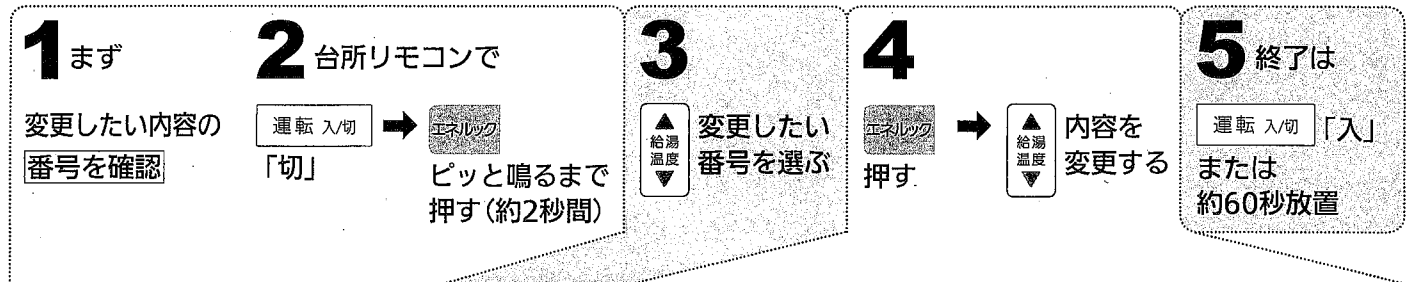

CO ₂ 排出量のエネルギーの種類を変更したい	1			1：ガスのみ 2：お湯のみ 3：ガス+お湯★
常に表示するエネリングの表示内容を変更したい	2			0：自動切り替え★ 1：ガス 2：お湯 3：自動切り替え (0と3は同じです。表示が「ガス→お湯→CO ₂ →ガス…」と自動的に変わります)
表示は出ますがこの設定は関係ありません	3			
ガスの単価料金を変更したい	6			0~999 円/m ³ 料金表示を出したくない場合は、0に設定してください。 (★：100)
ガスの1か月の使用量の目標値を変更したい	7			0~999 m ³ 0に設定すると、目標が自動的に設定されます。 (★：0)
水道の単価料金を変更したい	8			0~999 円/m ³ 料金表示を出したくない場合は、0に設定してください。 (★：200)
水道の1か月の使用量の目標値を変更したい	9			0~999 m ³ 0に設定すると、目標が自動的に設定されます。 (★：0)
エネリングの表示をやめたい	10			on：表示する★ oF：表示しない

★：初期設定

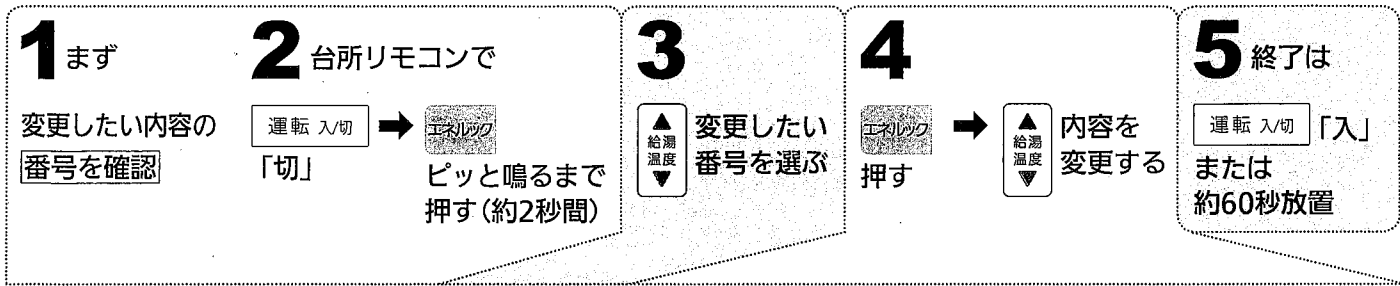

ガスのCO ₂ 換算値を変更したい	12			0.01~9.99 kgCO ₂ /m ³ (★：都市ガス→2.21※、LPガス→6.06 ※東京ガスの都市ガス13Aの代表組成より)
水道のCO ₂ 換算値を変更したい	13			0.01~9.99 kgCO ₂ /m ³ (★：0.36…環境省発表資料より)
エネルギー設定を初期設定に戻したい	14			を長押し 表示がonになり、初期設定に戻る (ピッと鳴るまで 約5秒間)

エネルギーの設定を変更する

使い勝手にあわせて設定を変更する

★：初期設定

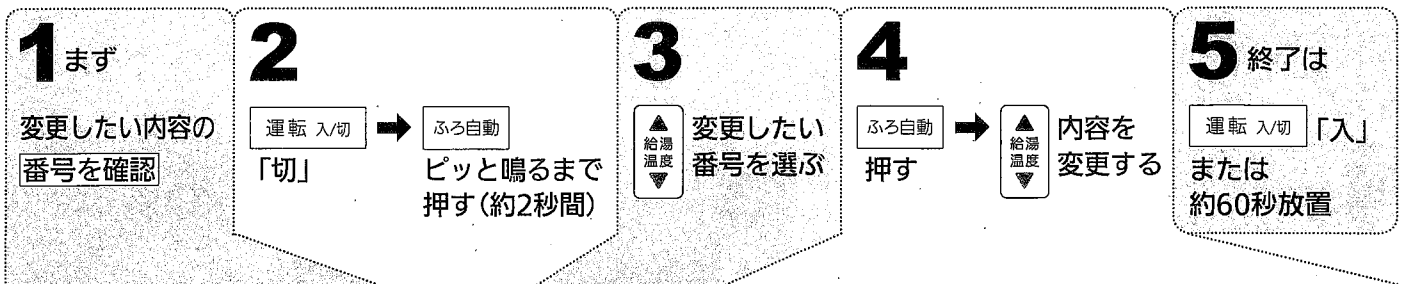

声によるお知らせ(音声ガイド)を消したい	1	台所 浴室 それぞれ		 	on：あり★ of：なし
表示の節電をやめたい 時計を いつも表示させたい	2	台所 浴室 それぞれ		 } 	1：表示の節電をする★ 2：表示の節電をしない 3：表示の節電をしない/運転スイッチ「切」でも時計を表示する
ふろ配管クリーンを 手動でしたい	3	台所 または 浴室		 給湯 を押す	すぐにふろ配管クリーン開始 (運転スイッチが「入」になります)
自動保温の時間を 変更したい 自動保温はほしくない	4	台所 または 浴室		 } 	0：沸き上がり後、自動保温をしません 1～9：1～9時間 (★：4)
リモコンの音量を 変えたい	8	台所 浴室 それぞれ		 } 	0：消音 1：小 2：中★ 3：大
給湯・シャワーの 温度を制限したい	11	台所 または 浴室		 } 	上限の温度(℃)： 32、35、37～48(1℃きざみ)、 50、55、60★
【屋内設置形のみ】 おふろを早く沸かしたい	12	台所 または 浴室		 	on：給湯中はお湯はりを中断する★ ・中断した分、沸き上がりが遅くなります。 ・お湯を使い終わると再開します。 of：給湯とお湯はりを同時に使う ・「on」設定時よりも早く沸き上がります。 ・お湯の出が悪くなる場合があります。 ・給湯・シャワーは、ふろ温度のお湯が出ます。
【浴室リモコンで追っだき する場合】 少し熱めに 追っだきしたい	13	浴室		 } 	0：浴槽のお湯の温度+約1℃追っだき★ 1：設定「0」よりももう少し高い温度まで 追っだき 2：設定「1」よりももう少し高い温度まで 追っだき

※どの設定の場合でも、浴槽のお湯の温度が設定した
ふろ温度より低いときは、設定温度まで沸かします。

★：初期設定

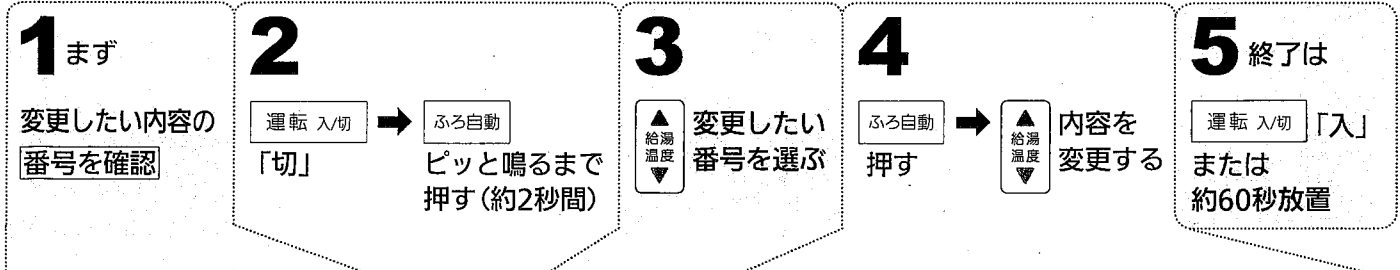

沸き上がりのお知らせを 何度かしてほしい 沸き上がりのお知らせは いらない	14	台所 または 浴室	14 1	14 0 14 2	0：お知らせをしない 1：お知らせを1回する★ 2：お知らせをくりかえす (1回目はメロディ+音声でお知らせ、 その後約1分おきに「ピピピ」+音声を 5回くりかえし) ※台所リモコンで追いだきした場合や、追いだき保温 時の追いだき完了のお知らせも含まれます。
【浴室リモコンで追いだき する場合】 追いだき完了の お知らせをしたい	15	浴室	15 of	15 on 15 of	on：お知らせをする(浴室・台所とも) of：お知らせをしない★
ユーザー設定を 初期設定に戻したい	19	台所 または 浴室	19 of	19 of ▲給湯 を長押し (ピッと鳴るまで 約5秒間)	表示がonになり、初期設定に戻る ※音量も初期設定に戻ります。
ふろ温度や沸き上がりの 温度を制限したい	20	浴室	20 of	20 of 20 33 20 48	of：上限の温度は48℃★ 33~48：上限の温度は設定した値
呼び出し音の種類を 変えたい	27	台所 浴室 それぞれ	27 1	27 1 27 2	1：呼び出し音1★ 2：呼び出し音2
沸き上がる前の お知らせはいらない	28	台所 または 浴室	28 on	28 on 28 of	on：お知らせをする★ of：お知らせをしない

使い勝手にあわせて設定を変更する

凍結による破損を予防する

お願い	凍結による破損を予防する	<ul style="list-style-type: none"> ● 暖かい地域でも、機器や配管内の水が凍結して破損事故が起こることがありますので、以下をお読みいただき、必要な対策をしてください。 ● 凍結により機器が破損したときの修理は、保証期間内でも有料になります。
------------	--------------	---

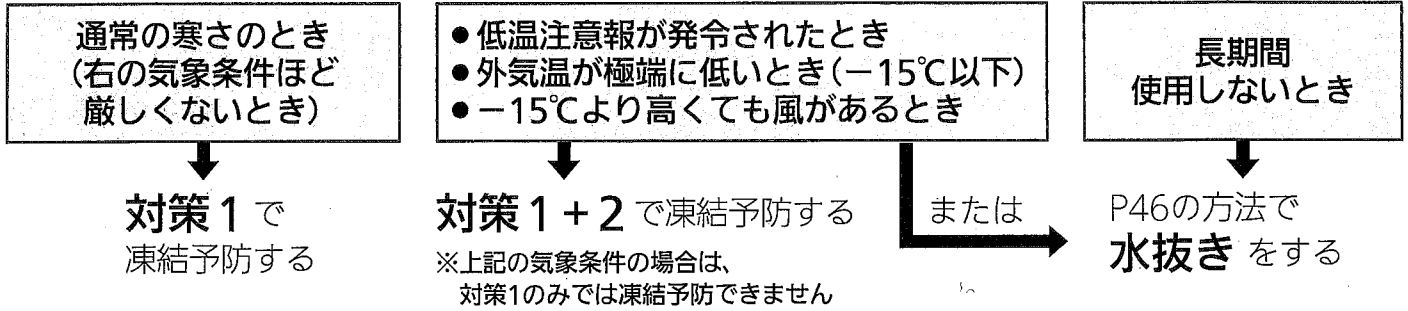

対策1 凍結予防ヒーター + ポンプ運転により自動的に凍結予防 (運転スイッチ「入」「切」に関係なく、自動的に凍結予防します)

電源プラグを抜かない

電源プラグを入れておくと、凍結予防ヒーターで機器内の凍結予防をします

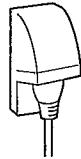

- 給水・給湯配管や、給水元栓およびふろ配管などの凍結は予防できません。必ず保温材または電気ヒーターを巻くなどの地域に応じた処置をしてください。(わからないときは、販売店に確認してください)

浴槽の循環アダプターの上まで水を入れておく (残り湯があるときなど)

ポンプで浴槽の水を循環させ、ふろ配管の凍結予防をします

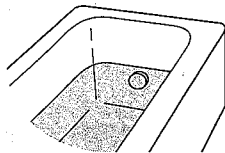

- 燃焼はしませんが、ポンプの運転音(ウーン)と水が循環する音がします。
- リモコンに凍結予防運転中マークが点灯します。
- 水がないとポンプが空運転し、機器から大きな音が発生する場合があります。

対策2 通水による凍結予防

1 リモコンの運転スイッチを「切」にする

2 サーモスタット式混合水栓やシングルレバー式混合水栓の場合は、最高温度側にする

3 おふろの給湯栓を開き、少量の水を流したままにする
少量の水とは・・・
1分間に約400mL、太さ約4mm

4 約30分後、流れる量を確認する
流量が不安定になっている場合があります

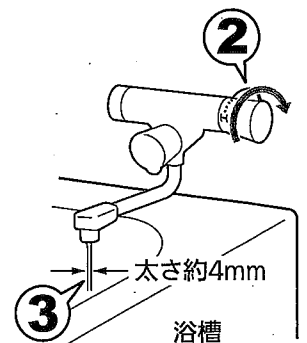

- 機器だけでなく、給水・給湯配管、給水元栓なども同時に凍結予防できます。
- 結露現象予防として、運転スイッチ「切」の状態でも給湯栓から水を出さないようお願いしますが(P10)、凍結予防の処置の場合は問題ありません。
- サーモスタット式混合水栓やシングルレバー式混合水栓の場合、再使用時の温度設定にご注意ください。やけど予防のため。
- この処置をしても凍結するおそれのある場合には、P46の方法で水抜きをおこなってください。

凍結してお湯(水)が出ないとき

● リモコンの運転スイッチを「切」にする

- 「入」にしていると燃焼する場合があります。
- 気温の上昇により自然に解凍するまで待つことをおすすめします。

● すぐにお湯を使いたい場合は、以下の方法をお試しください

1 リモコンの
運転スイッチを
「切」にする

2 台所などの給湯栓を
少し開けておく

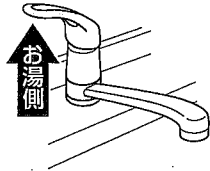

3 ガス栓を閉める

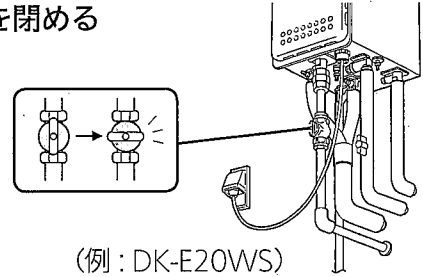

4 給水元栓をまわしてみる(閉めてみる)

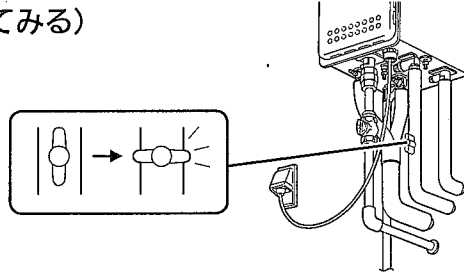

給水元栓が凍結して回らない場合

- ① タオルを給水元栓のまわりに巻く。
- ② 人肌程度(30℃～40℃)のぬるま湯を給水元栓に巻いたタオルにゆっくりかける。(必要に応じて、床面などがぬれないように処置をする)

注意

- 熱湯をかけると配管が破裂するおそれがあります。
- 機器の電源プラグ、コード、電源コンセントにお湯がかからないように注意してください。
- ガス栓とまちがえないように注意してください。

- ③ 給水元栓が回る(水が流れる音がある)ようになったら、給湯栓を閉める。
- ④ タオルを外し、給水元栓のまわりについた水を乾いた布でふき取る。
- ⑤ 今後凍結しにくいようにするため、給水元栓まわりに保温材をかぶせるなどの処置をする。(わからないときは、販売店に確認してください)

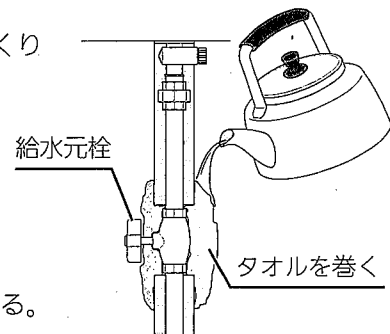

給水元栓が回るのに水が出ない場合

給水元栓を必ず閉め、気温の上昇により自然に解凍するのを待つか、お買い上げの販売店かパロマにご連絡ください。

凍結による破損を予防する

お知らせ

- 凍結した場合は、そのままでは絶対に使用しないでください。機器の故障の原因となります。
- 給湯栓から水が出るようになって、機器や配管から水漏れがないかよく確認のうえ使用してください。

長期間使用しないとき(水抜きのみ)



注意 機器の水抜きをする場合、運転スイッチを「切」にし、機器が冷えてからおこなうやけど予防のため。機器の使用直後は、機器内のお湯が高温になっています。

準備

水抜き栓などからお湯(水)が約2~3L出ますので、機器の下に容器などを置いて排水を受けてください。

手順

1 ガス栓と給水元栓を閉める

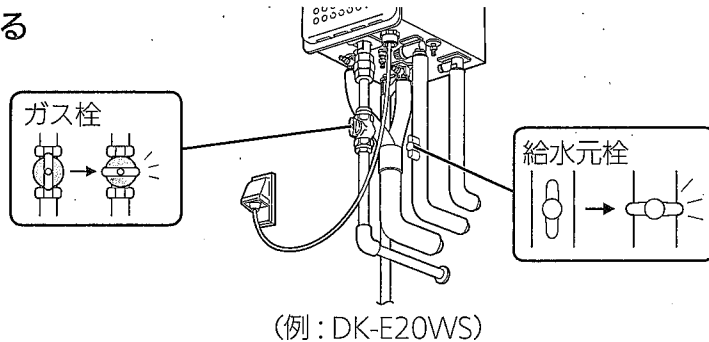

2 浴槽内の水を完全に排水する

3 家中のすべての給湯栓を全開にする

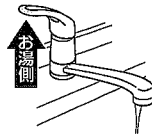

- ### 4
- ①リモコンの運転スイッチを「入」にする
 - ②追いだきスイッチを「入」にし、循環アダプターから水が出ることを確認する
 - ③循環アダプターから水が出なくなったら、運転スイッチを「切」にする

》しゅみ

- リモコンに故障表示「562」「632」を表示する場合がありますが、異常ではありません。

！注意

- このあと、浴槽に水を流し込まないでください。

- ### 5
- ①水抜き栓①②③(屋外設置形の場合は④も)を少しずつ左に回して開ける
 - ②【屋外設置形の場合】
水抜き栓(フィルター付き)⑤を左に回して外す
【屋内設置形の場合】
水抜き栓(フィルター付き)⑤のA部を左に回して開ける
 - ③過圧防止安全装置(水抜き栓)⑥を左に回して開ける
 - ④2分程度そのままにする

》しゅみ

- 水抜き栓から勢いよく水が飛び散る可能性があります。

- ### 6
- ①運転スイッチを「入」にする
 - ②ふろ自動スイッチを「入」にし、約1分そのままにする
 - ③運転スイッチを「切」にする

》しゅみ

- リモコンに故障表示「562」「632」を表示する場合がありますが、異常ではありません。

7 機器の電源プラグを抜く ぬれた手でさわらない

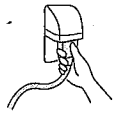

8 完全に排水したことを確認したあと、すべての水抜き栓・過圧防止安全装置(水抜き栓)・家中のすべての給湯栓を閉める 確実に閉まっていることを確認する

※閉まっていなくて、再使用時に排気ガスが漏れる場合があります。

注意

●水抜き完了後は、ふる自動スイッチや追いだきスイッチを押さないでください。

屋外設置形

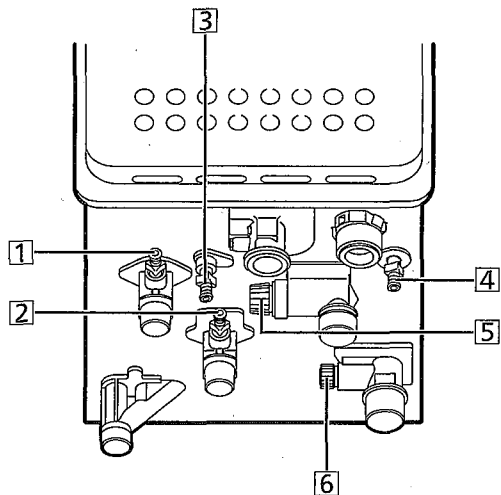

※水抜き栓が見えにくい部分があるため、配管のイラストを省略しています。

屋内設置形

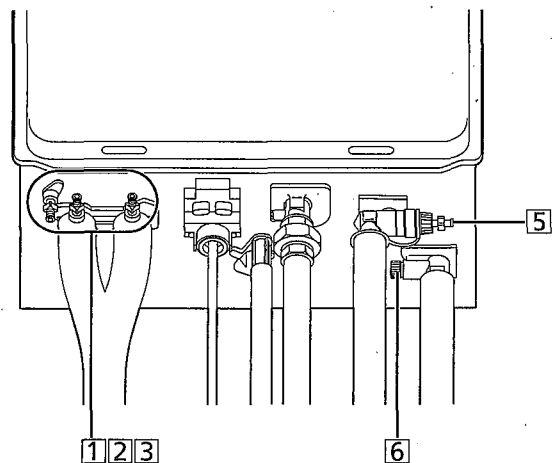

各水抜き栓は、保温材などで見えにくいことがあります。

水抜き栓①②③④



水抜き栓(フィルター付き)⑤
【屋外設置形】



【屋内設置形】

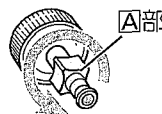

過圧防止安全装置(水抜き栓)⑥

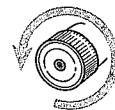

水抜き後の再使用のとき

- ①すべての水抜き栓・過圧防止安全装置(水抜き栓)・家中のすべての給湯栓が確実に閉まっていることを確認する。
- ②給水元栓を開ける。
- ③家中のすべての給湯栓を開け、水が出ることを確認してから閉め、機器や配管から水漏れがないかよく確認する。
- ④ガス栓を開け、電源プラグを電源コンセントに差し込む。ぬれた手でさわらない
- ⑤ポンプの呼び水をする。(P12の手順4)

長期間使用しないとき(水抜きのしかた)

日常の点検・お手入れのしかた

●点検・お手入れは定期的におこなってください。

⚠️注意

❗ 機器の点検・お手入れをする場合、運転スイッチを「切」にし、機器が冷えてからおこなうやけど予防のため。機器の使用直後は、機器内のお湯が高温になっています。

点検

排気口・給排気筒トップにススがついていないか？

→①

ついている場合：★

点検

【排気方向を上方へ変更するカバーを取り付けている場合】

カバーに雪が積もっていないか？ →①

積もっている場合は、除雪する。

点検

排気口・給気口・給排気筒トップがホコリなどでふさがっていないか？ →①②

ふさがっている場合は、掃除する。

点検

給排気筒トップや給・排気筒が外れたり、穴があいたり、詰まったりしていないか？

現象があった場合：★

点検

●運転中に機器から異常音が聞こえないか？ →③

●機器・配管から水漏れはないか？ →④

現象があった場合：

「故障・異常かな？と思ったら」のP57を確認する。それでもなおおかしいときは、お買い上げの販売店かパロマに連絡する。

点検

●ドレン配管の先にゴミ詰まりなどがないか？ →⑤

●ドレン配管の先が水につかっているか？ →⑤

ゴミなどは取り除く。

ドレン配管の先が水につかっている場合：★

点検

機器や排気口・給排気筒トップのまわりに洗濯物・新聞紙・木材・灯油・スプレー缶など、燃えやすいものを置いていないか？

燃えやすいものを置かない。

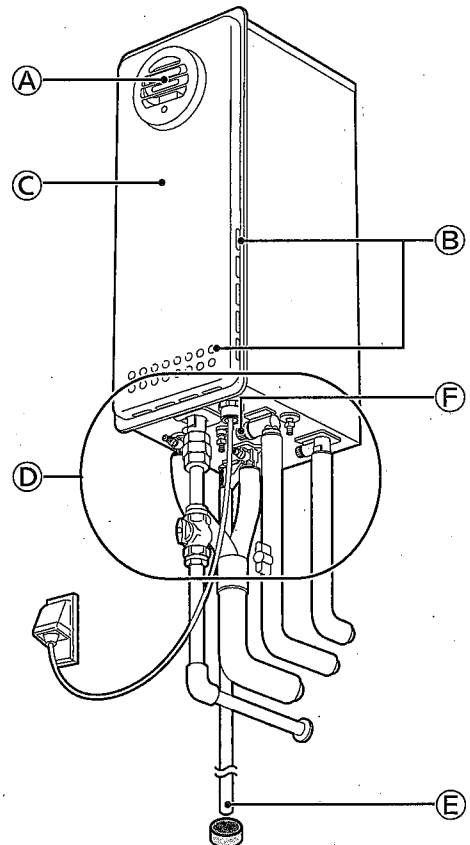

(例：DK-E20WS)

★の処置：お買い上げの販売店かパロマへ連絡する。

点検

機器外装の下部周辺などにサビや穴開きはないか？ →⑥

現象があった場合：★

※海に近く潮風が当たりやすい地域の場合、潮風によって、機器本体および配管接続部にサビが発生する場合があります。サビがひどい場合は、機器本体内部への影響も考えられますので、点検(有料)をおすすめします。

点検

機器外装に異常な変色はないか？ →⑦

現象があった場合：★

お手入れ リモコン

リモコンの表面が汚れたときは、湿った布で軽くふいてください。

お手入れ 外装の汚れ →◎

ぬれた布で落としたあと充分水気をふき取ってください。特に汚れのひどいときには、中性洗剤を使用してください。

お手入れ 水抜き栓のフィルター →㊦

水抜き栓のフィルターにゴミなどが詰まると、お湯の出が悪くなったりお湯にならない場合がありますので、以下の方法で掃除をしてください。

- ①水抜き栓から出る水(お湯)を受ける容器を準備する。
- ②機器の給水元栓(P13)を閉める。
- ③台所・洗面所など、家中のすべての給湯栓を開ける。

【屋外設置形の場合】

- ④水抜き栓を左に回して外す。※1 ※2
- ⑤配管とつながっているバンドから外す。
- ⑥フィルター部分をブラシなどで水洗いする。※3
- ⑦元どおりに水抜き栓を取り付ける。

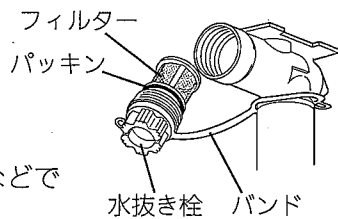

【屋内設置形の場合】

- ④A部を左に回して開ける。※1
- ⑤水が完全に抜けたら、B部を左に回して外す。※1
- ⑥フィルター部分をブラシなどで水洗いする。※3
- ⑦元どおりにB部を取り付け、A部を閉める。

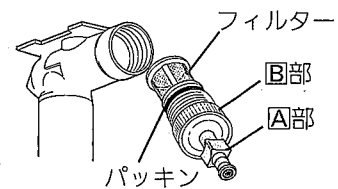

- ⑧すべての給湯栓を閉める。
 - ⑨給水元栓を開け、水抜き栓の周囲に水漏れがないことを確認する。
- ※1 このとき水(湯)が出るので注意してください。
※2 水抜き栓が回らなくて回らない場合は、コインなどを水抜き栓の切り欠きに差し込んで、回してみてください。
※3 水抜き栓からフィルターが外れた場合は、水抜き栓とフィルターの間のパッキンをなくさないように注意してください。

お手入れ おふろの配管

- ポンプで浴槽の水を循環させるため、湯あかはたまりにくくなっていますが、雑菌などが気になる場合は市販のふろがま洗剤をお試しください。(ふろがま洗剤の説明書に従って正しく洗浄してください)
- ふろ配管クリーンによって配管内の残り湯を押し出すことができます。(P34)

お手入れ 循環アダプターのフィルター (月に1度くらい)

フィルターが詰まると、おふろの温度がご希望の温度にならないおそれがありますので、以下の方法で必ずこまめに掃除してください。

※リモコンの運転スイッチを「切」にしてからおこなってください。

※フィルターは必ず正常に取り付けて使用してください。外したままや、正常に取り付けられていない状態で使用すると、機器が故障することがあります。

- ①循環アダプターのフィルターを左に回して外す
- ②歯ブラシなどで水洗いする
- ③△同士を合わせてはめ込む
- ④右に止まるまで回して固定する

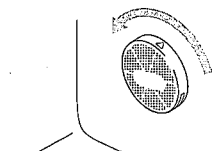

(循環アダプターの形状は、異なる場合があります)

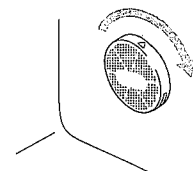
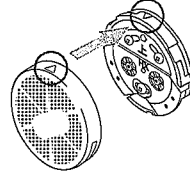
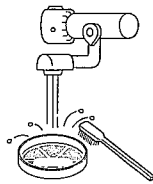

日常の点検・お手入れのしかた

定期点検のおすすめ(有料)

より長く安全にお使いいただくために、1年に1回程度(使用頻度の高い場合は1年に2回程度)の定期点検を受けられることをおすすめします。本製品の逆流防止装置に関しては、4~6年に1回程度の定期点検を受けられることをおすすめします。お買い上げの販売店かパロマまでご相談のうえ、お申しつけください。(有料)

法定点検について【屋内設置形の場合】

お買い上げいただいた製品は、消費生活用製品安全法(消安法)の長期使用製品安全点検制度で指定された特定保守製品です。

● 特定保守製品とは

「消費生活用製品のうち、長期間の使用に伴い生ずる劣化(経年劣化)により安全上支障が生じ、一般消費者の生命又は身体に対して特に重大な危害を及ぼすおそれが多いと認められる製品であって、使用状況等からみてその適切な保守を促進することが適当なもの(消安法第2条第4項)」として指定された製品です。

● 法定の点検期間になったら点検を受けてください

- 特定保守製品は、経年劣化による重大事故を防止するために、設計標準使用期間に基づいて製品ごとに設定された点検期間中に点検を受けることが、製品の所有者の責務として求められています(消安法第32条の14)。本製品に表示している点検期間になりましたら、必ず点検を受けてください。(点検は有料です)
- なお、法定点検の後もご使用を継続する場合には、こまめに点検を受けることが本製品を安全にお使いいただくために必要となりますので、ご注意ください。
- 法定点検は、その時点で点検基準に適合しているかどうかの確認であって、その後の安全を担保するものではありません。

● 法定の所有者登録をしてください

- 特定保守製品の所有者は、この製品の製造(輸入)事業者が法定の所有者登録をすることが求められています(消安法第32条の8第1項)。
製品に同梱している「所有者票」に記載している《所有者登録の方法》に従って、ご登録をお願いします。
- ご登録いただいた所有者情報は、消安法、個人情報保護法および当社規定により適切な安全対策のもとに管理し、法定点検やリコール等の製品安全に関するお知らせをする場合以外には使用いたしません。

● 登録していただいた所有者情報に変更がありましたらご連絡ください

- 所有者情報に変更があった場合、この製品の製造(輸入)事業者に変更の連絡をすることが求められています(消安法第32条の8第2項)。
引っ越しなどで所有者情報に変更がありましたら、速やかに「所有者票」に記載している《所有者登録の方法》に掲げる問合せ連絡先にご連絡ください。
ご連絡いただかない場合、法定点検やリコール等の製品安全に関するお知らせが正しく届かないことがあります。

● 法定の点検通知をいたします

- 法定の所有者登録をしていただいた方に、登録情報に基づいて点検期間の開始前に法定の点検通知をいたします(消安法第32条の12)。
- 点検期間については、製品本体の表示、もしくは製品に同梱している「所有者票(お客さま控え)」をご覧ください。

【本製品の設計標準使用期間について】

本製品は、設計標準使用期間^{*}を10年と算定しており、適切な点検をすることなく、この期間を超えて使用すると、経年劣化による発火・けが等の事故に至るおそれがあります。

^{*}設計標準使用期間とは、標準的な使用条件の下で、適切な取り扱いで使用し、適切な維持管理がおこなわれた場合に、安全上支障なく使用することができる標準的な期間として設計上設定される期間で、製品ごとに設定されるものです(消安法第32条の3)。

「無料修理保証期間」とは異なるのでご注意ください。(無料修理保証期間は無料修理保証書を参照願います)

<設計標準使用期間の算定の根拠>

本製品の設計標準使用期間は、次のように設定しています。

- 1) 始期・・・製造年月
- 2) 終期・・・JIS S 2071・JIS S 2072の「標準使用条件」に基づいて想定した以下の使用条件にて、当社において耐久試験等をおこない、その結果算出された数値等に基づいて、「経年劣化により安全上支障が生ずるおそれが著しく少ないこと」を確認した時期

■使用条件(給湯)

項目	条件
家族構成	4人世帯
用途	台所・洗面・シャワー・湯はり
季節	中間期(春・秋)
気温・湿度	20℃・65%
給水温度	15℃
出湯温度	40℃
1日使用量	456リットル
1日使用時間	1時間
1年使用日数	365日

■使用条件(ふろ)

項目	条件
家族構成	4人世帯
用途	ふろの沸き上げ・追いだき
季節	中間期(春・秋)
気温・湿度	20℃・65%
給水温度	15℃
沸き上がり温度	40℃
入浴回数	毎日
沸き上がり回数	1回/1日
追いだき回数	3回/1日
浴槽水量	180リットル

※「使用条件」は、弊社における代表的な製品の条件を記載しています。製品によっては使用条件が異なります。

<ご注意ください>

使用頻度・使用環境・設置場所が標準的な使用条件と異なる場合、または、業務用等本来の目的以外の方法で使用された場合は、本体に記載の設計標準使用期間よりも短い期間で経年劣化が起きる可能性があります。これに該当するような場合は、弊社窓口にご連絡ください。

● 点検について

法定点検は、パロマまたはパロマが委託した事業者がおこないます。

【点検の内容について】

- 特定保守製品について、点検期間中に点検基準に従って実施する有料の法定点検です。
- 点検基準は消安法省令に定められており、製品区分ごとに点検項目・点検内容が定められています。
- 点検の結果は、点検結果表にてお知らせします。
- 点検の結果、不適合となった場合には可能な限りの選択肢をお知らせします。この場合、整備（修理を含む）をおこなって使用を継続するかどうかはお客さまの判断となります。

【点検の連絡先について】

点検に関するお問い合わせは、下記の連絡先へお願いします。

■株式会社パロマ お客さまセンター

電話番号：0120-378-860

受付時間／平日9：00～17：00（土・日・祝日・弊社指定休日を除く）

- 点検費用はお客さまにご負担いただくこととなります。点検費用については上記の電話番号へご確認ください。また、点検の結果、整備・修理が必要となった場合は、別途費用が発生します。
 - 点検は全国の営業所に対応いたします。
- パロマホームページ【<http://www.paloma.co.jp>】のアドレスからもご確認ください。

【本製品の点検の結果必要となると見込まれる整備用部品の保有期間】

整備用部品とは、法定点検の結果、不備が認められた場合に、安全性を確保(回復)させるために必要な部品であり、補修用性能部品(製品の機能を維持するために必要な部品)とは異なります。

- (1) 点火・消火装置に関する部品：製造打切後11年
点火プラグ・イグナイター・フレームロッド
- (2) 水・湯・ガス通路に関する部品：製造打切後11年
サーミスター・パッキン・Oリング
- (3) 安全装置に関する部品：製造打切後11年
COセンサー・ハイリミットスイッチ・温度ヒューズ

※補修用性能部品の保有期間はP60をご覧ください。

【本製品の日常的におこなうべき点検・お手入れ】

P48～49に従って、おこなってください。

【任意の定期点検について】

P49をご覧ください。

法定点検について【屋内設置形の場⓪】

あんしん点検(有償)について【屋外設置

あんしん点検(有償)について

製品の経年劣化による重大事故を防止するために、製品ごとに設定された点検期間中に点検を受けることを製品の所有者の方におすすめています。この機器に表示してある点検期間になりましたら、忘れずに点検を受けてください。なお、点検後も機器を使用する場合は、こまめに(1~2年)点検を受けることがこの機器を安全にお使いいただくために必要となりますので、ご注意ください。

- この機器の設計上の標準使用期間10年の前後1年間が点検期間となります。製造年月は本体前面に貼付けの銘板でお確かめいただき、点検期間には忘れずに点検(有償)をご依頼ください。(点検時期には、下記の要領でお客さまにご登録いただいた所有者情報に基づき、当社より、はがきなどで点検の通知を送付いたします。)

<銘板(例)>

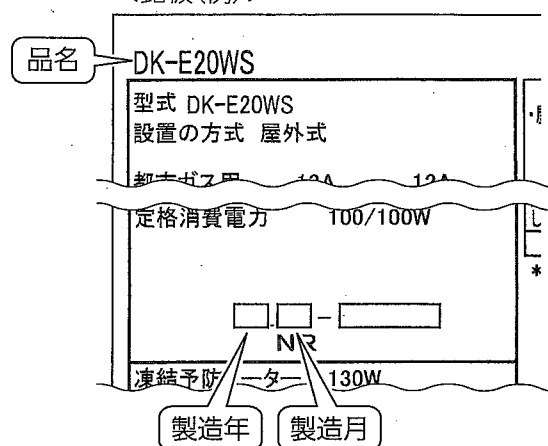

所有者登録について

製品の所有者の方に対して、あんしん点検をおすすめします。所有者登録をしていただきますと点検の通知をさせていただきます。下記の「所有者登録の方法」をご覧ください。いずれかの方法で登録を行ってください。また、引っ越しなどで所有者登録の内容に変更がありましたら、速やかに登録内容の変更を行ってください。変更登録を行わないと点検の通知が届きません。

*ご登録いただいた所有者情報は、消安法、個人情報保護法および当社規定により適切な安全対策のもとに管理し、点検、リコールなどの製品安全に関するお知らせをする場合以外には使用いたしません。

所有者登録の方法

…以下のいずれかの方法で登録を行ってください。
※聞き間違いなどによる誤登録を防ぐため、電話での所有者登録は行っておりません。

所有者票 (返信はがき)	添付の所有者票に必要事項をご記入のうえ、投函してください。
インターネット	下記アドレスにアクセスし、画面の案内に従って登録を行ってください。 https://www.paloma.co.jp/touroku/
モバイル (携帯電話・スマートフォン)	添付の所有者票のQRコードを読み取り、画面に従って登録を行ってください。 *ご使用中の携帯電話などがQRコードに未対応の方やURLがうまく受信できない方は、所有者票(返信はがき)、またはインターネットアドレスから登録を行ってください。

点検の通知について

- 所有者登録をいただいた方に、点検の通知をいたします。
- 点検に関するお問い合わせは、次のページの「点検の連絡先について」をご覧ください。

本製品の設計上の標準使用期間について

この機器は、設計上の標準使用期間*を10年と算定しており、適切な点検を行わずにこの期間を超えて使用すると、経年劣化による一酸化炭素中毒など思わぬ事故や故障・火災に至るおそれがあります。

※設計上の標準使用期間とは、標準的な使用条件(次のページの【設計上の標準使用期間の算定の根拠について】参照)の下で、適切な取り扱いで使用し、適切な維持管理が行われた場合に、安全上支障なく使用することができる標準的な期間として設計上設定される期間で、製品ごとに設定されるものです。

無償保証期間とは異なるものですので、ご注意ください。

【の場合】

設計上の標準使用期間の算定の根拠について

この機器の設計上の標準使用期間は、製造年月を始期とし、給湯部分については JIS S 2071「家庭用ガス温水機器・石油温水機器の標準使用条件及び標準加速モード並びにその試験条件」の「6 標準加速モード」に、ふろ部分については、JIS S 2072「家庭用ガスふろがま・石油ふろがまの標準使用条件、標準加速モード及び試験条件」の「4 ふろがまの標準使用条件」にそれぞれ従って以下の標準使用条件を想定して耐久試験を行い、経年劣化により安全上支障が生じるおそれが著しく少ないことを確認した時期を終期として設定しています。

【給湯の標準使用条件】

家族構成	4人世帯
用途	洗面・台所・湯はり・シャワー
季節	中間期（春・秋）
気温・湿度	20℃・65%
電源電圧・周波数	AC100V・50Hz/60Hz
給水温度	15℃
出湯温度	40℃
1日使用量	456リットル
1日使用時間	1時間
1年使用日数	365日

【ふろの標準使用条件（ふろ機能付のみ）】

家族構成	4人世帯
用途	ふろの沸かし上げ・ふろのおいだき
季節	中間期（春・秋）
気温・湿度	20℃・65%
電源電圧・周波数	AC100V・50Hz/60Hz
沸き上げ温度 （沸かし上げ・おいだき）	40℃
沸かし上げ回数	1回/週（水温15℃から40℃）
おいだき回数	5回/日
浴槽の水量	180リットル
1年使用日数	365日

- この機器を上記の標準的な使用条件を超える使用頻度や異なる使用環境（高温・多湿・海岸近辺（塩害地域）・高地（海拔1000m以上）・温泉水・井戸水・地下水使用など）で使用した場合は、設計上の標準使用期間よりも早期に安全上支障が生じるおそれがありますので、機器に表示している設計上の標準使用期間が経過するよりも早く点検を受けてください。

点検のご依頼は、下記の『株式会社パロマ お客さまセンター』へお願いします。

- この機器は一般家庭用です。業務用（ホテル・料理店・美容院などで使用）など、多頻度・長時間のご使用は、設計上の標準使用期間より早く経年劣化を起し、重大事故となるおそれがありますので、このようなご使用はおやめください。

点検の連絡先について

点検に関するお問い合わせは、下記の連絡先へお願いします。

株式会社パロマ お客さまセンター	電話番号：0120-378-860 受付時間／平日9：00～17：00（土・日・祝日・弊社指定休日を除く）
---------------------	--

- 点検費用はお客様にご負担いただくこととなります。点検費用については上記の電話番号へご確認ください。また、点検の結果、整備・修理が必要となった場合は、別途費用が発生します。
- 点検は全国の営業所で対応いたします。
パロマホームページ【<http://www.paloma.co.jp>】のアドレスからもご確認ください。

部品の保有期間について

この機器の部品の保有期間は下記になります。

	保有期間	内容
整備部品	11年	点検の結果、必要となると見込まれる部品です。 （イグナイタ電極、フレームロッド電極、過熱防止器組立、入水・出湯サーミスタ、パッキン、Oリング）
補修用性能部品	10年	機器の機能を維持するために必要となる部品です。

あんしん点検（有償）について【屋外設置形の場合】

故障・異常かな?と思ったら

お湯・シャワー

こんなときは	こんなことが考えられます	処置
給湯栓を開いてもお湯が出てこないお湯にならない	ガス栓・給水元栓が全開になっていない。	ガス栓・給水元栓を全開に。
	断水している。	復旧を待つ。
	給湯栓が充分開いていない。	給湯栓を充分に開ける。
	ガスメーター(マイコンメーター)がガスを遮断している。	ガス事業者に連絡を。
	LPガスの場合、ガスがなくなっている。	他のガス器具が使用できるか確認→使用できなければガス事業者に連絡を。
	水抜き栓のフィルターにゴミなどが詰まっている。	P49
	凍結している。	P45
	運転スイッチが「切」になっている。	運転スイッチを「入」に。
お湯が出てくるまで時間がかかる	夏場などの水温が高いときに、低温のお湯を少量出そうとすると、お湯になりません。	給湯温度を上げるか、給湯栓をもっと開いて使用する。
	機器から給湯栓まで距離があるためです。	異常ではありません。
低温のお湯が出ない	給水元栓が全開になっていない。	給水元栓を全開に。
	給湯温度の設定が合っていない。	P20
	夏場などの水温が高いときに低温のお湯を出そうとすると、お湯の温度が設定温度より高くなる場合があります。	給湯栓をもっと開いて使用する。
高温のお湯が出ない	少量のお湯を出そうとすると、お湯の温度が設定温度より高くなる場合があります。	もう少し給湯栓を開いて使用する。
	ガス栓が全開になっていない。	ガス栓を全開に。
給湯栓を絞ると水になった	給湯温度の設定が合っていない。	P20
	給湯栓から流れるお湯の量が1分間に約3.5L以下になったとき消火します。給湯栓をもっと開いてお湯の量を多くすれば、お湯の温度は安定します。	異常ではありません。
給湯温度の調節ができない	操作しているリモコンが優先になっていない。	優先切替。(P21)
給湯温度の設定がある温度以上、上げられない	ユーザー設定の番号11で、給湯・シャワーの温度を制限している。	P42
お湯が白く濁って見える	水中に溶け込んでいた空気が熱せられ、細かい泡となって出てくる現象で、無害なものです。	異常ではありません。
給湯栓から出るお湯の量が変化する	お湯を使用中に、他の場所でお湯を使用したりふろ自動や追いだきをすると、お湯の量が減る場合があります。	異常ではありません。他の場所での使用をやめたり、ふろ自動や追いだきが終わると、元に戻ります。
	水道の圧力や配管条件によっては、お湯の量が変化する場合があります。また、水栓の種類によっては、初め多く出てその後安定するなど、お湯の量が変化するものがあります。	異常ではありません。

お風呂

こんなときは	こんなことが考えられます	処置
ふろ温度の設定がある温度以上、上げられない	ユーザー設定の番号20で、ふろ温度や沸き上がりの温度を制限している。	P43
設定したふろ温度どおりに沸き上がらない	お湯はり中にふろ温度を低く設定し直した場合、実際の沸き上がりの温度は設定温度より高くなる場合があります。	異常ではありません。
お風呂のお湯がぬるい お風呂のお湯があつい	ふろ温度の設定が合っていない。	P26
	浴槽の循環アダプターのフィルターにゴミや毛髪が詰まっている。	P49
	浴槽の循環アダプターのフィルターが確実に取り付けられていない。	確実に取り付ける。(P49)
	ユーザー設定の番号20で、ふろ温度や沸き上がりの温度を制限している。	P43
設定したふろ湯量どおりに沸き上がらない	ふろ湯量の設定が合っていない。	P27
	浴槽の循環アダプターのフィルターにゴミや毛髪が詰まっている。	P49
	沸き上がらないうちに、何度もふろ自動スイッチの「切」「入」をくりかえすと、お湯があふれることがあります。	異常ではありません。
	浴槽に人が入っているときにふろ自動スイッチを「入」にすると、お湯があふれることがあります。	異常ではありません。
	残り湯をふろ自動で沸かし直すと、設定した湯量どおりになりません。	P25
浴槽の循環アダプターから「ボコ、ボコ」と空気の出る音がすることがある	お風呂の配管などにたまった空気が出る音です。	異常ではありません。
お湯はりの初めに水が出る	水温が高いときや、ふろ温度を低く設定しているときは、お湯はりの初めに水が出る場合があります。	異常ではありません。
	配管内にたまっていた水(お湯)がさめて、お湯はりの初めに水が出る場合があります。	異常ではありません。
ふろ自動や追いだきの沸き上がりがいつもより遅い ふろ自動が途中で停止した	ふろ自動と給湯を同時に使うと、お湯の出をよくするためにお湯はりを一時中断します。そのため、沸き上がりが遅くなります。	異常ではありません。 【屋内設置形の場合】 お湯はりを中断しないようにするには→P42の番号12
ふろ自動や追いだきを始めたときにこぼれたお湯が出る	ふろ配管クリーンをしていない場合、ふろ自動や追いだきを始めた直後、配管中の残り湯が若干混入します。特ににごり系の入浴剤を使用した場合は、目立つことがあります。	P34
浴槽の循環アダプターからお湯が出たり止まったりする	ふろ自動スイッチを押すと、残り湯の量を確認するためにポンプが作動し、しばらくは循環アダプターからお湯が出たり止まったりします。	異常ではありません。
お風呂を使用していないのに浴槽の循環アダプターからお湯(水)が出る	凍結予防のためポンプが作動し、配管に残っている水が循環アダプターから出る場合があります。	異常ではありません。
	お湯を使うと、機器内があたためられて、配管に残っている水が循環アダプターから出ることがあります。	異常ではありません。
【屋外設置形の場合】 追いだき時、浴槽の循環アダプターから出るお湯の温度が変化する	しくみ上、断続的に燃焼と消火をくりかえすことがあります。	異常ではありません。
追いだきしてもふろ温度が上がらない	ユーザー設定の番号20で、ふろ温度や沸き上がりの温度を制限している。	P43

故障・異常かな?と思ったら

故障・異常かな？と思ったら(つづき)

(つづき)

こんなときは	こんなことが考えられます	処置
追いだきができない 追いだきが途中で停止した	浴槽の循環アダプターの上までお湯(水)が入っていない。	確認する。
	ポンプの呼び水をしていない。	P12の手順4
	浴槽の循環アダプターのフィルターにゴミや毛髪が詰まっている。	P49
	断水している。(断水時は、浴槽にためていた残り湯の追いだきはできません)	復旧を待つ。

リモコンの表示や画面など

こんなときは	こんなことが考えられます	処置
運転ランプが点灯しない	停電している。	復旧を待つ。
	電源プラグが抜けている。	電源プラグの確認を。
時計表示が「- : -」になっている	停電後または電源プラグを抜いたあと、再通電して時計を表示させると「- : -」になる場合があります。	時計をあわせ直す。(P18)
表示の節電の状態にならない	ユーザー設定の番号2が「2」か「3」になっている。	P42
	給湯温度を60℃に設定している場合や、ふろ自動ランプ点灯中は、表示の節電はしません。	異常ではありません。
	日中でも低い気温が続く場合は凍結予防運転が連続してはたらくため、表示の節電にならないことがあります。	異常ではありません。
リモコンの画面表示がいつのまにか消えている	リモコンの節電のため、「表示の節電」機能を備えています。お湯を使わないまま、またはスイッチを押さないまま約10分(浴室リモコンでは、おふろの機能を使った場合約1時間)たつと画面表示が消えます。	お湯を使ったり、スイッチを押すと、表示の節電を解除します。
リモコンのスイッチを押しても、そのスイッチの動作がないときがある	画面が暗くなっているとき(表示の節電中)にスイッチを押すと、優先スイッチや音量スイッチなど、スイッチによっては表示の節電の解除のみするものがあります。	異常ではありません。
リモコンのスイッチや表面のビニールが破れてきた、はがれてきた、浮き上がって空気が入っている	表面のビニールは保護シートです。はがさずに使用してもはがして使用してもかまいません。はがさずに使用した場合は、よく触れる部分などが破れてきたりはがれてきたりしますが、そこからリモコンに水が入って故障することはありません。	気になる場合は保護シートをはがす。
リモコンに  マークが点灯している	凍結予防のためポンプが作動しているときに点灯します。	異常ではありません。
そんなに使ってないはずなのに OVER の表示が出る	<p>【お湯の使用量は今までと変わらないのに出る場合】 気温が低くなると水温が下がり、ガスの消費量が増えるため、OVERが出やすくなります。</p> <p>【入居後や機器設置後の使い始めの場合】 機器の設置後～前日までの使用分の平均が目標値になるため、今日の使用量がそれを超えるとOVERが出ます。</p> <p>【旅行などでしばらく使わなかった場合】 過去2週間の使用量がない(または少ない)ため、OVERが出ます。</p>	いずれの場合も異常ではありません。数日間使ってガスの消費量が目標値(過去2週間の使用量の平均)を下回ると、 OVER が消えます。
リモコンの時計表示部に3桁の数字が点滅している	不具合が生じている可能性があります。	P58

機器全般

こんなときは	こんなことが考えられます	処置
排気口・給排気筒トップから湯気(白い煙のようなもの)が出る	この機器で排出される燃焼ガスは温度が低く、水分を多く含んでいるため、外気に触れると結露し、白い湯気に見えます。	異常ではありません。
機器から水漏れしている	【ドレン配管から水が出ている場合】 機器内に発生した凝縮水をドレン配管から排出します。(最大100mL/分程度)	異常ではありません。
	【水抜き栓から水が出ている場合】 機器内に高い圧力が生じたとき、過圧防止安全装置がはたらき、過圧防止安全装置付の水抜き栓から水滴が落ちることがあります。 屋内設置の機器で排水処理されていない場合は、お買い上げの販売店かパロマに相談してください。	異常ではありません。
運転中に停止した	ガス栓・給水元栓が全開になっていない。	ガス栓・給水元栓を全開に。
	断水している。	復旧を待つ。
	給湯栓が充分開いていない。	給湯栓を充分に開ける。
	ガスメーター(マイコンメーター)がガスを遮断している。	ガス事業者に連絡を。
	LPガスの場合、ガスがなくなっている。	他のガス器具が使用できるか確認→使用できなければガス事業者に連絡を。
使用していないのに音がする	【運転を停止しても、しばらくの間機器から音がする場合】 【運転スイッチを「入」「切」したり、給湯栓を開閉したり、機器の使用後しばらくするとクックッ、クーという音がする場合】 再使用時の点火をより早くするため、また、再使用時にお湯の温度を早く安定させるために機器が作動している音です。	異常ではありません。
	【機器からウーンという音がする場合】 ポンプが自動的に作動する音です。 ●追いだき終了後(お湯をまぜるため) ●ふろ予約時の予約時刻1~2時間前(残り湯チェックのため) ●気温が低いとき(凍結予防のため)	異常ではありません。
水が青く見える 浴槽や洗面台が青く変色した	水中に含まれる微量の銅イオンと、人体のあかやせっけんなどに含まれる脂肪酸とが反応して、浴槽や洗面台が青く着色することがあります。	こまめに掃除をして湯あかやせっけん成分を洗い流すことで、これを予防できます。

リモコンに3桁の数字が点滅している

●不具合が生じたとき、故障表示が点滅します。下表に応じた処置をしてください。

台所リモコンの表示例

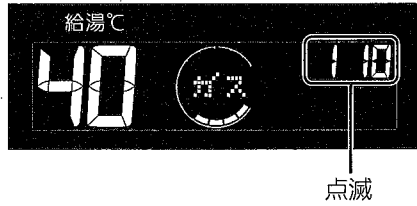

点滅

浴室リモコンの表示例

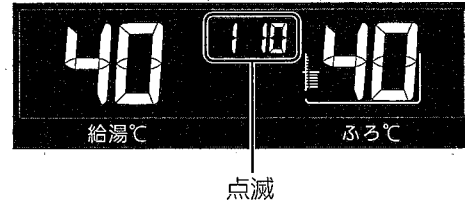

点滅

お客さまで対処できるもの

故障表示	原因	処置
002	初めてふろ自動をするとき、浴槽に試運転時の水などが残っていた	①再度ふろ自動スイッチを押す。(故障表示消灯) ②次回ふろ自動をするとき、浴槽内に残り湯がない状態でおこなう。(それ以降は残り湯があってもふろ自動ができます)
011	連続60分以上給湯した	①給湯栓を閉める。 ②運転スイッチを「切」にし、再度「入」にして使用する。
012	連続90分以上追いだきした	①運転スイッチを「切」にし、再度「入」にする。 ②浴槽のお湯の温度が高温になっている場合は、安全のため点検を受ける。
032※	浴槽の排水栓の閉め忘れ	①浴槽の排水栓を閉める。 ②再操作をする。表示・音声が出なければ正常。
110	【屋外設置形のみ】 点火エラー	①運転スイッチを「切」にする。 ②下記★の事項を確認して問題があれば処置する。 ③運転スイッチを「入」にし、給湯栓を開いて表示が出なければ正常。
111	【屋内設置形のみ】 給湯側の点火エラー	①リモコンの運転スイッチを「切」にする。 ②下記★の事項を確認して問題があれば処置する。 ③運転スイッチを「入」にし、給湯栓を開いて表示が出なければ正常。
112	【屋内設置形のみ】 ふろ側の点火エラー	①リモコンの運転スイッチを「切」にする。 ②下記★の事項を確認して問題があれば処置する。 ③運転スイッチを「入」にし、追いだきスイッチを押して表示が出なければ正常。
130	【屋内設置形のみ】 燃焼上の不具合 (一酸化炭素濃度)	①窓を開けて十分な換気をする。 【ブザーが鳴らないとき】 ②給湯栓を閉める。 ③運転スイッチを「切」にし、再度「入」にする。 【ブザーが鳴るとき】 ②運転スイッチを「切」にする。(ブザーが止まります) ③製品などに異常があるため、お買い上げの販売店かパロマにご連絡ください。
161	お湯の温度が設定温度より異常に上がりすぎた	①給湯栓を閉める。 ②運転スイッチを「切」にし、再度「入」にする。 ③給湯栓をもっと開いて使用する。
290	ドレン配管の異物詰まりや凍結により、機器内に発生した凝縮水が排水できなくなっている	①ドレン配管の先にゴミなどが詰まっていないか確認し、ゴミなどが詰まっていれば取り除く。(P48) ②冬場寒いときは、ドレン配管が凍結している可能性があるため、気温が上昇して自然解凍するのを待つ。 ③その後運転スイッチを「切」にし、再度「入」にして表示が出なければ正常。

※上記に該当しない場合や上記の処置をしてもなお故障表示をくりかえすときは、機器内の中和装置に詰まりが発生しているなどの原因が考えられます。また、冬場寒いときに故障表示が何度も出るような場合は、ドレン配管の凍結予防処置(有料)が必要な場合があります。お買い上げの販売店かパロマにご相談ください。

※リモコンの音声「おふろの栓を確認してください」でもお知らせします。

★110, 111, 112 表示時の確認事項

- ・ガス栓が開いていなければ、きっちり止まるまで開ける。
- ・ガスメーター(マイコンメーター)がガスを遮断していたら、ガス事業者に連絡する。

き <故障表示>

リモコンに3桁の数字が点滅しているときへ故障表示

故障表示	原因	処置
562	断水などで水が通っていない(ふろ自動、追いだき、たし湯、たし水の時)	①給水元栓が開いているか、断水していないか(水栓から水が出るか)を確認する。 ②運転スイッチを「切」にし、通水を確認してから再度「入」にして使用する。
632	おふろの追いだきのとき、浴槽のお湯(水)が足りない	①運転スイッチを「切」にし、再度「入」にする。 ②浴槽の循環アダプターの上までお湯(水)を入れてから追いだきをする。
	循環アダプターのフィルターが詰まっているか、正常に取り付けられていない	①循環アダプターのフィルターを確認する。(詰まっていないか、正常に取り付けられているか) ②運転スイッチを「切」にし、再度「入」にして使用する。
900 901 902	燃焼に異常が生じた	運転スイッチを「切」にし、再度「入」にする。 (リセットできない、またはリセットしてもたびたび表示が出る場合は、修理を依頼してください)

以下の場合、お買い上げの販売店かパロマにご連絡ください

故障表示	原因
101 102	給排気に異常が生じ、安全のために能力を低下させている (機器は使用できますが、安全のため点検を受けてください)
380	【屋内設置形の場合に表示します】 一酸化炭素濃度検出装置(COセンサー)に異常が生じた 一酸化炭素濃度検出装置(COセンサー)が耐用時間を超えた(そのまま放置しておくと使用できなくなります)
661	水量を調節する装置に異常が生じた (しばらく使用はできますが、必ずお買い上げの販売店かパロマにご連絡ください) ※ただし、お湯の出始めやお湯の量を変更したときに、設定温度よりも熱いお湯が出たり、高温のお湯が出る場合は、すぐに使用をやめ、お買い上げの販売店かパロマにご連絡ください。
888	長期にわたり、機器を使用した場合に表示します (お買い上げの販売店かパロマにご連絡ください。点検のご案内をさせていただきます。機器は使用できます)
920	中和器の寿命のため交換が必要 (しばらくすると使用できなくなりますので、すぐにお買い上げの販売店かパロマにご連絡ください)
991 992	燃焼に異常が生じた (機器は使用できません)

- ・ P58~59以外の表示が出る時
- ・ P58~59の処置をしてもなお表示がくりかえし出るとき
- ・ その他、わからないとき

保管(長期間使用しないとき)

水を抜きます。(P46「長期間使用しないとき(水抜きのみ)」参照)

アフターサービスについて

● 点検・修理を依頼される時

P54「故障・異常かな?と思ったら」、P58「リモコンに3桁の数字が点滅しているとき<故障表示>」を見てもう一度確認し、それでも直らないときは、お買い上げの販売店かパロマサービスコールセンターまでご連絡ください。パロマサービスコールセンターは24時間受付いたしますので、ご利用ください。

なお、アフターサービスをお申し付けのときは右記の内容をお知らせください。

- ① 品名・器具名(銘板表示のもの)
- ② 現象(できるだけ詳しく)
- ③ ご購入日・ガス種
- ④ ご住所・お名前・電話番号
- ⑤ ご訪問希望日

※作業に危険を伴う(ハシゴかけ、ヤグラ組立などを必要とする)場所に取り付けられた場合、アフターサービスをお断りする場合がありますのでご了承ください。

修理についての お問い合わせは	パロマサービスコールセンター 0120-193-860	受付時間：24時間修理受付
--------------------	---------------------------------------	---------------

商品について不明な点はパロマお客様相談室までご連絡ください。

商品についての お問い合わせは	パロマお客様相談室 052-824-5145	受付時間：平日 8:30~18:00 (土・日・祝日・弊社指定定休日を除く)
	〒467-8585 名古屋市瑞穂区桃園町6番23号	

お近くの下記サービスセンターでのお問い合わせも受付しております。

【各地区のサービスセンター】 受付時間：平日 9:00~18:30 (土・日・祝日・弊社指定定休日を除く)

ご相談窓口	住所	TEL	FAX
北海道サービスセンター	〒001-0033 札幌市北区北33条西7丁目1-1	011-726-2822	011-736-7374
東北サービスセンター	〒983-0041 仙台市宮城野区南目館20-10	022-239-1848	022-238-0838
東京サービスセンター	〒135-0023 東京都江東区平野2丁目2-4パロマ深川ビル	03-5646-1080	03-5646-1086
中日本サービスセンター	〒467-8585 名古屋市瑞穂区桃園町6-23	052-824-5050	052-824-5385
大阪サービスセンター	〒550-0013 大阪市西区新町3-13-20パロマアワザビル2階	06-6534-6751	06-6534-6755
中四国サービスセンター	〒732-0804 広島市南区西蟹屋3丁目8-12	082-262-8341	082-263-2400
九州サービスセンター	〒812-0015 福岡市博多区山王1丁目2-33	092-472-0924	092-471-8400

*住所・電話番号などは変更することがありますのであらかじめご了承ください。

● 補修用性能部品の保有期間について

補修用性能部品は本製品製造打ち切り後10年間保有しております。

● BL認定部品について

優良住宅部品(BL認定部品)は、住宅に設置する場所(適用範囲)を設定して認定基準などが規定されています。そのため、BL認定部品を適用範囲外で使用される場合には、優良な部品としての性能が発揮できないことがあるとともに、優良住宅部品認定制度に基づく優良住宅部品(BL認定部品)の適用が受けられなくなります。

● ガスの種類が変わるとき

ご贈答、転居などによりガスの種類が変わるときは、ガス機器の調整が必要となりますので、お買い上げの販売店かパロマまでご連絡ください。この場合、費用は保証期間中でも有料となります。

主な仕様

- 本仕様は改良のためお知らせせずに変更することがあります。
- 出湯能力は湯水混合の計算値です。ただし、水圧、給湯配管の条件、お湯の設定温度によって多少異なります。
- 使用ガスはJISに規定する標準ガス、標準圧力での値です。

■ 屋外設置形

仕様表

品名	DK-E20WS				
型式名	DK-E20WS				
設置方式	屋外設置形				
水圧	使用水圧〈MPa〉	0.1~1.0(1.0~10.0kgf/cm ²) <推奨水圧 約0.2~0.5(約2.0~5.0kgf/cm ²) >			
	作動水圧〈kPa〉	10(0.1kgf/cm ²)			
最低作動流量〈L/分〉	3.5				
外形寸法〈mm〉	高さ619×幅250×奥行310				
質量(本体)〈kg〉	24.0				
接続	ふろ(行き・戻り)	R1/2			
	給湯・給水	R1/2			
	ガス	都市ガス12A,13A...R3/4 LPガス...R1/2			
	ドレン排出(オーバーフロー)	R1/2			
電源	AC100V(50/60Hz)				
消費電力(50/60Hz)〈W〉	100/100				
	待機時消費電力	0.9			
	凍結予防ヒーター	130			

能力表

使用ガス	1時間当たりのガス消費量(最大消費量) 〈kW〉			出湯能力(最大時) 〈L/分〉		
	給湯・ふろ同時使用	給湯	ふろ	水温+25℃上昇	水温+40℃上昇	
都市ガス	13A	36.7	36.7	14.0	20	12.5
	12A	34.1	34.1	13.0	18.5	11.5
LPガス	36.7	36.7	14.0	20	12.5	

■ 屋内設置形

仕様表

品名	DK-E20FF				
型式名	DK-E20FF				
設置方式	屋内設置形				
水圧	使用水圧〈MPa〉	0.1~1.0(1.0~10.0kgf/cm ²) <推奨水圧 約0.2~0.5(約2.0~5.0kgf/cm ²) >			
	作動水圧〈kPa〉	10(0.1kgf/cm ²)			
最低作動流量〈L/分〉	3.5				
外形寸法〈mm〉	高さ690×幅464×奥行240				
質量(本体)〈kg〉	31.5				
接続	ふろ(行き・戻り)	R1/2			
	給湯・給水	R1/2			
	ガス	都市ガス12A,13A...R3/4 LPガス...R1/2			
	ドレン排出(オーバーフロー)	R1/2			
電源	AC100V(50/60Hz)				
消費電力(50/60Hz)〈W〉	110/110				
	待機時消費電力	3.6(1.9:COセンサー分を除く)			
	凍結予防ヒーター	240			

能力表

使用ガス	1時間当たりのガス消費量(最大消費量) 〈kW〉			出湯能力(最大時) 〈L/分〉		
	給湯・ふろ同時使用	給湯	ふろ	水温+25℃上昇	水温+40℃上昇	
都市ガス	13A	47.5	36.5	11.6	20	12.5
	12A	44.3	34.0	10.8	18.5	11.5
LPガス	47.5	36.5	11.6	20	12.5	

リモコン音声一覧

- スイッチ操作をおこなったときの音声や、スイッチ操作をしなくても出る音声について、一例を記載しています。

機器の動き	操作と条件		音声(抜粋)
運転「入」	運転スイッチ「入」	そのとき給湯温度が55℃以下だったら	(運転入音)
		そのとき給湯温度が60℃だったら	(運転入音)熱いお湯が出ます
時計あわせ	時計あわせスイッチを押す	押したとき	時刻が変更できません 給湯温度スイッチで変更してください
		時計あわせ完了	設定しました
お湯の温度変更	給湯温度スイッチで変更	給湯温度55℃以下に変更	給湯温度を○度に変更しました
		給湯温度60℃に変更	熱いお湯が出ます 給湯温度を60度に変更しました
		そのリモコンが優先でなかったら	(ピピピ)
優先	優先スイッチ「入」		給湯温度が変更できます
	優先スイッチ「切」		給湯温度が○度に変更されました
	優先切替後、給湯温度が60℃になったとき		熱いお湯が出ます 給湯温度が60度に変更されました
ふろ自動	ふろ自動スイッチ「入」		お湯はりをします おふろの栓の閉め忘れに注意してください
	沸き上がりが近づくと		(ピピピ)もうすぐおふろが沸きます
	沸き上がり		(沸き上がりメロディ)おふろが沸きました
保温時間変更	保温時間スイッチを押す	押したとき	おふろの保温時間を変更できます
		1h~9hに変更すると	保温時間を○時間に変更しました
		0fに変更すると	保温なしに変更しました
ふろ温度変更	ふろ温度スイッチで変更		おふろの温度を○度に変更しました
ふろ湯量変更	ふろ湯量スイッチで変更	押したとき	おふろの湯量を変更できます
		変更すると	おふろの湯量を○に変更しました
追いだき	追いだきスイッチ「入」		追いだきをします
	台所リモコンで追いだきしたら	沸き上がりが近づくと	(ピピピ)もうすぐおふろが沸きます
		追いだき完了	(沸き上がりメロディ)おふろが沸きました
	追いだきスイッチを長押し(追いだき保温)		追いだき後、保温します
たし湯	たし湯スイッチ「入」		たし湯をします
たし湯量変更	たし湯中に、ふろ湯量スイッチで変更	湯量点滅が消えたあとに押したとき	たし湯の量を変更できます
		変更すると	たし湯の量を変更されました
たし水	たし水スイッチ「入」		たし水をします
たし水量変更	たし水中に、ふろ湯量スイッチで変更	湯量点滅が消えたあとに押したとき	たし水の量を変更できます
		変更すると	たし水の量を変更されました

機器の動き	操作と条件	音声(抜粋)
ふろ予約	ふろ予約スイッチを押す	ふろ自動の予約ができます 給湯温度スイッチで変更してください
	時計あわせをしていなかったら	(ピピピ)
	ふろ予約スイッチを押して予約完了	ふろ自動の予約を設定しました おふろの栓の閉め忘れに注意してください
	ふろ予約解除	ふろ自動の予約を解除しました
ふろ配管クリーン	開始時	おふろの配管クリーンを開始します
音量変更	音量スイッチを押すと	音量が変更できません
	音量スイッチまたは給湯温度スイッチで変更	音量を○に変更しました
呼び出し	呼出スイッチ「入」	(呼び出し音) ※浴室リモコンで呼出スイッチを「入」にしたときは、台所リモコンでは呼び出し音のあとに「おふろで呼んでいます」と鳴ります。
エネルギー	エネルギースイッチを押す	○○の今日の実績です
	エネルギースイッチを押して元々の画面に戻ったとき	(ピピッ)
	今日/昨日スイッチを押して切り替え	○○の昨日の(今日の)実績(目標)です
	給湯温度スイッチを押して実績と目標を切り替え	○○の今日の(昨日の)実績(目標)です

ご参考

設定範囲と初期設定

項目	初期設定	設定範囲																						
給湯温度<℃>	40	32、35、37~48(1℃きざみ)、50、55、60																						
ふろ温度<℃>	40	33~48																						
保温時間<h(時間)>	4	oF(保温なし)、1、2、3、4、5、6、7、8、9																						
ふろ湯量	6	1~11																						
		<table border="1"> <tr> <td>ふろ湯量表示</td> <td>1</td> <td>2</td> <td>3</td> <td>4</td> <td>5</td> <td>6</td> <td>7</td> <td>8</td> <td>9</td> <td>10</td> <td>11</td> </tr> <tr> <td>目安湯量:L</td> <td>130</td> <td>140</td> <td>150</td> <td>165</td> <td>180</td> <td>200</td> <td>220</td> <td>245</td> <td>270</td> <td>300</td> <td>330</td> </tr> </table>	ふろ湯量表示	1	2	3	4	5	6	7	8	9	10	11	目安湯量:L	130	140	150	165	180	200	220	245	270
ふろ湯量表示	1	2	3	4	5	6	7	8	9	10	11													
目安湯量:L	130	140	150	165	180	200	220	245	270	300	330													
たし湯量<L>	20	10、20、40、60、80、100																						
たし水量<L>	10	10、20、30、40、50、60																						
リモコンの音量	2	0(消音)、1(小)、2(中)、3(大)																						
時計表示	(未設定時)	--:--																						

保証書

パロマ ガスふろ給湯器

DK-E20WS DK-E20FF

このたびは当社製品をお買い上げいただきましてありがとうございます。この保証書はお客様の正常な設置・使用状態において万一機器本体が故障した場合には、本書の記載内容で無料修理を行うことをお約束するものです。

《無料修理規定》

1. 取扱説明書、工事説明書、本体表示等の注意書きに従った正常な設置・使用状態で故障した場合には、お買い上げの販売店がパロマが無料修理致します。
2. 保証期間内に故障して無料修理を受ける場合は、お買い上げの販売店がパロマにご依頼のうえ、本書をご提示ください。
なお、離島および離島に準ずる遠隔地への出張修理を行った場合には出張に要する実費を申し受けます。
3. ご転居の場合は事前にお買い上げの販売店にご相談ください。
4. ご贈答品等で本保証書に記入してあるお買い上げの販売店に修理がご依頼できない場合には、パロマへご相談ください。
5. 保証期間内でも次の場合には有料修理になります。
 - (イ) 取扱説明書によらないでご使用になったり使用上の誤りおよび不当な修理や改造による故障および損傷
 - (ロ) お買い上げ後の取付場所の移動、落下等による故障および損傷
 - (ハ) 公害、火災、水害、地震、落雷、凍結等の天災地変、なすみ、鳥、くも、昆虫類の侵入、異常電圧、供給事情（燃料・給水等）などによる故障および損傷
 - (ニ) 一般家庭用以外（例えば、業務用使用、車輛、船舶への搭載等）に使用された場合の故障および損傷
 - (ホ) 本書にお買い上げ年月日、お客様名、販売店名の記入捺印のない場合、あるいは字句を書き替えられた場合
 - (ヘ) 消耗部品の取替えおよび保守等の費用
 - (ト) 本書の提示がない場合
 - (チ) 建築躯体の変形など機器本体以外の不具合に起因する当該機器の不具合、塗装の色あせ等の経年変化または使用に伴う摩擦等により生じる外観上の現象
 - (リ) 海岸付近、温泉地などの地域における腐食性の空気環境に起因する場合
 - (ヌ) 給水・給湯配管の錆び等異物流入に起因する不具合
 - (ル) 温泉水、井戸水、地下水などを給水したことに起因する不具合
6. 本書は日本国内においてのみ有効です。
(This warranty is valid only in Japan.)
7. 本書は再発行致しませんので、紛失しないように大切に保管してください。

お客様	お名前 様	お買い上げ日		年	月	日
	ご住所 〒					
	お電話					
販売店	店名	BL認定部品の 保証期間	本体	お買い上げ日から2年間		
	住所		熱交換器	お買い上げ日から3年間		
	電話番号					

株式会社 **パロマ**

〒467-8585 名古屋市瑞穂区桃園町6番23号
TEL 052 (824) 5145



修理記録

年 月 日	修理内容	サービス員 ⑩

* この保証書は本書に明示した期間、条件のもとにおいて無料修理をお約束するものです。この保証書によって保証書を発行している者（保証責任者）、およびそれ以外の事業者に対するお客様の法律上の権利を制限するものではありません。なお、保証期間経過後の修理等についてご不明の場合は、お買い上げの販売店がパロマにお問い合わせください。

* 保証期間経過後の修理、補修用性能部品の保有期間について詳しくはアフターサービス欄をご覧ください。