

SUNPOT

サンポット石油暖房機 (密閉式石油ストーブ)

取扱説明書

型名

FFR-709KF

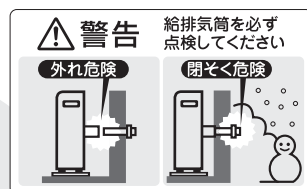
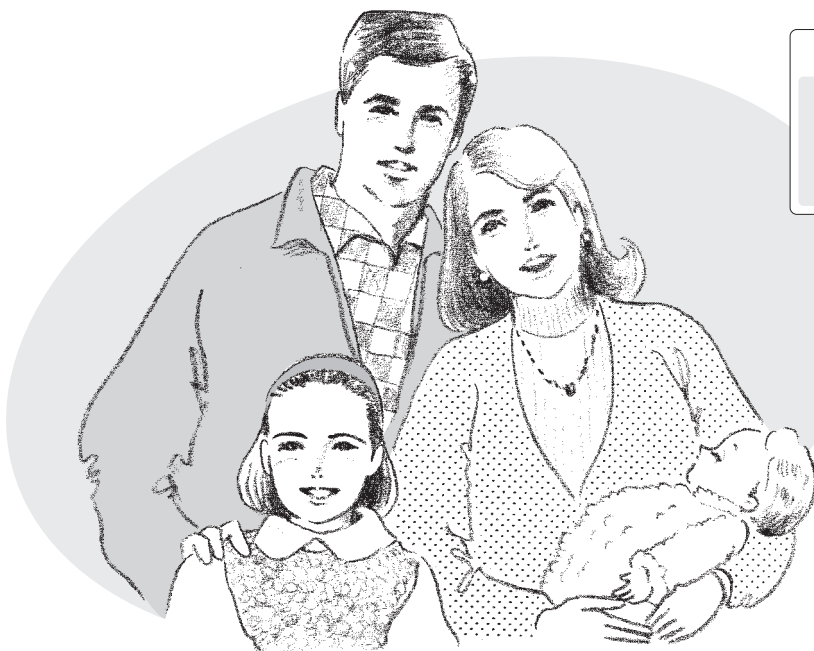
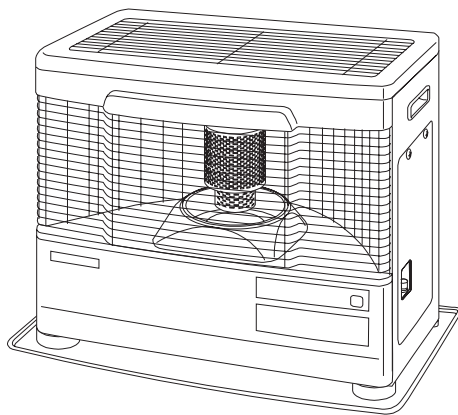

- このたびはサンポット石油暖房機をお買いあげいただきまして、まことにありがとうございました。
- この機器は、消費生活用製品安全法の『特定保守製品』に指定されています。
ご使用前に、『所有者票』（製品に添付）を返送していただき、所有者登録を行ってください。
- お使いになる前に必ずこの取扱説明書をよく読んで、ストーブを家族全員で正しくご使用ください。
なお、この取扱説明書は、保証書・工事説明書と共に必ず保存してください。

お客さまご自身による工事は危険です。据付け工事は販売店や専門業者にご依頼ください。
(ストーブを移設させる場合も同じです。)

- 取扱説明書の巻末には保証書が付いています。
保証書はよりよい製品作りやアフターサービスの向上に役立たせていただきますので、お手数ですが所定事項のご記入をご確認のうえ、必ず保証書（販売店様控）をお買いあげの販売店にお渡しください。

ご使用前に

2~12

準備

13~14

使用方法

15~26

点検・その他

27~40

保証書
巻末

 **サンポット株式会社**

もくじ

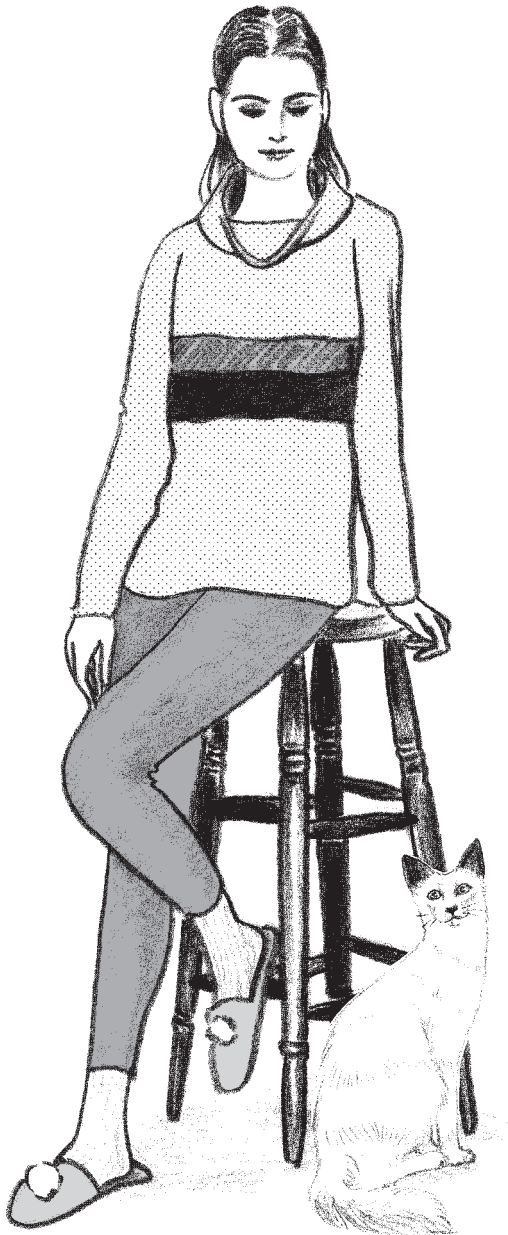

ご使用前に

特に注意していただきたいこと	2~7
使用する場所	8
各部のなまえ	9~12
● 外観図	9~10
● 表示部	11
● 操作部	12

準備

使用前の準備	13~14
● 燃料	13
● 給油	13
● 点火前の準備と確認	13~14

使用方法

使用方法	15~24
● 点火	15
● 火力調節	16
● 消火	17
● 使用上の注意	18
● 時刻合せ	19
● タイマー運転	20~22
● セーブ運転	23
● チャイルドロック	24
安全装置	25
その他の装置	26

点検・その他

日常の点検・手入れ	27~29
定期点検	30
故障・異常の見分け方と処置方法	31~33
部品交換のしかた	34
保管	35
仕様	36
アフターサービス	37
据付け・移設	38~40

保証書

保証書	巻末
-----	----

特に注意していただきたいこと

安全のために必ずお守りください

この取扱説明書には本機を安全に正しくお使いいただくために、守っていただきたい事項が表示されています。

表示内容をよくご理解いただき、本文をお読みください。

●ここに示した事項は  警告、 注意に区分しています。



警告

この表示を無視して、誤った取扱いをすると、人が死亡、重傷を負う可能性、または火災の可能性が想定される内容を示しています。



注意

この表示を無視して、誤った取扱いをすると、人が傷害を負う可能性や物的損害の発生が想定される内容を示しています。

●イラスト（まんが）の横にあるマークは次のように表しています。



マーク

禁止



マーク

指示



マーク

注意

⚠ 警告(WARNING)

ガソリン厳禁

- ガソリンなど揮発性の高い油は、絶対に使用しないでください。
火災の原因になります。



ガソリン厳禁

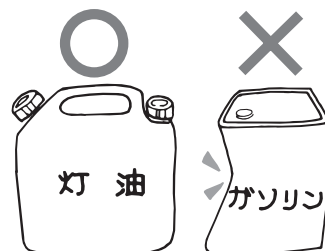

給排気筒(管、ホース)外れ危険

- 給排気筒(管、ホース)が外れたまま使用しないでください。
外れていると運転中に排ガスが室内に漏れて、危険です。



禁止

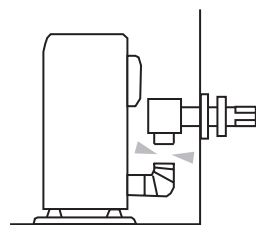

給排気筒トップ閉そく危険

- 給排気筒トップの周りが雪でふさがれたまま使用しないでください。ふさがれているときは、除雪してください。
閉そくしていると運転中に排ガスが室内に漏れて、危険です。



禁止

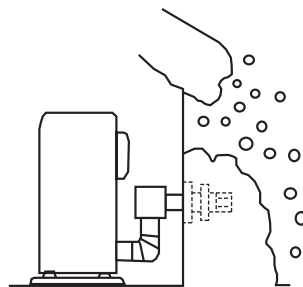

衣類の乾燥厳禁

- 衣類などの乾燥には使用しないでください。
衣類が落下して火がつき、火災の原因になります。



禁止

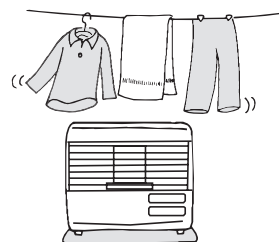

スプレー缶厳禁

- スプレー缶やカセットこんろ用ボンベなどを、ストーブの上や前に(周囲に)放置しないでください。
熱で缶の圧力が上がり、爆発して危険です。



禁止

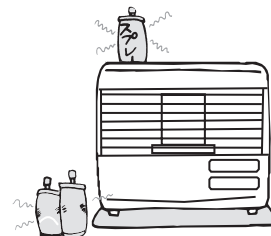

安全のために必ずお守りください

⚠ 警告 (WARNING)

定期点検の実施

- 定期的（2年に1回程度）に点検・整備を受けてください。
点検を受けずに長期間使用し続けると、故障や事故の原因になり危険です。
点検・整備はお買い求めの販売店や資格者のいる店に依頼してください。



指示

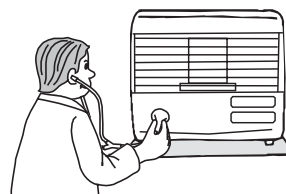

ご自身での据付け・移設工事の厳禁

- お客さまご自身による工事は危険です。
据付け工事は販売店や専門業者にご依頼ください。
(ストーブを移設させる場合も同じです。)



禁止

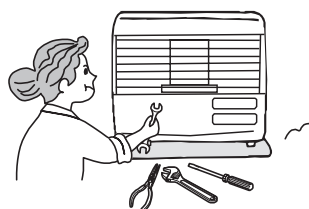

⚠ 注意 (CAUTION)

カーテン、寝具など可燃物近接禁止

- カーテン・布団や毛布など燃えやすいものをストーブや排気管に近づけないでください。
火災が発生するおそれがあります。



禁止

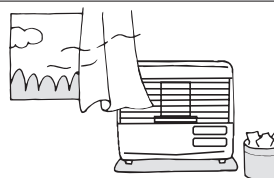

可燃物との距離を離す

- 火災が発生するおそれがあります。可燃物との離隔距離については標準据付け例（38～39ページ）を参照してください。



指示

給油時消火

- 火災のおそれがありますので、給油は、必ず消火し、火の気のないところで行ってください。



指示



異常時・故障時使用禁止

- 万一異常を感じたときや故障と思われるときは、使用しないでください。
異常燃焼のおそれがあります。



禁止

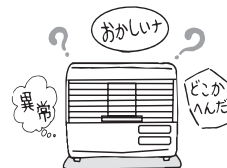

やかんのせ禁止

- やかんなどをのせないでください。
振動や接触などによってやかんの熱湯がこぼれ、やけどのおそれがあります。



禁止



⚠ 注意(CAUTION)

高温部に注意

- 燃焼中や消火直後は、高温部（前面ガードなど）、排気筒（給排気筒トップ）に手などふれないでください。
やけどのおそれがあります。



注意

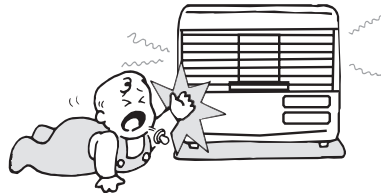

指や異物を入れない

- ガード内や空気取入口などに指や異物を入れないでください。
けがや火災のおそれがあります。



禁止



腰をかけたたり物をのせない

- ストープの上ののったり、腰をかけたりしないでください。
ストーブの故障ややけどのおそれがあります。
- ストープの上に花瓶や水を入れたものなどを置かないでください。
水がかかると漏電や故障のおそれがあります。



禁止



分解修理の禁止

- 故障、破損したら、使用しないでください。
不完全な修理は、危険です。



禁止

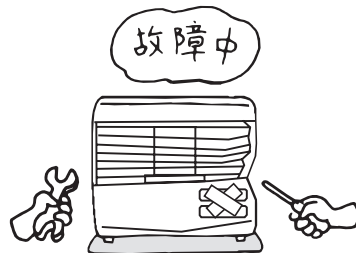

改造使用の禁止

- 改造して使用しないでください。また、ストーブや排気筒には床暖房用の熱交換器などを取り付けしないでください。
火災や排ガスが室内に漏れる原因となり危険です。



禁止

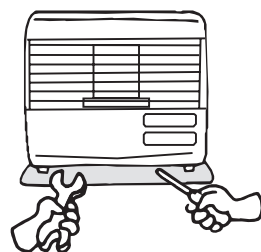

安全のために必ずお守りください

⚠ 注意(CAUTION)

特殊な場所での使用禁止

- ストープは居室の暖房用としてつくられたものですので、乾燥室、温室、飼育室などでは絶対に使用しないでください。また、クリーニング店、美容院など化学薬品を使用する場所では使用しないでください。化学薬品などの影響により異常燃焼や故障の原因になります。



禁止



マントルピース内据付け禁止

- マントルピース内には据付けしないでください。ストーブが故障したり、火災の原因になります。



禁止

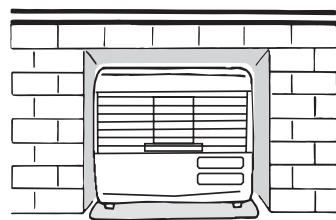

高地注意

- 標高500m未満でご使用ください。標高500m～1500mで使用する場合は調整が必要です。
(詳しくは、工事説明書の「延長給排気方式・高地使用時の工事方法」を参照してください。)そのまま使用しますと、空気不足となり、異常燃焼の原因になります。
- 標高1500m以上では使用できません。



注意

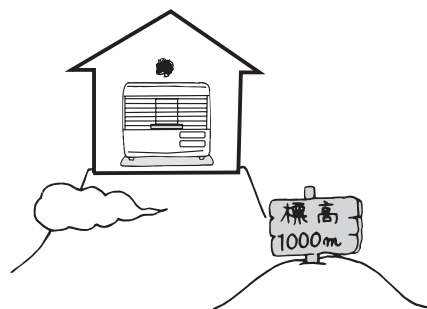

給排気筒付近の可燃物近接禁止

- 給排気筒トップの近くに、灯油や可燃物など引火のおそれのあるものを置かないでください。火災のおそれがあります。



禁止

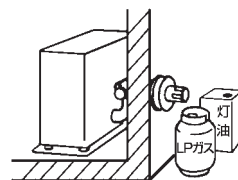

電源コードを傷めない

- 電源コードに無理な力を加えたり、物をのせたりしないでください。また、電源プラグを抜くときは、コードを持って引き抜かないでください。火災や感電の原因になります。



禁止

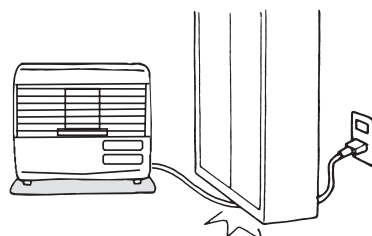

⚠ 注意(CAUTION)

電源プラグは確実に差し込む

- 電源プラグはコンセントに根元まで確実に差し込んでください。
(また、傷んだプラグやゆるんだコンセントは使用しないでください。
火災の原因になります。)
- めれた手ででの抜き差しはしないでください。
感電の原因になります。



指示

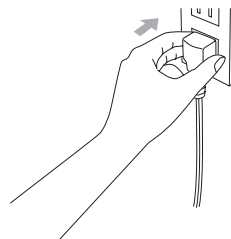

長期間使用しないときは電源プラグを抜く

- 長期間使用しないときは、電源プラグを抜いてください。
火災や予想しない事故の原因になります。



電源プラグを抜く

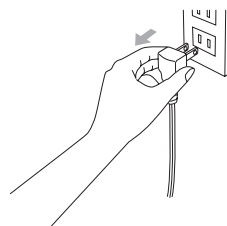

電源プラグのお手入れをする

- とくどきは電源プラグを抜き、ほこり（及び金属物）を除去してください。
(ほこりがたまると湿気などで絶縁不良になり) 火災の原因になります。



指示

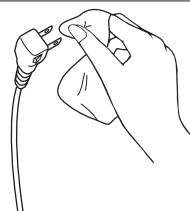

油漏れ確認

- 油タンク・ゴム製送油管・接続部およびストーブなどから灯油漏れがないことを確認の上で使用ください。
灯油が漏れていると火災のおそれがあります。



指示

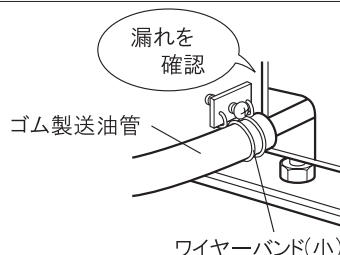

不良灯油使用禁止

- 変質灯油、不純灯油（汚れた油、水の混じっている灯油等）などの不良灯油を使用しないでください。
異常燃焼のおそれがあります。



禁止

お願い(NOTICE)

灯油の廃棄

- 灯油の廃棄処分は、灯油をお買い求めになった販売店にご相談ください。

使用する場所

ストーブを安全に使用するためには、場所の選定が大切です。

場所の選定は「据付け場所の選定及び標準据付け例」の項をお読みください。(38～39ページ参照)

効果的に使用するために

- 冷たい外気に接する窓ぎわや壁側に据付けると、冷気が暖められて対流しますので効果的です。
- ストーブの前方に障害物があると、部屋の温度にむらができる原因になります。

次の場所では使用しないでください。火災や予想しない事故の原因になります。

- 水平でない場所、不安定な場所
- 不安定な物をのせた棚などの下
- 可燃性ガスの発生する場所またはたまる場所
- 付近に燃えやすいものがある場所
- 階段、避難口などの付近で避難の支障となる場所
- マントルピース内
- 温室、飼育室など人のいない場所
- 標高1500m以上の高地

各部のなまえ

■ 外観図

【正面外観図】

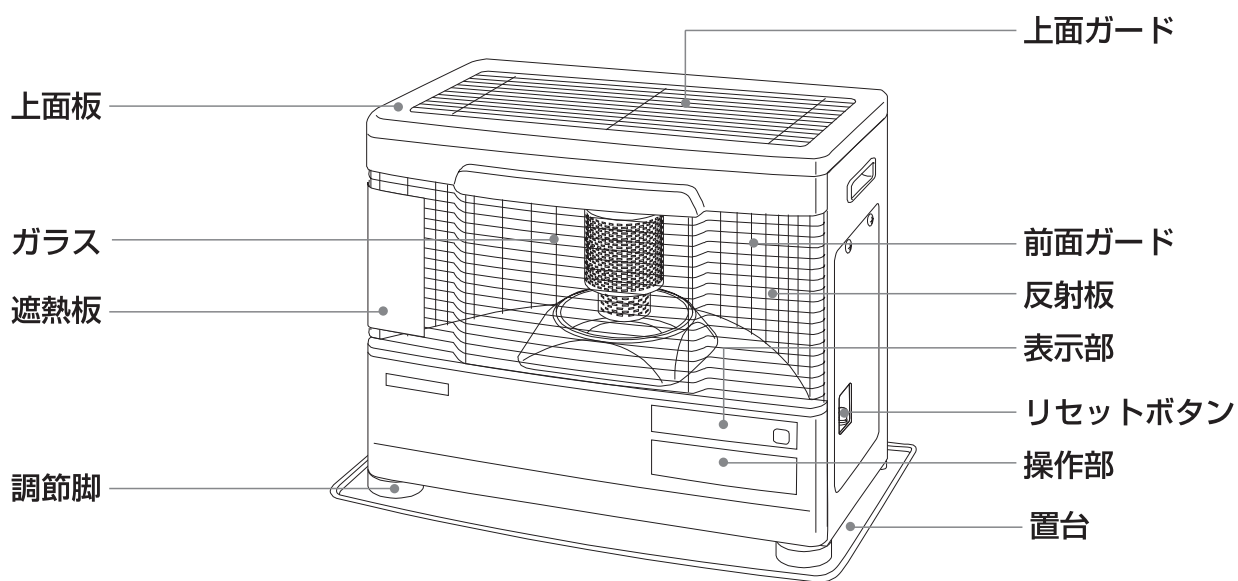

【背面外観図】

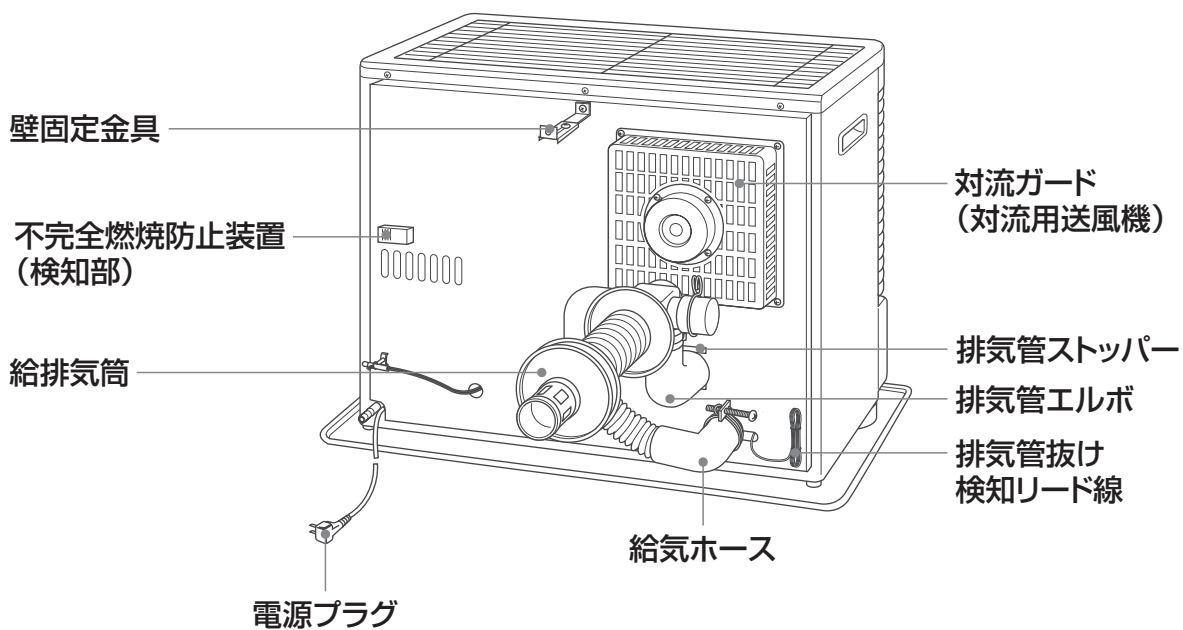

各部のなまえ つづき

表示部

時刻合せ表示

- 表示…液晶表示部が現在時刻の設定を表示中
- 点滅…時刻を変更中

タイマー合せ表示

- 表示…液晶表示部がタイマー時刻の設定を表示中
- 点滅…時刻を変更中

タイマー表示

表示…タイマー点火予約中

液晶表示部

- 初期表示  の点滅(運転スイッチ切の場合)
 - ・電源プラグをコンセントに差し込んだとき
 - ・停電後、再通電したとき
 - ・時刻設定していないとき
- 運転スイッチ「入」
 - ・自動運転…設定温度、現在温度、火力表示
 - ・手動運転…火力を「Lo」「P-1」…「P-6」「Hi」で表示
火力表示
- 運転スイッチ「切」……………時計表示
- 「時刻合せ」「タイマー合せ」表示……………設定時刻を表示
- チェックモード表示
- 何も表示しないとき
 - ・停電中
 - ・省電力表示中

※バックライト(照明)の明るさを調整することができます。(21ページ参照)

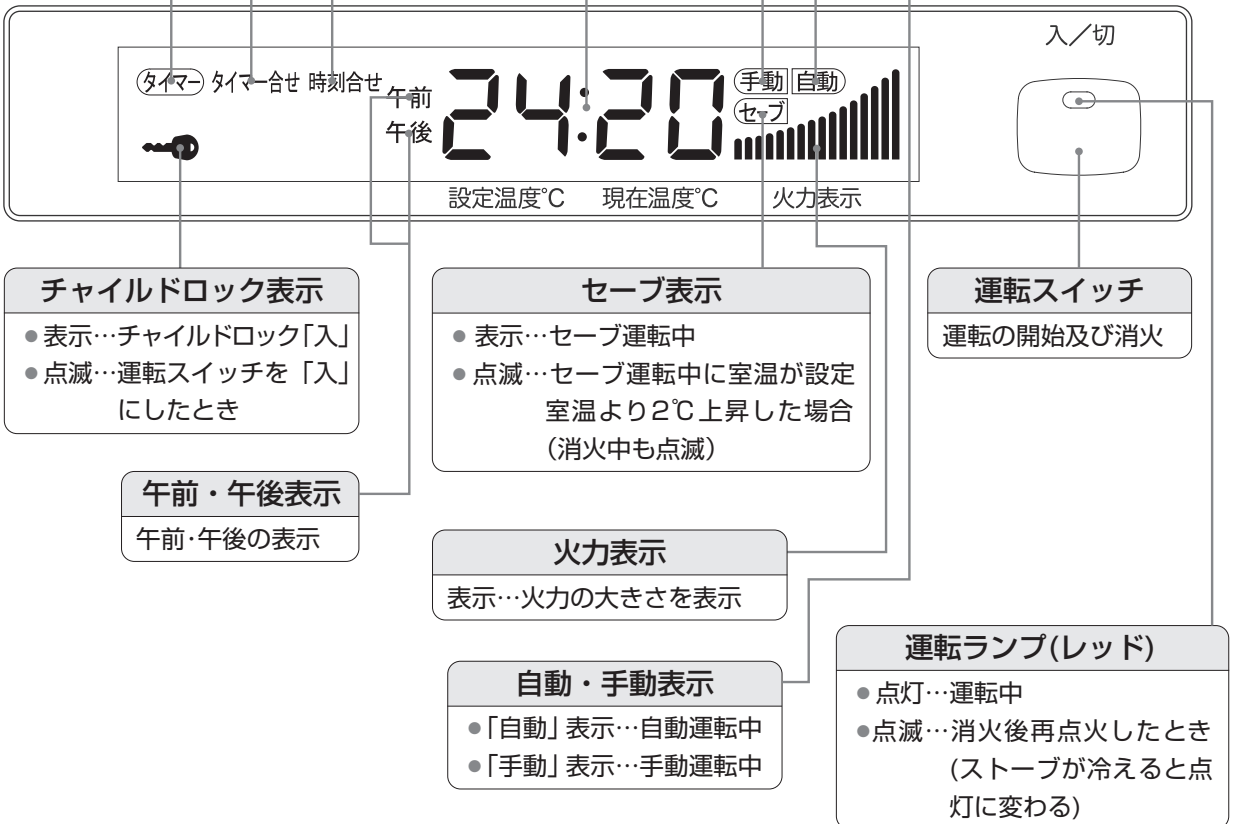

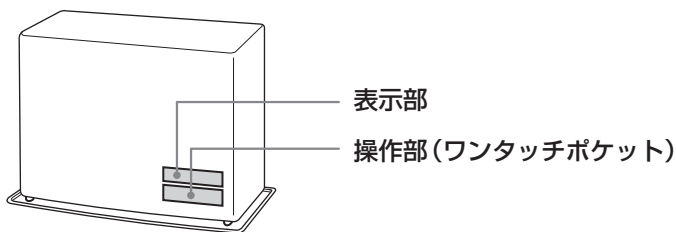

■操作部

- 操作部は、ワンタッチポケットを軽く押し込むと、ゆっくり開きます。軽く押し戻すと、ロックして閉まります。



- 操作するとき以外は、閉じて使用してください。
- 操作ボタンを押すと受付音（「ピッ」音）を発して、受け付けたことをお知らせします。（受付音を消す場合は、手動/自動ボタンを10秒以上押し続けてください。「ピッピッピッ」音を発して設定されます。もう一度操作すると「ピッピッピッ」音を発して操作音が発するように設定されます。）
- 誤ったボタンを押すと「ピッピッ」音を発して、受け付けないことをお知らせします。（消音設定時は除く。）

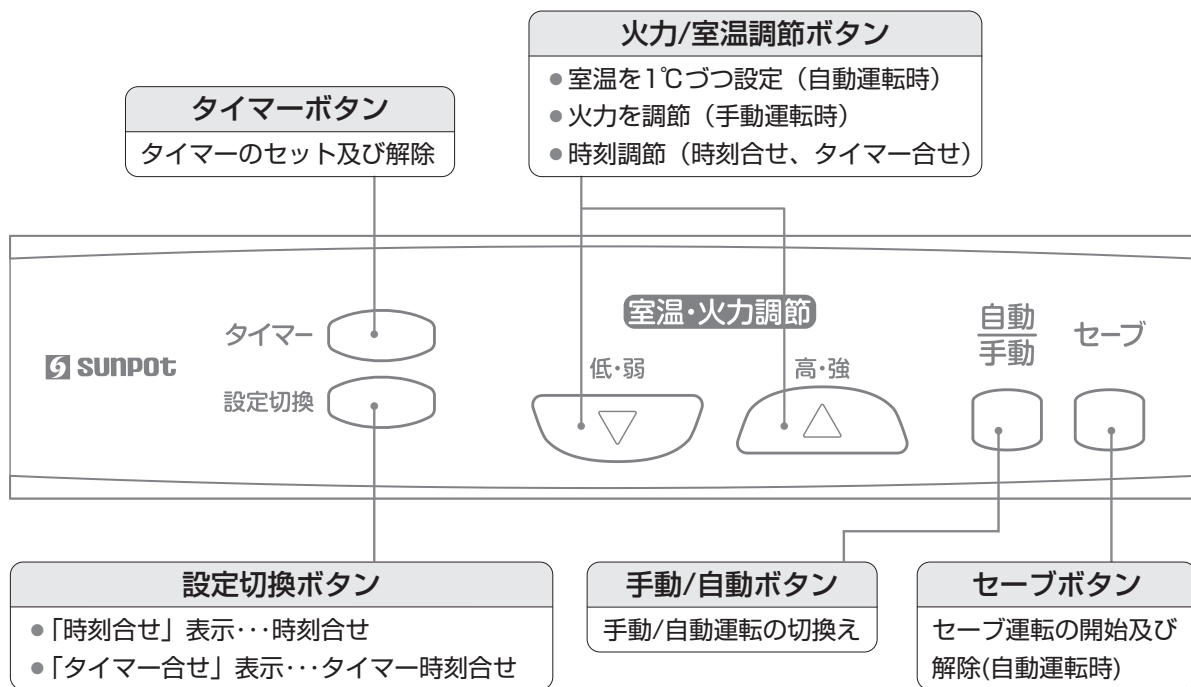

使用前の準備

燃料

- 燃料は必ず灯油(JIS1号灯油)を使用してください。
- 不良灯油(変質灯油、不純灯油)は絶対に使用しないでください。
- 不良灯油(変質灯油、不純灯油)を使用すると機器の故障の原因になります。

給油

給油はストーブを消火してから行ってください。

1 油タンクの送油バルブを閉める

2 油タンクの給油口ふたを外し、給油する

- 油量計の表示が「満」の印以上には絶対に入れないでください。

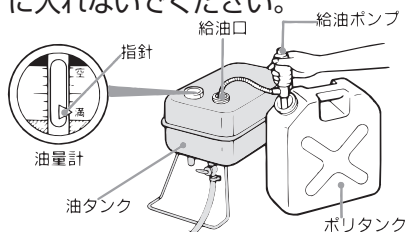

3 給油口ふたを確実に閉める

4 こぼれた灯油はよくふきとる



- 油タンクは空にしないでください。「空」まで燃焼させるとストーブより「ボン」と音がしたり、すすが発生し、故障の原因になります。
- 給油するときは、ごみなどが入らないよう注意してください。燃焼不良の原因になります。

点火前の準備と確認

1 定油面器安全装置のセット

- 初めて使用するときやシーズン初めには、リセットボタンを押してください。据付けや、ストーブに強い振動をあたえたとき、定油面器の安全装置が作動して、油を流しません。点火操作後、油タンクに灯油が入っていても『E03』『E33』『E05』『E35』のチェックモード表示が出たときは、リセットボタンを押して、安全装置を解除してください。

リセットボタンを軽く押し、
すぐ指を離す

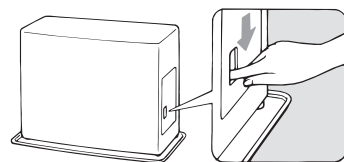

- リセットボタンは燃焼中、むやみにさわらないでください。

2 油漏れの確認

- ゴム製送油管やストーブの置台に油漏れがないか確認してください。
万一、油漏れしている場合は送油バルブを閉め、必ずお買い求めの販売店又は最寄りのサンポット支店・営業所へご連絡ください。



禁止

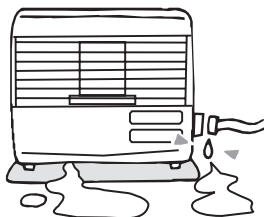

4 給気ホース・排気管の接続の確認

- 給気ホース・排気管が正しく接続されているか確認してください。
外れていると運転中に排ガスが室内に漏れて、大変危険です。



禁止

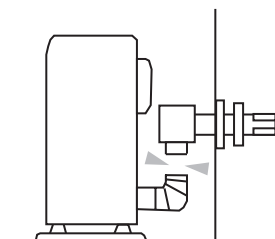

3 ストーブ周囲の確認

- ストーブの周囲及び給排気筒トップの周囲に引火物や可燃物がないか確認してください。
火災や予想しない事故が発生するおそれがあります。



禁止

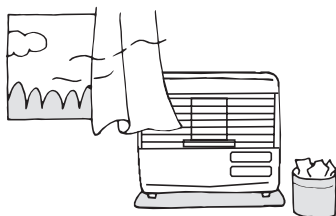

5 電源プラグの接続

- 電源プラグは100Vの専用コンセントに差し込んであるか確認してください。

100Vの
コンセント

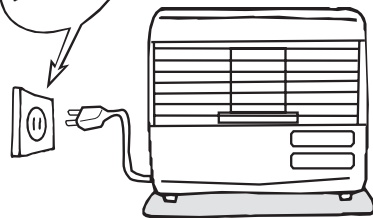

使用方法

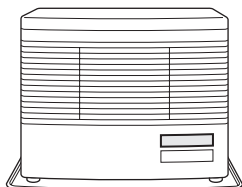

省電力表示について

運転スイッチが「切」でストーブが停止中、ボタンを押さない状態が2分以上続くと省電力表示となり、表示部の表示が全て消えます。この状態から操作する場合は、いずれかのボタンを一度押して表示部を表示させた後、各操作を行ってください。

■ 点火

1 油タンクの送油バルブを開く

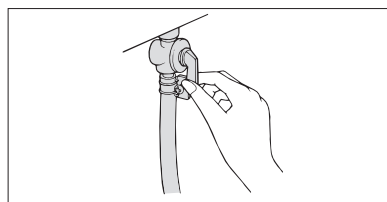

2 運転スイッチを押して、「入」にする

- 運転ランプと表示部のバックライトが点灯し、2～4分予熱後着火します。
- 予熱後、対流用ファンが回り、約2.5分間予備燃焼を行います。

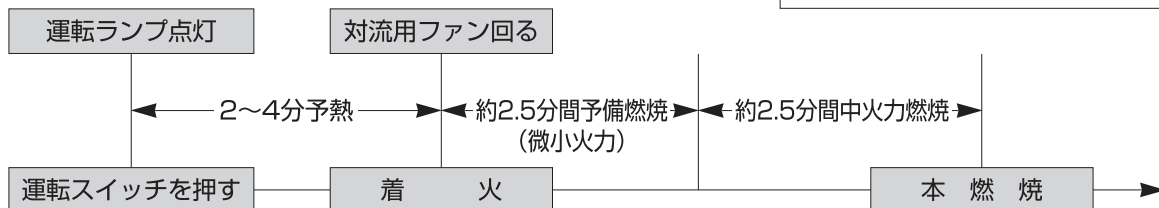

- 燃焼中に運転スイッチを押して「消火」にしたり、タイマーボタンを押すなどして約2秒以上経過すると自動消火し、約2分間の冷却の後でないと再点火できません。
- 運転スイッチを「入」にし、液晶表示部に「E-19」のチェックモードが表示された場合は、排気管の接続が不十分であったり、排気管抜け検知リード線が正しく接続されていないためです。運転スイッチをいったん「切」にし、ストーブが停止したのち点検し、確実に接続してから、運転スイッチを「入」にしてください。

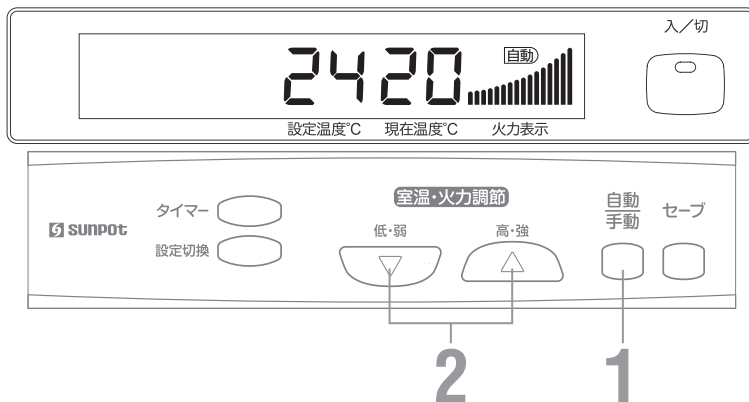
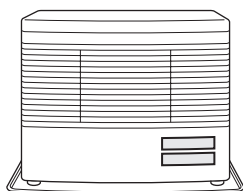

■火力調節 自動運転 ●セットした温度になるように、火力を自動的に調節します。

1 手動/自動ボタンを押して、自動運転にする
●「自動」マークと設定温度及び現在温度が表示されます。

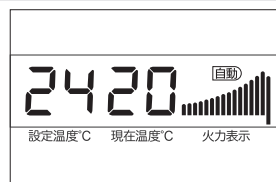

2 火力/室温調節ボタンの「△」「▽」を押して、お好みの室温を設定する

- 「△」又は「▽」ボタンを押すと1℃づつ変化します。
- 室温の設定範囲は「12～32」℃です。
- 現在温度は「5～35」℃の範囲で表示されます。ただし、現在温度が5℃未満で「Lo」、35℃を超えると「Hi」の文字表示となります。
- 設定室温の数字は室温のめやすです。設置条件によっては必ずしも室温と一致しません。
- 設定室温は一度セットすれば記憶されますが、停電の場合には解除され自動的に「24」℃にセットされます。

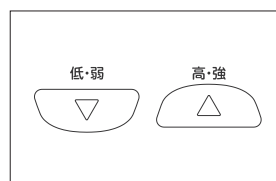

比較的暖かい時期など、設定室温より室温が上がりすぎるときにはセーブ運転をご使用ください。燃焼・消火をくりかえし、室温を調節します。(23ページ参照)

■手動運転 ●セットした火力で運転を続けます。室温調節はしません。

1 手動/自動ボタンを押して、手動運転にする
●「手動」マークと火力（記号）が表示されます。



2 火力/室温調節ボタンの「△」「▽」を押して、お好みの火力に合わせる

- 火力（記号）は「Lo、P-1、P-2、P-3、P-4、P-5、P-6、Hi」の8段階で表示されます。
- 設定した火力（記号）に合わせて火力表示（バー表示）も変化します。出荷時の火力は「P-3」にセットしてあります。
- 火力は一度セットすれば記憶されますが、停電の場合には解除され自動的に自動運転の「24」℃にセットされます。

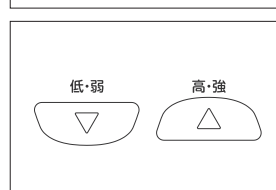

- 燃焼中に炎がかたよったり、赤火が混ったり、また上下変動することがありますが、異常ではありません。
- 燃焼中「カチカチ」音がすることがありますが、電磁ポンプの運転音で異常ではありません。

使用方法 つづき

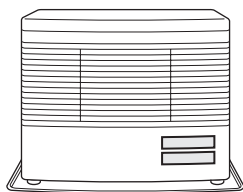

1

消火

1 運転スイッチを再度押して、「切」にする

- 運転ランプが消灯し、10秒後バックライトが暗くなります。液晶表示部が温度表示または火力表示から現在時刻表示に切替ります。

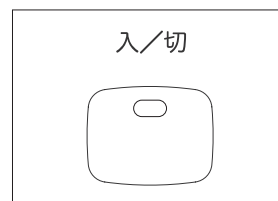

2 油タンクの送油バルブを閉じる

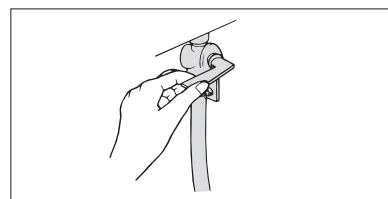

3 消火を確認する

- 対流用ファンはストーブが冷えるまでの約8分間回りつづけます。



ご注意

- 長期間留守にするときは、必ず電源プラグをコンセントから抜いてください。
- 電源プラグは対流用ファンが停止してから抜いてください。
- 電源プラグをコンセントから抜いて運転を停止しないでください。ストーブが過熱し、故障の原因になります。
- お出かけになるときは必ず消火してください。運転スイッチを「切」にしてください。

■ 使用上の注意

高温部に注意

- ストープの上面板・上面ガード・前面ガードなどは高温です。やけどに注意してください。
- 特にお子さまをストーブに近づけないでください。保護ガード(関連部材)のご使用をおすすめします。
- 上面ガードを取り外したり、前面ガードを開いたまま使用しないでください。放熱器やガラスなどの高温部に誤ってふれますとやけどをします。
- 給排気筒トップや排気管は高温です。やけどに注意してください。

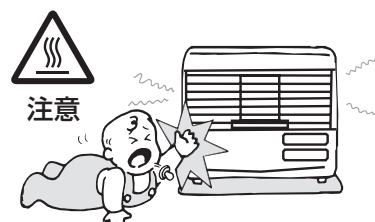

給排気筒トップ閉そく危険

- 給排気筒トップの周りが雪でふさがれたままで使用しないでください。ふさがれているときは、除雪してください。閉そくしていると運転中に排ガスが室内に漏れて、危険です。



雷時の注意

- 雷が接近したときは、電源プラグをコンセントから抜いてください。激しい雷の影響でストーブが故障するおそれがあります。
- シーズンオフのように長期間使用しないときは電源プラグを抜いてください。
- ガラスには水をかけたり、衝撃をあたえたりしないでください。ガラスが割れ危険です。
- ストープ前面付近は、ふく射熱が強いので熱に弱いものを置いたり、敷いたりしないでください。変色や変形したりすることがあります。
- 燃料を途中で切らしたり、送油バルブを閉じたまま燃焼しますと、消えるときに小爆発音を発することがあります。燃料を切らさないようにしてください。また、送油バルブが開いていることを確認の上点火してください。

使用方法 つづき

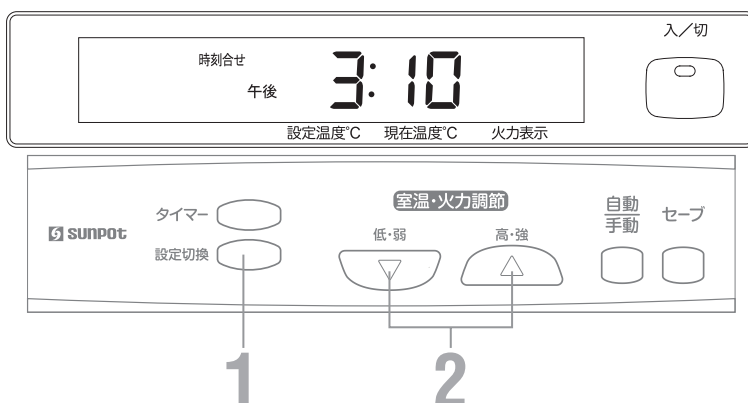
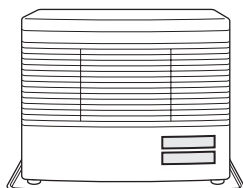

時刻合せ

• はじめて使用するときや停電後、表示が **----** になっている場合には、時刻合せを行ってください。

停止中でも運転中でも合せることができます。

1 設定切換ボタンを押して、「時刻合せ」を表示させる

設定切換



時刻合せ

2 火力/室温調節ボタンの「△」「▽」を押す

- 時刻合せ中は「時刻合せ」が点滅します。
- 「△」(時刻送り) ボタンを押すと時刻は順に進み、「▽」(時刻戻し) ボタンを押すと逆に進みます。
- ボタンを押し続けると早送りになります。
- 10秒間操作がないと「時刻合せ」が消灯し、現在時刻表示または火力表示に切り替わります。
- 停電があると記憶が解除されます。再セットしてください。



運転中の表示を現在時刻にする設定について

運転中の表示を現在時刻に設定することができます。下記の手順を参考に設定してください。

- ①時刻合せを行っていない場合は、時刻合せを行ってください。
 - ②運転スイッチを「切」にして室温/火力調節の「▽」ボタンを10秒以上押ししてください。「ピピピッ」とブザー音が鳴り「ond」「OFF」と表示して運転中の表示が現在時刻に設定されます。もう一度同じ操作を行うと「ピピピッ」とブザー音が鳴り「ond」「ON」と表示して自動運転時は設定温度と現在温度、手動運転時は火力表示に戻ります。
- 運転中の表示を現在時刻に設定した場合、運転中に火力調節、室温調節を行うと操作終了から2分間、火力または温度を表示し、運転中にタイマー時刻合せを行うと操作終了から10秒間、タイマー時刻を表示します。
 - 運転中の表示を現在時刻に設定した場合、設定は記憶されますが、停電で現在時刻の記憶が解除された場合、運転中の表示は、自動運転時は設定温度と現在温度、手動運転時は火力表示になります。現在時刻合せを行うと、運転中、再び現在時刻を表示するようになります。

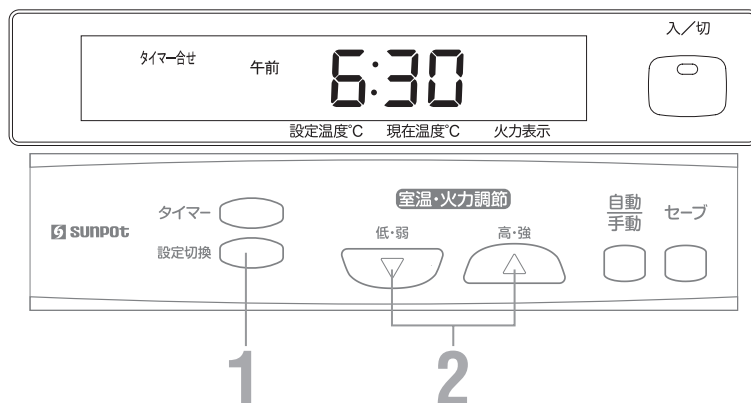
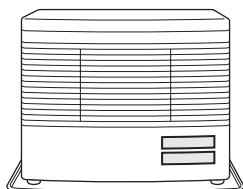

■ タイマー運転 タイマー時刻合せ

● おめざめ前の寒い朝などお好みの時刻に運転を開始します。

停止中でも運転中でも合せることができます。

1 設定切換ボタンを押して、「タイマー合せ」を表示させる

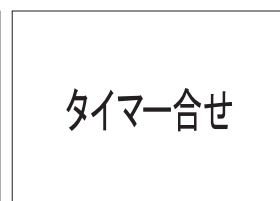
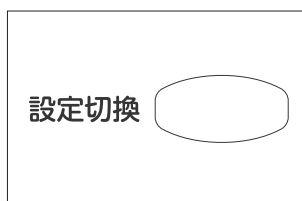

2 火力/室温調節ボタンの『△』『▽』を押す

- タイマー時刻合せ中は「タイマー合せ」が点滅します。
- 分は5分きざみで動きます。
- 『△』（時刻送り）ボタンを押すと時刻は順に進み、『▽』（時刻戻し）ボタンを押すと逆に進みます。
- ボタンを押し続けると早送りになります。
- 10秒間操作がないと「タイマー合せ」が消灯し、現在時刻表示または火力表示に切り替わります。
- タイマー時刻は一度セットすると記憶されますので、次からセットする必要はありません。
- 停電があると記憶が解除されます。再セットしてください。

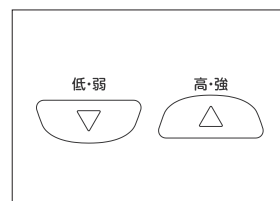

使用方法 つづき

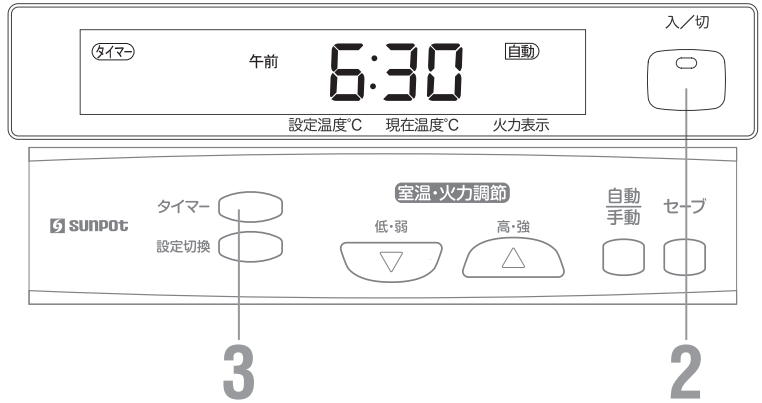
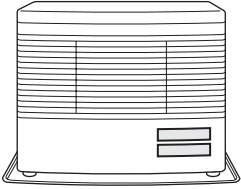

バックライト(照明)の明るさ調整について

タイマー待機時および運転スイッチを「切」にした10秒後のバックライト(照明)の明るさを調整することができます。以下の手順を参考に設定してください。

- ① 運転スイッチ「切」時にタイマーボタンを5秒以上押してください。
- ② 「ピピピピッ」とブザー音が鳴り、液晶表示部の表示が「L-2」へ切り換ります。(操作音を消音設定している場合は、ブザー音は鳴りません。)
- ③ 「L-2」の状態から「△」「▽」を押すごとに

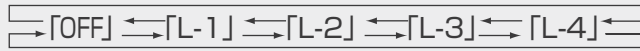

と切り換ります。(バックライトの明るさも同時に変化します。)
(注) 「OFF」を表示させると「タイマー」マークも点滅表示します。

- ④ 設定したい内容を表示させて、「△」「▽」以外のボタンを押し、通常の表示に戻せば設定完了です。(5秒間操作がない場合も通常の表示に戻ります。)



※出荷時は、「L-2」に設定しています。

	[OFF] (暗)	[L-1] (出荷時)	[L-2] (出荷時)	[L-3] (出荷時)	[L-4] (明)
タイマー待機時	[OFF]	[ON]	[ON]	[ON]	[ON] (※2)
運転スイッチ 「切」10秒後	[ON] (※1)	[ON]	[ON]	[ON]	[ON] (※2)

※1：「L-1」と同じ明るさです。
※2：暗くなりません。

タイマー運転 タイマー点火

1 油タンクの送油バルブを開く

2 運転スイッチを押して、「入」にする

- 運転ランプが点灯します。
- 燃焼中にセットする場合、運転スイッチを「入」にする必要はありません。

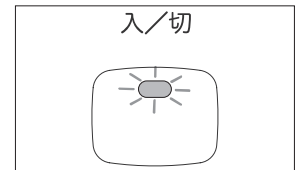

3 タイマーボタンを押す

- 「タイマー」マークが表示します。
- 10秒間液晶表示部に「タイマー合せ」とタイマー時刻を表示し、その後バックライト(照明)が暗くなります。

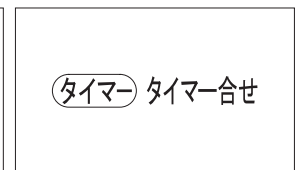
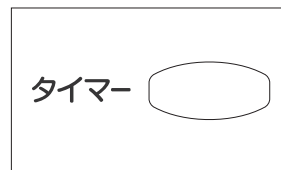

4 お好みの運転を予約する

- 自動/手動運転・セーブ運転の予約ができます。
- 自動/手動運転・セーブ運転はタイマーセットをしても解除されません。

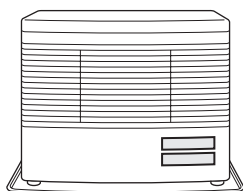

■タイマーセットの解除

- 1** 運転スイッチを再度押して、「切」にする
- 「タイマー」マークが消灯し、バックライトが明るくなります。
(バックライトは10秒後再度暗くなります。)
バックライトの明るさを「OFF」に設定している場合は、液晶表示部に現在時刻が表示されます。

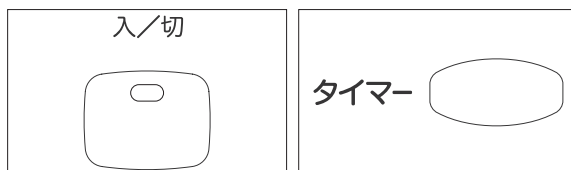

- タイマー時刻前に点火する場合は、再度タイマーボタンを押してください。（「タイマー」マークが消灯し、温度または火力が表示されます。また、バックライトが明るくなります。）
バックライトの明るさを「OFF」に設定している場合は、タイマーボタンを2回押してください。（1回で液晶表示部が表示し、2回目で「タイマー」マークが消灯します。）



- 時刻合せをしていないとタイマー運転はできません。先に時刻合せを行ってください。（19ページ参照）
- タイマー点火をする場合は、周囲に可燃物があったり、その他危険な状態のないことを確認してください。
- おでかけのときはタイマー点火をしないでください。予想しない事故が発生するおそれがあります。
- 停電したときや運転中にチェックモードが表示されたときは、タイマー運転は解除されます。

使用方法 つづき

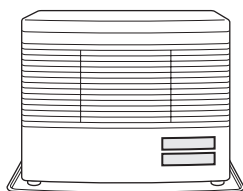

1,1

セーブ運転（自動運転時）

●比較的暖い時期など、設定室温より室温が上がりすぎるときにご使用ください。燃焼・消火をくりかえし、室温を調節します。

1 セーブボタンを押す

- 「セーブ」マークが表示します。
- 室温が設定室温より約2℃上昇したときは、「セーブ」マークが点滅となり、この状態が2分間続くと消火になります。
- 再点火は室温が設定室温に下がったとき、「セーブ」マークが点滅から点灯に変わり、点火になります。
- セーブ運転は燃焼・消火をくりかえしますので室温の変動が大きくなります。



セーブ運転の解除

1 セーブボタンを再度押す

- 「セーブ」マークが消灯します。

セーブ運転は手動運転にしますと自動的に解除されます。

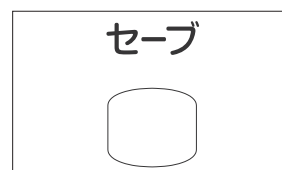

- セーブ運転を連続して使用しますと、ガラスにすすが付くことがあります。ときどきセーブ運転を解除し、火力を中～大で1～2時間燃焼させてください。
- セーブ運転は一度セットすると記憶されますので、消火しても解除されません。
- 停電したときは、セーブ運転は解除されます。

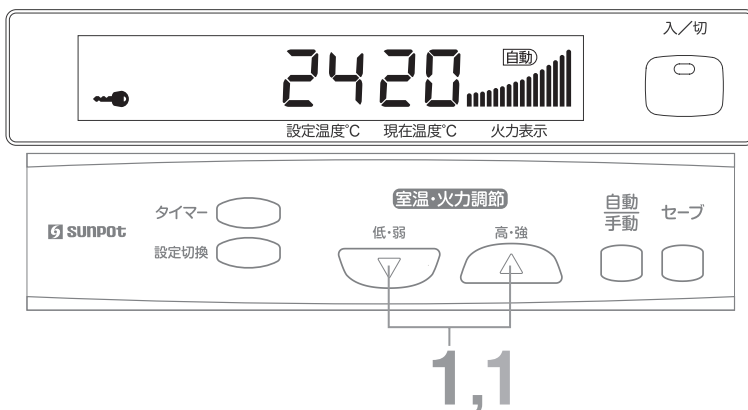
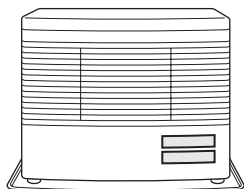

チャイルドロックについて

お子様などによるいたずら操作の防止や、誤って運転スイッチを押しても点火しないようにしたいときに使用します。

■チャイルドロック ●子供などによるいたずらを防止します。

1 火力/室温調節ボタンの『▽』『△』を3秒以上同時に押す

- 「ピー」とブザー音が鳴り、「」マークが表示されます。
- 運転スイッチを「切」にする以外のすべての操作ができません。

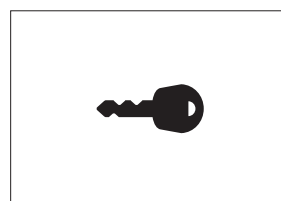
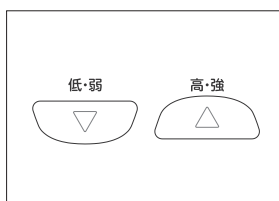

■チャイルドロックの解除

1 火力/室温調節ボタンの『▽』『△』を再度3秒以上同時に押す

- 「ピー」とブザー音が鳴り、「」マークが消灯します。

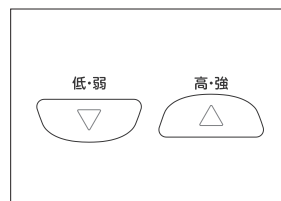

- 操作音を消音設定している場合は、ブザー音は鳴りません。
- 停電したときや運転中にチェックモードが表示されたときは、チャイルドロックは解除されます。

安全装置

● 異常が生じたとき、自動的に消火する装置です。

- 安全装置が作動した場合、運転スイッチを「切」にし、ストーブが冷えてから下記の処置をしてください。

安全装置のなまえ ● 作動の原因	チェックモード	処置の方法
対震自動消火装置 ● 地震(震度5程度以上)のとき ● 強い振動や衝撃を受けたとき	E-02	ストーブの周囲や給気管・排気管の外れやゆるみ、油漏れなどの異常がないことを確認し再点火操作してください。
停電安全装置 ● 停電したとき ● 電源プラグが抜けたとき	E-00	通電後、再点火操作してください。
過熱防止装置 ● 対流ガードにほこりがたまったり、対流ガードがカーテンなどでおおわれたとき	E-07	対流ガードの掃除や障害物などの原因を取り除いてから再点火操作してください。
点火安全装置 ● 点火不良	E-03 E-33	次のことを確認し、再点火操作してください。 ● 油タンクの送油バルブが閉じられていないか。 ● ゴム製送油管に空気だまりがないか。(40ページ参照) ● 定油面器の安全装置が作動していないか。(13ページ参照)
燃焼制御装置 ● 途中で火が消えたとき	E-05 E-35	● 再びチェックモードが表示される場合には、お買い求めの販売店又は最寄りのサンポット支店・営業所へご連絡ください。
不完全燃焼防止装置 ● 不完全燃焼になった排ガスが室内に漏れたとき	積算作動回数1~2回 E-CC E-60	次のことを確認し、再点火操作してください。 ● 排気管が外れていないか。(27ページ参照) ● 給排気筒トップの先端がふさがれていないか。(27ページ参照) ● 再びチェックモードが表示される場合には、お買い求めの販売店又は最寄りのサンポット支店・営業所へご連絡ください。
【連続不完全燃焼通知機能】 ● 連続して不完全燃焼防止装置が作動したとき	積算作動回数3回 CCCC (点滅)	
【再点火防止機能】 ● 連続して不完全燃焼防止装置が作動したとき	積算作動回数4回 CCCC (点灯)	室内の換気を行い、お買い求めの販売店又は最寄りのサンポット支店・営業所へご連絡ください。 「CCCC」が点灯するとストーブが使用できなくなります。

その他の装置



装置のなまえ ● 作動の原因	チェックモード	処 置 の 方 法
排気管抜け検知装置 <ul style="list-style-type: none">● 排気管接続部の外れ● 排気管抜け検知リード線が外れたり断線したとき	E - 19	排気管や排気管抜け検知リード線を点検し、確実に接続してから再点火操作してください。

日常の点検・手入れ

■点検・手入れのときの注意

- 必ず運転スイッチを「切」にして、ストーブの運転を停止し、ストーブが冷えた状態で行ってください。

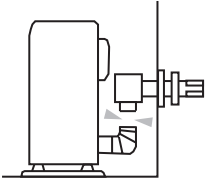
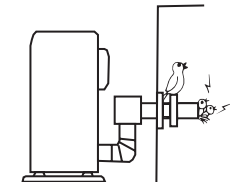
■点検・手入れの必要項目、時期、方法

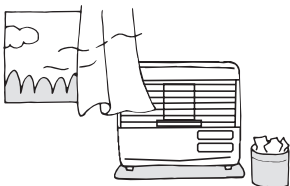
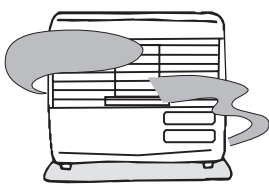
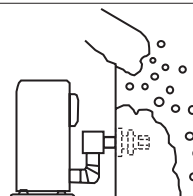
時期	点検・手入れ項目	方	法
シーズンはじめ	給気ホース 排気管	<ul style="list-style-type: none"> ●給気ホース・排気管の接続箇所が外れていないか点検します。 ●給気ホースが排気管にあたっていないか点検します。 	
	給排気筒トップ	<ul style="list-style-type: none"> ●室外の給排気筒トップが鳥の巣やビニール袋などでふさがれていないか点検します。 	
使用ごと	油漏れ・油のたまり・油のにじみ	<ul style="list-style-type: none"> ●ゴム製送油管や置台に油漏れ、油のたまり、油のにじみがないか点検します。 	
	周囲の可燃物・引火物	<ul style="list-style-type: none"> ●ストーブの上や周囲・給排気筒トップの周囲に可燃物、引火物がないか点検します。 	
	排ガスの漏れ	<ul style="list-style-type: none"> ●排ガスのにおいや、目がチカチカしないか点検します。排ガスが漏れていますと危険です。 	
	給排気筒トップ	<ul style="list-style-type: none"> ●給排気筒トップが雪や氷でふさがれていないか点検します。ふさがれていると異常燃焼することがあり危険です。 	

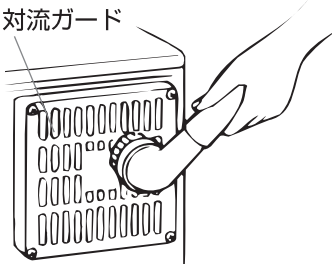
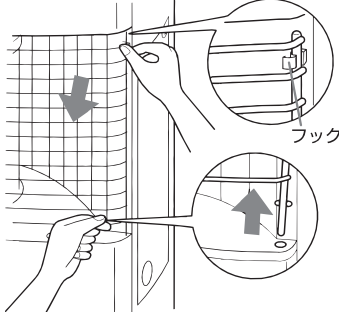
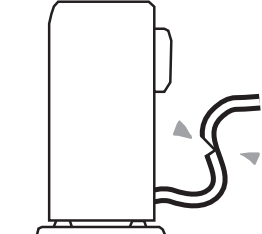
時期	点検・手入れ項目	方 法
週 に 1 回 以 上	対流ガード	<ul style="list-style-type: none"> ● ストープ背面の対流ガードに付いたほこりを掃除機などで取り除きます。 
月 に 1 回 以 上	ストーブ外観 安全のため、電源プラグをコンセントより抜いてから行ってください。	<ul style="list-style-type: none"> ● ストープ・置台・反射板などのほこりや汚れは、乾いたやわらかい布などできれいにふきとります。 ● シンナー・アルコール・ベンジンなどは使用しないでください。 前面ガードの外しかた <ul style="list-style-type: none"> ● 前面ガード右側上部をフックから外し、棒を下部の穴から引き抜き、手前に開きます。 
1 シ ー ズ ン に 2 〜 3 回	ゴム製送油管	<ul style="list-style-type: none"> ● ゴム製送油管にひび割れが生じていないか点検します。 ● ゴム製送油管は経年変化しますので3年に1度新しい物に交換してください。 ● 交換はお買い求めの販売店に依頼、又は最寄りのサンポット支店・営業所にご相談ください。 
	電源プラグ	<ul style="list-style-type: none"> ● 電源プラグにほこりが付着していないか点検します。

日常の点検・手入れ つづき

時期	点検・手入れ項目	方法
給油のとき	油タンク	<ul style="list-style-type: none"> ● 油タンク内に水やごみがたまっていないか点検します。 ● 油タンク内の水抜き、ストレーナ（ろ網）の掃除は、油タンク附属の取扱説明書に従って行ってください。 

定期点検

サンポット密閉式石油ストーブは使用される場所や条件、また使用時間により消耗・劣化する部品がありますので、修理資格者〔(財)日本石油燃焼機器保守協会(TEL.03-3499-2928)で行う技術管理講習会修了者(石油機器技術管理士)など〕による定期点検を受けてください。

定期点検の実施時期

2シーズン毎に1回程度定期点検を受けてください。

ただし、湿度の高いところ、ほこりの多いところ(例えば、厨房室や製綿工場など)、温泉地域などでご使用の場合は、1シーズン毎の点検が必要となりますのでお買い求めになった販売店にご相談ください。

定期点検

定期点検は専門の技術者が、設置状態、給排気まわりの点検・安全装置及び運転動作の点検・確認、使用時間により消耗劣化しやすい部品の点検などを行います。

安全にお使いいただくために製品の状態を点検診断するものですから必ず受けてください。

お申し込み先

お客さま→お買い求めになった販売店又は最寄りのサンポット支店・営業所。

定期点検費用

定期点検の費用についてはお買い求めの販売店又は最寄りのサンポット支店・営業所にご相談ください。定期点検の結果、部品交換及び修理などが必要な場合は、処置内容及び費用についてお客さまにご相談申し上げます。

定期点検の内容

定期点検の内容	項目
設置状態、給排気まわりの点検・確認	● 製品の設置・使用状態 ● 送油経路部の油漏れ（ゴム製送油管含む） ● 給排気筒接続とつまり ● 給排気筒トップのつまり
安全装置及び運転動作の点検・確認	● 安全装置の働き ● 運転動作の点検 ● 操作部品や動く部品の働き
環境・使用時間により劣化しやすい部品の点検・交換	● 点火ヒータなどの点検 ● 給排気部品・排気管接続用Oリングなどの点検 ● バーナ・燃焼リング・赤熱筒などの点検 ● 各種送風機の点検 ● 各種パッキンの点検 ● ガラスの点検（劣化の状態により交換の場合もあります。）
製品の清掃・整備	● 本体内部 ● 対流ガード・ファン ● 油タンクの水抜き ● 送油経路

故障・異常の見分け方と処置方法

次のような場合は故障ではありません。

	現 象	原 因
点火時・消火時	初めて使用するときやシーズン始めに、煙やおいが出る	耐熱塗料やほこりが焼けるためです。異常ではありません。
	「ピチピチ」や「カンカン」という音がする	本体内部の加熱・冷却時に出る金属の膨張・収縮音です。異常ではありません。
	点火時に「ボン」という音がする	着火音で、異常ではありません。
燃焼時	青炎の中に赤火が混じる	異常ではありません。
	炎の一部が揺らぐ	異常ではありません。
	「カチカチ」という音がする	電磁ポンプの運転音で、異常ではありません。
その他	ガラスが白くなる	灯油中の成分がガラスに付着するためです。異常ではありません。

異常が生じた場合は下表を参照して、お客さまご自身で処置してください。

現象 原因	運転ランプが点灯しない	点火しない	炎が立上がる	液晶表示部に表示された チェックモード						処置	参照ページ
				E-00	E-03 E-05 E-33 E-35	E-CC E-60 CCC (点滅)	E-02	E-07	E-19		
電源プラグがコンセントから抜けている	●									電源プラグをコンセントに確実に差し込む	14
油タンクに灯油がない		●			●					給油する	13
停電があった				●						運転スイッチを押しなおす	25
油タンクの送油バルブが閉じている		●								送油バルブを開く	25
定油面器の安全装置が作動している		●			●					リセットボタンを押す	13
対流ガードにほこりがたまっている								●		掃除する	25 28
対流ガードがカーテンでふさがっている								●		カーテンを取り除く	25
給排気筒トップの先端がふさがれている			●			●				給排気筒トップ先端のしゃ閉物を取り除く	27
地震や強い衝撃があった								●		ストーブ周囲、油漏れ、給排気筒を点検する	25
排気管が抜けている						●			●	確実に接続する	26

以上の方法で点検し、処置してもなおらないときは、使用を中止しお買い求めの販売店又は最寄りのサンポット支店・営業所へご相談ください。

修理をお申しつけのときには故障内容をできるだけ詳しく、また表示部に表示されるチェックモードをご連絡ください。

故障・異常の見分け方と処置方法 つづき

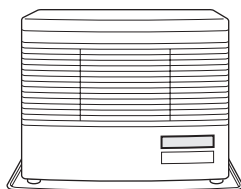

チェックモード表示部

チェックモードに下記のような表示が出たときは、お買い求めの販売店又は最寄りのサポート支店・営業所へご連絡ください。

E-09 E-11 E-12 E-13 E-15
E-18 E-25 E-32 E-57 E-58

このような現象のときは使用を中止し、
油タンクの送油バルブを閉じて販売店にご連絡ください

- 使用される場所や条件又は長期間の使用により、下記のような現象が見られる場合には使用を中止して、必ずお買い求めの販売店に修理依頼、又は最寄りのサポート支店・営業所へご相談ください。

排ガスのおいがしたり、目がチカチカする

- 排ガスが漏れているおそれがあります。
排ガスが室内に漏れていますと、危険です。

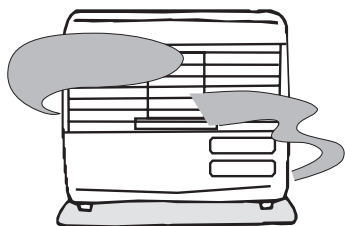

黒煙を出して燃える

- 燃焼が異常になっています。

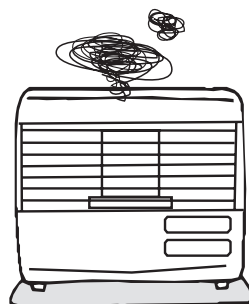

点火・燃焼・消火するときに「ボン」という大きな音がした

- ストーブが損傷したり、パッキンが飛散しているおそれがあります。



置台に油が漏れている

- 送油配管より油が漏れています。

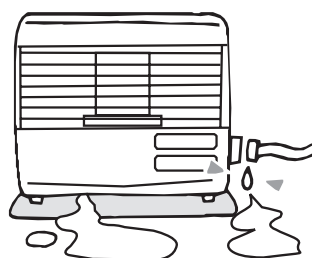

部品交換のしかた

- 経年により消耗、劣化しやすい部品があります。
- 異常かなと思われましたら、お買い求めの販売店又は最寄りのサンポット支店・営業所にお問い合わせください。個人での不完全な修理は危険です。
- 修理資格者〔(財)日本石油燃焼機器保守協会で行う技術管理講習会修了者(石油機器技術管理士)など〕が修理いたします。

消耗、劣化しやすい部品

項目	内容
使用時間により交換が必要な部品	点火ヒータ・排気管接続用Oリング (JIS B2401 4種D P50) 燃焼リング・赤熱筒・各種パッキン・ガラス
環境により劣化しやすい部品	給排気筒系部品・制御基板・燃焼用送風機・対流用送風機 ゴム製送油管
不良灯油を使用されて劣化しやすい部品	電磁ポンプ・定油面器

不完全燃焼防止装置(検知部)

- 不完全燃焼防止装置の検知部は、有効期限までに交換が必要になります。有効期限を過ぎると検知部の感度が鈍くなり、不完全燃焼防止装置が正常に作動しないおそれがあります。
不完全燃焼防止装置(検知部)の有効期限は機器右側面に表示されております。(37ページ参照)
なお、不完全燃焼防止装置(検知部)の交換は有料です。

保管(長期間使用しない場合)

- 長期間使用しないとき(シーズン終了時)は、次の要領でお手入れしてください。

1 電源プラグをコンセントから抜く

- ぬれた手で触らないでください。
感電のおそれがあります。

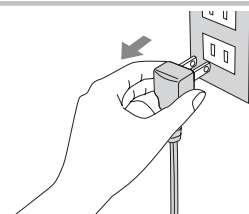

2 ストープ外装、対流ガード、反射板の掃除をする (28ページ参照)

3 油タンクの送油バルブを閉じる

4 ストープは据付けたまま保管する

- どうしても取り外して保管するときは、湿気やほこりの少ないところに保管してください。
- 次シーズンに据付けるときには、必ずお買い求めになった販売店に依頼してください。

仕様

型式の呼び	FFR-709KF	
種類	ポット式、強制給排気形、強制対流形	
点火方式	電気点火	
使用燃料	灯油(JIS1号灯油)	
燃焼状態	最大	最小
燃料消費量	8.14kW (0.791L/h)	2.16kW (0.21L/h)
発熱量	29,300kJ/h	7,780kJ/h
熱効率	86.0%	74.7%
暖房出力	7.00kW	1.61kW
外形寸法	高さ590mm 幅750mm 奥行379mm(置台を含む)	
質量	27kg	
電源電圧及び周波数	100V 50/60Hz	
定格消費電力	最大(点火初期に短時間発生) 620/620W 点火時 335/340W 燃焼時 40/40W	
待機時消費電力	0.5/0.5W	
給排気筒の型式の呼び	FWT-7M-5	
給排気筒の呼び径	D49	
給排気筒の壁貫通部の孔径	83~96mm	
排気温度	260℃以下	
電流ヒューズ	筒形20mm 10A 1個、筒形20mm 5A 1個	
安全装置	対震自動消火装置、停電安全装置、過熱防止装置、点火安全装置、燃焼制御装置、不完全燃焼防止装置	
その他の装置	排気管抜け検知装置	
付属品	置台(1)、壁固定金具(1)、上面ガード(1)、遮断板(1)、ワイヤーバンド大(1)、ワイヤーバンド小(2)、給排気筒セット(1)、排気管断熱カバー(1)、ストッパーリング(1)、4×10タッピンねじ(1)、4×25タッピンねじ(4)、取扱説明書(1)、工事説明書(1)、特定保守製品説明書(1)、所有者票(1)、保護シール(1)	

アフターサービス

■保証について

- 保証書は、必ず「お買い上げ日・販売店名」などの記入をお確かめのうえ、販売店からお受け取りください。内容をよくお読みのあと、大切に保管してください。
- 保証期間は、お買い上げ日から1年間です。



■修理を依頼するときについて

「故障・異常の見分け方と処置方法」に従って点検してください。処置してもなおらないときは、使用を中止し、必ず電源プラグを抜いてから、お買い求めの販売店又は最寄りのサンポット支店・営業所へご連絡ください。

修理に際しましては、保証書をご提示ください。保証書の規定に従って販売店が修理いたします。

ご連絡していただきたい内容	
ご住所	
おなまえ	
電話番号	
製品名	密閉式石油ストーブ
型名	FFR-709KF
お買い上げ日	年 月 日
故障又は異常の内容	できるだけ詳しく（表示部のチェックモード数字など）お知らせください。
訪問ご希望日	

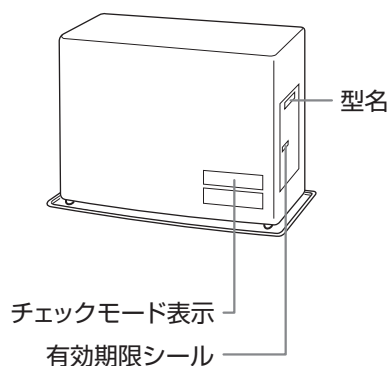

- 保証期間が過ぎているときは、販売店にご相談ください。修理によって使用できる場合は、ご希望により有料修理いたします。
- 修理料金は、技術料・部品代・出張料などで構成されています。
- ご不明な点や修理に関するご相談は、お買い求めの販売店又は最寄りのサンポット支店・営業所へお問い合わせください。

■補修用性能部品について

- 密閉式石油ストーブの補修用性能部品の保有期間は製造打ち切り後10年です。
- 補修用性能部品とは、その製品の機能を維持するために必要な部品です。

据付け・移設

据付け・移設工事は販売店に依頼する

据付けや移設工事は販売店又は据付業者に依頼し、お客様ご自身では行わないでください。

据付け場所の選定及び標準据付け例

据付けについては、火災予防条例、電気設備に関する技術基準など法令の基準があります。工事説明書の「安全のために必ずお守りください」をお読みになり販売店又は据付業者とよくご相談してください。また、「標準据付け例」については、下図を参照してください。

【ストーブから周囲の可燃物までの離隔距離】

- ストーブ右側面と壁面は保守点検のため30cm以上離してください。
- A寸法を10～30cmまで近づける場合は、前面ガードに附属の遮熱板を取り付けてください。

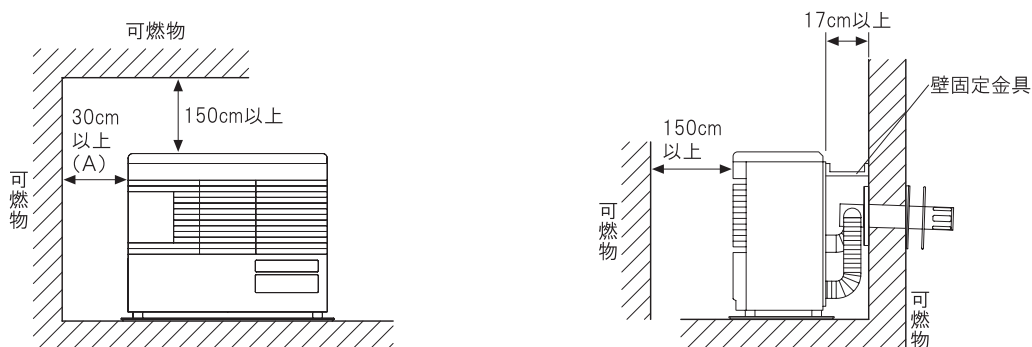

- 上図では可燃物までの離隔距離を示していますが、保守点検や性能維持のため、不燃物などの場合も上図離隔距離としてください。

据付け・移設 つづき

【給排気筒トップから周囲の可燃物までの離隔距離】

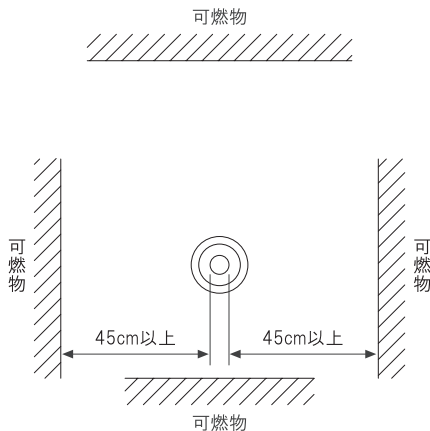
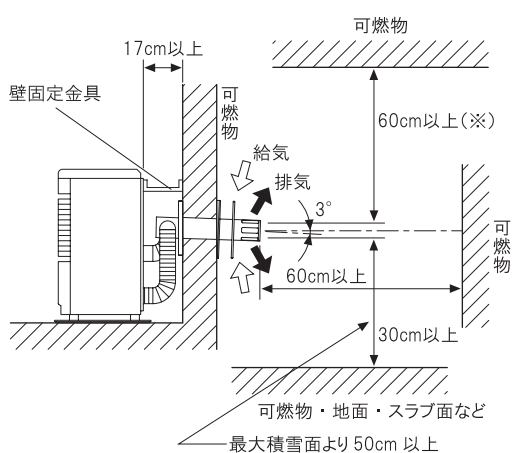

注(※) 60cm以上の寸法は、不燃材を使用する場合は30cm以上とする。

- 給排気筒トップは上方及び両側に気流を阻止する障害物がないこと。
- 雪の多い地方では、最高積雪面より50cm以上離れる場所に、給排気筒を取り付けてください。
- 不燃物の場合でも性能維持のため、上図離隔距離としてください(※部は除く)。

■ 給排気筒を延長する場合の注意

給排気筒を延長する場合は、3m3曲がり以下で取り付けられる場所を選定してください。

■ 積雪地区における注意

積雪の多い地方では、積雪時に給排気筒が雪でふさがれないような取付場所を選定してください。また、風がよどむような場所では、排ガスを再度吸い込んで不完全燃焼を起こすことがあります。

■ 据付け後の確認

据付けが終わりましたら、もう一度、工事説明書の「安全のために必ずお守りください」をお読みになり、工事説明書に記載されているとおり据付けられているかどうかを確認してください。

- 給排気筒を延長設置している場合、延長長さは3m以下、曲がりは3箇所以下としてください。



1,1

■試運転

試運転は、販売店又は据付業者とご一緒に必ず行ってください。

運転準備

1 油タンクに給油する (13ページ参照)

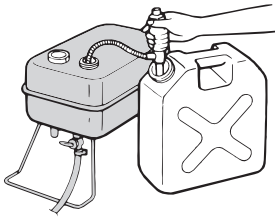

2 電源プラグをコンセントに差し込む

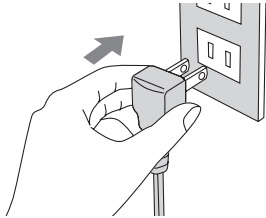

3 定油面器のリセットボタンを押す (13ページ参照)

- ゴム製送油管に空気がたまっていることがありますので、ゴム製送油管を振って空気を抜いてください。

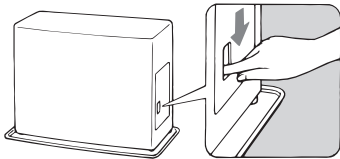

確認

- 油タンクや送油管・ゴム製送油管から油漏れがないか。
- 置台の上などに油がこぼれていないか。

運転

- #### 1 運転スイッチを押して、「入」にする
- 運転ランプと表示部のバックライトが点灯します。
 - 2～4分間予熱後、着火します。
予熱後対流用ファンが回り、約2.5分間予備燃焼を行います。

消火

- #### 1 運転スイッチを再度押して、「切」にする
- 運転ランプが消灯します。(10秒後表示部のバックライトが暗くなります。)
 - 対流用ファンはストーブが冷えるまでの約8分間回りつづけます。

正常運転の目安

- 正常運転の目安として33ページのような現象がないことを確認します。



- ストーブより煙やにおいが出ることがありますが、燃焼室の塗装やパッキン類が焼けるためで異常ではありません。最大燃焼で数十分運転すると消えますので、部屋の換気をしながらか試運転してください。

MEMO

MEMO

保証書(販売店様控)

型名	FFR-709KF
★製造番号	No.
保証期間	1年

★お買い上げ日	年 月 日
★お客様様	ご住所 _____
	お名前 _____
	電話 ()

★販売店	住所・店名
	電話 ()



★印欄に記入の無い場合は無効となりますので、必ずお確かめください。

販売店様へお願い

- (1)本保証書(販売店様控)及び次のページの保証書(お客様控)の★印欄に必ず必要事項をご記入の上、本保証書は切り取り線より切り取り保管し、次のページの保証書(お客様控)は本取扱説明書とともにお客様にお渡しください。
※カーボン紙を差し込んで次のページに複写してください。
- (2)本保証書に記載したお客様の個人情報は、保証期間内のサービス活動及びその後の安全点検活動のため以外には使用しないでください。

修理メモ

 **サンポット株式会社**

〒025-0301 岩手県花巻市北湯口第2地割1番地26

お客様相談窓口 TEL 0198-37-1177

保証書(お客様控)

型 名	FFR-709KF
★ 製造 番号	No.
保 証 期 間	1 年

★ お 買 い 上 げ 日	年 月 日
★ お 客 様	ご住所 _____
	お名前 _____
	電話 ()

★ 販 売 店	住所・店名 _____
	電話 () _____



★印欄に記入の無い場合は無効となりますので、必ずお確かめください。

<無料修理規定>

- 取扱説明書、本体貼付ラベル等の注意書に従った正常な使用状態で故障した場合には、お買い上げの販売店が無料修理致します。
- 保証期間内に故障して無料修理を受ける場合は、お買い上げの販売店にご依頼の上、出張修理に際して本書をご提示ください。なお、離島及び離島に準ずる遠隔地への出張修理を行った場合には、出張に要する実費を申し受けます。
- 器具はきびしい品質管理のもとに生産しておりますが、使用される場所や条件、又は使用ひん度等で変化することは避けられません。従って未然にトラブルを防止し、未永く安心してご使用いただくために、2シーズンに1回程度シーズンはじめか保管する前のどちらかに(石油ふろがま、石油給湯機は1～2年に1回程度)、専門技術者による点検整備を依頼されることをおすすめします。点検整備・交換部品の費用はおお客様にご負担いただけます。
- ご転居の場合は事前にお買い上げの販売店にご相談ください。
- ご贈答品等で本保証書に記入してあるお買い上げの販売店に修理をご依頼できない場合には、取扱説明書裏面に記載の最寄の当社支店・営業所にお問い合わせください。
- 保証期間内でも次の場合には有料修理になります。
 - 使用上の誤り及び不当な修理や改造による故障及び損傷
 - お買い上げ後の取付場所の移動、落下等による故障及び損傷
 - 火災、地震、水害、落雷、その他の天災地変、公害や異常電圧、給水の供給事情等(石油ふろがま、石油給湯機)による故障及び損傷
 - 指定以外の燃料、不純燃料の使用による故障及び損傷
 - 特殊使用(例えば、車両、船舶への搭載等)に使用された場合の故障及び損傷
 - 本保証書の提示がない場合
 - 本保証書にお買い上げ年月日、お客様名、販売店名の記入のない場合、或いは字句を書き替えられた場合
 - 条例等に適合しない据付工事が行われたことによる故障及び損傷
- 本書は日本国内においてのみ有効です。
- 本書は再発行致しませんので、紛失しないように大切に保管してください。

修理メモ

※この保証書は本書に明示した期間、条件のもとにおいて無料修理をお約束するものです。従ってこの保証書によってお客様の法律上の権利を制限するものではありませんので、保証期限経過後の修理等についてご不明な場合は、お買い上げの販売店または取扱説明書裏面記載の最寄の当社支店・営業所にお問い合わせください。

※保証期間経過後の修理、補修用性能部品の保有期間について詳しくは取扱説明書をご覧ください。

※お客様にご記入いただいた保証書の控えは、保証期間内のサービス活動、及びその後の安全点検活動のために記載内容を利用させていただく場合がございますので、ご了承ください。

 **サンポット株式会社**

〒025-0301 岩手県花巻市北湯口第2地割1番地26
お客様相談窓口 TEL 0198-37-1177

サンポット株式会社

お客様相談窓口〔受付時間：平日午前9時から午後5時まで〕

☎0198-37-1177 FAX.0198-37-1192

札幌支店	〒065-0042	札幌市東区本町2条10丁目1番25号	☎011-785-1211	FAX.011-782-8262
釧路営業所	〒085-0051	釧路市光陽町8番1号	☎0154-22-5821	FAX.0154-32-2289
帯広営業所	〒080-0801	帯広市東1条南25丁目12番地	☎0155-22-1335	FAX.0155-28-2266
旭川営業所	〒078-8237	旭川市豊岡7条6丁目6番10号	☎0166-34-8636	FAX.0166-39-2157
函館営業所	〒041-0851	函館市本通4丁目17番25号	☎0138-53-2583	FAX.0138-33-2180
仙台営業所	〒983-0034	仙台市宮城野区扇町4丁目2番40号	☎022-236-3444	FAX.022-238-9416
郡山営業所	〒963-8041	郡山市富田町字音路1番地109	☎024-962-9288	FAX.024-962-9266
青森営業所	〒030-0131	青森市問屋町2丁目18番18号	☎017-738-4141	FAX.017-738-5354
秋田営業所	〒010-0914	秋田市保戸野千代田町15番17号	☎018-824-3421	FAX.018-824-3423
岩手営業所	〒025-0301	花巻市北湯口第2地割1番地26	☎0198-37-1138	FAX.0198-37-1188
首都圏営業所	〒352-0001	新座市東北2丁目24番3号	☎048-471-8420	FAX.048-470-1141
信越営業所	〒381-0031	長野市大字西尾張部1114番地5	☎026-252-6161	FAX.026-252-6162
大阪営業所	〒564-0053	吹田市江の木町18番27号	☎06-6337-3211	FAX.06-6337-3212
富山営業所	〒939-8212	富山市掛尾町479番地4	☎076-420-2677	FAX.076-420-2238

サンポットエンジニアリング株式会社

サービス部	〒065-0042	札幌市東区本町2条10丁目1番25号	☎011-785-1201	FAX.011-780-2338
青森サービスセンター	〒030-0131	青森市問屋町2丁目18番18号	☎017-738-4414	FAX.017-738-4415

サンポットホームページ <http://www.sunpot.co.jp/>

事業所名・住所・電話番号は変更することがあります。あらかじめご了承ください。

愛情点検

●長年ご使用の石油暖房機の点検をぜひ！



ご使用の際、
こんな症状は
ありませんか？

- 油漏れがある。
- 排ガスのおいがしたり、
目がチカチカする。
- 運転中異常な音がある。
- 黒煙を出して燃える。
- その他の異常や故障がある。



ご使用
中止

このような場合、事故防止のため使用をせず
スイッチを切りコンセントから差し込みプラグを
抜いて、必ずお求めの販売店または石油機器技
術管理士や点検整備士に、点検修理をご相談く
ださい。ご自分での修理は危険な場合がありま
すから、絶対なさらないでください。

ご購入(据付)年月日	年	月	日
ご購入店名			
	TEL.		

お客様へ……おぼえのため、ご購入年月日、ご購入店名を記入されると便利です。